

Úrad Slovenskej akadémie vied



Správa o činnosti organizácie SAV za rok 2011

Bratislava
január 2012

Obsah osnovy Správy o činnosti organizácie SAV za rok 2011

1. Základné údaje o organizácii
2. Vedecká činnosť
3. Doktorandské štúdium, iná pedagogická činnosť a budovanie ľudských zdrojov pre vedu a techniku
4. Medzinárodná vedecká spolupráca
5. Vedná politika
6. Spolupráca s VŠ a inými subjektmi v oblasti vedy a techniky v SR
7. Spolupráca s aplikačnou a hospodárskou sférou
8. Aktivity pre Národnú radu SR, vládu SR, ústredné orgány štátnej správy SR a iné organizácie
9. Vedecko-organizačné a popularizačné aktivity
10. Činnosť knižnično-informačného pracoviska
11. Aktivity v orgánoch SAV
12. Hospodárenie organizácie
13. Nadácie a fondy pri organizácii SAV
14. Iné významné činnosti organizácie SAV
15. Vyznamenania, ocenenia a ceny udelené pracovníkom organizácie SAV
16. Poskytovanie informácií v súlade so zákonom o slobodnom prístupe k informáciám
17. Problémy a podnety pre činnosť SAV

PRÍLOHY

- A Zoznam zamestnancov a doktorandov organizácie k 31.12.2011*
- B Projekty riešené v organizácii*
- C Publikačná činnosť organizácie*
- D Údaje o pedagogickej činnosti organizácie*
- E Medzinárodná mobilita organizácie*

1. Základné údaje o organizácii

1.1. Kontaktné údaje

Názov: Úrad Slovenskej akadémie vied
Riaditeľ: Ing. Ján Malík, CSc.
Zástupca riaditeľa: Mgr. Rozália Boušková
Vedecký tajomník: neuvedený
Predseda vedeckej rady: neuvedený
Člen snemu SAV: neuvedený
Adresa: Štefánikova 49, 814 38 Bratislava 1

<http://www.urad.sav.sk>

Tel.: 02/ 57510 176

Fax:

E-mail: podobova@up.upsav.sk

Názvy a adresy detašovaných pracovísk: nie sú

Vedúci detašovaných pracovísk: nie sú

Typ organizácie: Rozpočtová od roku 2008

1.2. Údaje o zamestnancoch

Tabuľka 1a Počet a štruktúra zamestnancov

Štruktúra zamestnancov	K	K		K do 35 rokov		F	P	T
		M	Ž	M	Ž			
Celkový počet zamestnancov	103	24	79	3	9	99	109,69	3,8
Vedeckí pracovníci	0	0	0	0	0	0	0	0
Odborní pracovníci VŠ	0	0	0	0	0	0	0	0
Odborní pracovníci ÚS	0	0	0	0	0	0	0	0
Ostatní pracovníci	103	24	79	3	9	101	98,89	2

K – kmeňový stav zamestnancov v pracovnom pomere k 31.12.2011 (uvádzať zamestnancov v pracovnom pomere, vrátane riadnej materskej dovolenky, zamestnancov pôsobiacich v zahraničí, v štátnych funkciách, členov Predsedníctva SAV, zamestnancov pôsobiacich v zastupiteľských zboroch)

F – fyzický stav zamestnancov k 31.12.2011 (bez riadnej materskej dovolenky, zamestnancov pôsobiacich v zahraničí v štátnych funkciách, členov Predsedníctva SAV, zamestnancov pôsobiacich v zastupiteľských zboroch)

P – celoročný priemerný prepočítaný počet zamestnancov

T – celoročný priemerný prepočítaný počet riešiteľov projektov

M, Ž – muži, ženy

Tabuľka 1b Štruktúra vedeckých pracovníkov (kmeňový stav k 31.12.2011)

Rodová skladba	Pracovníci s hodnosťou				Vedeckí pracovníci v stupňoch		
	DrSc.	CSc./PhD.	prof.	doc.	I.	IIa.	IIb.
Muži	0	8	0	0	0	0	0
Ženy	0	3	0	0	0	0	0

Tabuľka 1c Štruktúra pracovníkov podľa veku a rodu, ktorí sú riešiteľmi projektov

Veková štruktúra (roky)	< 31	31-35	36-40	41-45	46-50	51-55	56-60	61-65	> 65
Muži	2	1	0	1	2	5	5	7	1
Ženy	7	4	4	8	15	17	14	10	0

Tabuľka 1d Priemerný vek zamestnancov organizácie k 31.12.2011

	Kmeňoví zamestnanci	Vedeckí pracovníci	Riešitelia projektov
Muži	53,8	0,0	68,0
Ženy	48,7	0,0	0,0
Spolu	51,3	0,0	68,0

1.3. Iné dôležité informácie k základným údajom o organizácii a zmeny za posledné obdobie (v zameraní, v organizačnej štruktúre a pod.)

Organizačná štruktúra Úradu SAV:

 Vedúci Úradu SAV

 01. Odbor kontroly

 02. Audítor SAV

 03. Sekretariáty

03-01 sekretariát predsedníctva SAV

03-02 sekretariát podpredsedníčky akadémie pre vzdelávanie a doktorandské štúdium

03-03 sekretariáty podpredsedov SAV pre I. oddelenie vied

03-04 sekretariáty podpredsedov SAV pre II. oddelenie vied

03-05 sekretariáty podpredsedov SAV pre III. oddelenie vied

03-06 sekretariát vedeckého sekretára SAV

03-07 sekretariát vedúceho Ú SAV

 04. Odbory

04-01 Ekonomicko-technický odbor

04-02 Finančný odbor

04-03 Odbor vedy a výskumu

04-04 Prevádzkový odbor

04-05 Odbor medzinárodnej spolupráce

04-06 Tlačový odbor

04-07 Odbor informačno-komunikačných technológií

05. Referáty

05-01 Referát vedeckej výchovy

05-02 Referát štrukturálnych fondov

05-03 Personálny referát

05-04 Právny referát

05-05 Referát ochrany práce (OP), Ochrany práce pred požiarmi (OPP), civilnej ochrany (CO) a životného prostredia (ŽP)

05-06 Referát dopravy

05-07 Referát analytických štúdií SAV

05-08 Referát asistenta predsedu SAV

2. Vedecká činnosť

2.1. Domáce projekty

Tabuľka 2a Zoznam domácich projektov riešených v roku 2011

ŠTRUKTÚRA PROJEKTOV	Počet projektov		Čerpané financie za rok 2011 (v €)		
	A	B	A		B
			spolu	pre organizáciu	
1. Vedecké projekty, ktoré boli r. 2011 financované VEGA	0	0	-	-	-
2. Projekty, ktoré boli r. 2011 financované APVV	0	0	-	-	-
3. Projekty OP ŠF	0	0	-	-	-
4. Projekty centier excelentnosti SAV	0	0	-	-	-
5. Iné projekty (FM EHP, ŠPVV, Vedecko-technické projekty, ESF, na objednávku rezortov a pod.)	0	0	-	-	-

A – organizácia je nositeľom projektu

B – organizácia sa zmluvne podieľa na riešení projektu

Tabuľka 2b Zoznam domácich projektov podaných v roku 2011 - Ú SAV nemá.

Štruktúra projektov	Miesto podania	Organizácia je nositeľom projektu	Organizácia sa zmluvne podieľa na riešení projektu
1. Účasť na nových výzvach APVV r. 2011	-		
2. Projekty výziev OP ŠF podané r. 2011	Bratislava		
	Regióny		
3. Projekty výziev FM EHP podané r. 2011	-		

2.2. Medzinárodné projekty

2.2.1. Medzinárodné projekty riešené v roku 2011

Tabuľka 2c Zoznam medzinárodných projektov riešených v roku 2011

ŠTRUKTÚRA PROJEKTOV	Počet projektov		Čerpané financie za rok 2011 (v €)		
	A	B	A		B
			spolu	pre organizáciu	
1. Projekty 6. rámcového programu EÚ (neuvádzať projekty ukončené pred rokom 2009)	0	0	-	-	-
2. Projekty 7. rámcového programu EÚ	0	3	0	0	spolu: zahr.: 18.545 MVTS: 9.793
		NanoSci E Plus			zahr.: 0 MVTS: 2.700
		MNT ERA Net II			zahr.: 12.867 MVTS: 1.593
		TRANSCAN			zahr.: 5.678 MVTS: 3.000
3. Multilaterálne projekty v rámci vedeckých programov COST, ERANET, INTAS, EUREKA, PHARE, NATO, UNESCO, CERN, IAEA, ESF (European Science Foundation), ERDF, ESA a iné	0	0	-	-	-
4. Projekty v rámci medzivládnych dohôd o vedecko-technickej spolupráci (Grécko, ČR, Nemecko a iné).	0	0	-	-	-
5. Bilaterálne projekty	0	1 (SAV-NSC Taiwan)	-	-	zahr.: 0 MVTS: 2.500
6. Iné projekty financované alebo spolufinancované zo zahraničných zdrojov	0	0	-	-	-

A – organizácia je nositeľom projektu

B – organizácia sa zmluvne podieľa na riešení projektu

2.2.2. Medzinárodné projekty v 7. RP EÚ podané v roku 2011

Tabuľka 2d Podané projekty 7. RP EÚ v roku 2011

	A	B
Počet podaných projektov v 7. RP EÚ		

A – organizácia je nositeľom projektu

B – organizácia sa zmluvne podieľa na riešení projektu

Údaje k domácim a medzinárodným projektom sú uvedené v Prílohe B.

2.2.3. Zámery na čerpanie štrukturálnych fondov EÚ v ďalších výzvach

Ú SAV nemá.

2.3. Najvýznamnejšie výsledky vedeckej práce

Ú SAV nemá.

2.3.1. Základný výskum

Ú SAV nemá.

2.3.2. Aplikačný typ

Ú SAV nemá.

2.3.3. Medzinárodné vedecké projekty

Ú SAV nemá.

2.4. Publikačná činnosť (úplný zoznam je uvedený v Prílohe C)

Tabuľka 2e Štatistika vybraných kategórií publikácií - Ú SAV nemá.

PUBLIKAČNÁ A EDIČNÁ ČINNOSŤ	A Počet v r. 2011/ doplňky z r. 2010	B Počet v r. 2011/ doplňky z r. 2010	C Počet v r. 2011/ doplňky z r. 2010
1. Vedecké monografie vydané v domácich vydavateľstvách (AAB, ABB, CAB)	0 / 0	0 / 0	0 / 0
2. Vedecké monografie vydané v zahraničných vydavateľstvách (AAA, ABA, CAA)	0 / 0	0 / 0	0 / 0
3. Odborné monografie, vysokoškolské učebnice a učebné texty vydané v domácich vydavateľstvách (BAB, ACB)	0 / 0	0 / 0	0 / 0
4. Odborné monografie a vysokoškolské učebnice a učebné texty vydané v zahraničných vydavateľstvách (BAA, ACA)	0 / 0	0 / 0	0 / 0
5. Kapitoly vo vedeckých monografiách vydaných v domácich vydavateľstvách (ABD, ACD)	0 / 0	0 / 0	0 / 0
6. Kapitoly vo vedeckých monografiách vydaných v zahraničných vydavateľstvách (ABC, ACC)	0 / 0	0 / 0	0 / 0
7. Kapitoly v odborných monografiách, vysokoškolských učebniciach a učebných textoch vydaných v domácich vydavateľstvách (BBB, ACD)	0 / 0	0 / 0	0 / 0
8. Kapitoly v odborných monografiách, vysokoškolských učebniciach a učebných textoch vydaných v zahraničných vydavateľstvách (BBA, ACC)	0 / 0	0 / 0	0 / 0
9. Vedecké a odborné práce v časopisoch evidovaných v Current Contents (ADC, ADCA, ADCB, ADD, ADDA, ADDB, CDC, CDCA, CDCB, CDD, CDDA, CDDB, BDC, BDCA, BDCB, BDD, BDDA, Bddb)	0 / 0	0 / 0	0 / 0
10. Vedecké a odborné práce v nekarentovaných časopisoch (ADE, ADEA, ADEB, ADF, ADFA, ADFB, CDE, CDEA, CDEB, CDF, CDFA, CDFB, BDE, BDEA, BDEB, BDF, BDFA, BDFB)	0 / 0	0 / 0	0 / 0
11. Vedecké a odborné práce v zborníkoch (konferenčných aj nekonferenčných, vydaných tlačou alebo na CD)			
a/ recenzovaných, editované (AEC, AED, AFA, AFB, AFBA, AFBB, BEC, BED, CEC, CED)	0 / 0	0 / 0	0 / 0
b/ nerecenzovaných (AEE, AEF, AFC, AFD, AFDA, AFDB, BEE,	0 / 0	0 / 0	0 / 0

BEF)			
12. Vydané periodiká evidované v Current Contents			
13. Ostatné vydané periodiká			
14. Vydané alebo editované zborníky z vedeckých podujatí (FAI)	/	/	/
15. Vedecké práce uverejnené na internete (GHG)	/	/	/
16. Preklady vedeckých a odborných textov (EAJ)	/	/	/

A – pracovisko SAV je uvedené ako pracovisko (adresa) autora, alebo je súčasťou kolaborácie alebo iného združenia, ktoré je uvedené ako pracovisko (adresa) autora

B – pracovisko SAV nie je na publikácii uvedené, pretože prameň údaj o pracovisku autora neobsahuje, práca ale vznikla na pracovisku SAV

C – pracovisko SAV je uvedené ako materské pracovisko autora odlišné od pracoviska, na ktorom práca vznikla (napr. „on leave...“, „permanent address...“, „present address...“)

Tabuľka 2f Ohlasy - ÚSAV nemá.

OHLASY	A Počet v r. 2010/ doplňky z r. 2009	B Počet v r. 2010/ doplňky z r. 2009
Citácie vo WOS (1.1, 2.1)	0 / 0	0 / 0
Citácie v SCOPUS (1.2, 2.2)	0 / 0	0 / 0
Citácie v iných citačných indexoch a databázach (9, 10)	0 / 0	0 / 0
Citácie v publikáciách neregistrovaných v citačných indexoch (3, 4)	0 / 0	0 / 0
Recenzie na práce autorov z organizácie (5, 6, 7, 8)	0 / 0	0 / 0

A – pracovisko SAV je uvedené ako pracovisko (adresa) autora, alebo je súčasťou kolaborácie alebo iného združenia, ktoré je uvedené ako pracovisko (adresa) autora, alebo pracovisko SAV nie je na publikácii uvedené, pretože prameň údaj o pracovisku autora neobsahuje, práca ale vznikla na pracovisku SAV

B – pracovisko SAV je uvedené ako materské pracovisko autora odlišné od pracoviska, na ktorom práca vznikla (napr. „on leave...“, „permanent address...“, „present address...“)

2.5. Aktívna účasť na vedeckých podujatiach

Tabuľka 2g Vedecké podujatia - Ú SAV nemá.

Prednášky a vývesky na medzinárodných vedeckých podujatiach	
Prednášky a vývesky na domácich vedeckých podujatiach	

2.6. Vyžiadané prednášky

2.6.1. Vyžiadané prednášky na medzinárodných vedeckých podujatiach

Ú SAV nemá.

2.6.2. Vyžiadané prednášky na domácich vedeckých podujatiach

Ú SAV nemá.

2.6.3. Vyžiadané prednášky na významných vedeckých inštitúciách

Ú SAV nemá.

Ak boli príspevky publikované, sú súčasťou Prílohy C, kategória (AFC, AFD, AFE, AFF, AFG, AFH)

2.7. Patentová a licenčná činnosť na Slovensku a v zahraničí v roku 2011

2.7.1. Vynálezy, na ktoré bol udelený patent

Ú SAV nemá.

2.7.2. Prihlásené vynálezy

Ú SAV nemá.

2.7.3. Predané licencie

Ú SAV nemá.

2.7.4. Realizované patenty

Ú SAV nemá.

Finančný prínos pre organizáciu SAV v roku 2011 a súčet za predošlé roky sa neuvádzajú, ak je zverejnenie v rozpore so zmluvou súvisiacou s realizáciou patentu.

2.8. Iné informácie k vedeckej činnosti.

Ú SAV nemá.

3. Doktorandské štúdium, iná pedagogická činnosť a budovanie ľudských zdrojov pre vedu a techniku

3.1. Údaje o doktorandskom štúdiu

Tabuľka 3a Počet doktorandov v roku 2011 - Ú SAV nemá.

Forma	Počet k 31.12.2011				Počet ukončených doktorantúr v r. 2011					
	Doktorandi				Ukončenie z dôvodov					
	celkový počet		z toho novoprijatí		ukončenie úspešnou obhajobou		predčasné ukončenie		neúspešné ukončenie	
	M	Ž	M	Ž	M	Ž	M	Ž	M	Ž
Interná zo zdrojov SAV	0	0	0	0	0	0	0	0	0	0
Interná z iných zdrojov	0	0	0	0	0	0	0	0	0	0
Externá	0	0	0	0	0	0	0	0	0	0
Spolu	0	0	0	0	0	0	0	0	0	0

3.2. Zmena formy doktorandského štúdia

Tabuľka 3b Počty preradení - Ú SAV nemá.

Z formy	Interná z prostriedkov SAV	Interná z prostriedkov SAV	Interná z iných zdrojov	Interná z iných zdrojov	Externá	Externá
Do formy	Interná z iných zdrojov	Externá	Interná z prostriedkov SAV	Externá	Interná z prostriedkov SAV	Interná z iných zdrojov
Počet	0	0	0	0	0	0

3.3. Zoznam doktorandov, ktorí ukončili doktorandské štúdium úspešnou obhajobou

Tabuľka 3c Menný zoznam ukončených doktorandov v roku 2011 úspešnou obhajobou - Ú SAV nemá.

Meno doktoranda	Forma DŠ	Mesiac, rok nástupu na DŠ	Mesiac, rok obhajoby	Číslo a názov študijného odboru	Meno a organizácia školiteľa	Fakulta udeľujúca vedeckú hodnotu
-----------------	----------	---------------------------	----------------------	---------------------------------	------------------------------	-----------------------------------

Zoznam interných a externých doktorandov je uvedený v Prílohe A.

3.4. Zoznam akreditovaných študijných odborov s uvedením VŠ

Tabuľka 3d Zoznam akreditovaných študijných odborov s uvedením univerzity/vysokej školy a fakulty, kde sa doktorandský študijný program uskutočňuje - Ú SAV nemá.

Názov študijného odboru (ŠO)	Číslo ŠO	Doktorandské štúdium uskutočňované na: (univerzita/vysoká škola a fakulta)
------------------------------	----------	--

Tabuľka 3e Účasť na pedagogickom procese

Menný prehľad pracovníkov, ktorí boli menovaní do spoločných odborových komisií pre doktorandské štúdium	Menný prehľad pracovníkov, ktorí pôsobili ako členovia vedeckých rád univerzít, správnych rád univerzít a fakúlt	Menný prehľad pracovníkov, ktorí získali vyššiu vedeckú, pedagogickú hodnotu alebo vyšší kvalifikačný stupeň
Prof. MUDr. Ján Slezák, D.Sc. D.h.c., FIACS (normálna a patologická fyziológia)	Prof. MUDr. Ján Slezák, D.Sc. D.h.c., FIACS (Vysoká škola múzických umení v Bratislave)	
	Prof. MUDr. Ján Slezák, D.Sc. D.h.c., FIACS (Slovenská zdravotnícka univerzita v Bratislave)	
	Prof. MUDr. Ján Slezák, D.Sc. D.h.c., FIACS (Univerzita Konštantína Filozofa v Nitre)	
	Prof. MUDr. Ján Slezák, D.Sc. D.h.c., FIACS (Jesseniova lekárska fakulta UK v Martine)	

3.5. Údaje o pedagogickej činnosti

Tabuľka 3f Prednášky a cvičenia vedené v roku 2011 - Ú SAV nemá.

PEDAGOGICKÁ ČINNOSŤ	Prednášky		Cvičenia a semináre	
	doma	v zahraničí	doma	v zahraničí
Počet prednášateľov alebo vedúcich cvičení	0	0	0	0
Celkový počet hodín v r. 2011	0	0	0	0

Prehľad prednášateľov predmetov a vedúcich cvičení, s uvedením názvu predmetu, úväzku, katedry, fakulty, univerzity/vysokej školy je uvedený v Prílohe D.

Tabuľka 3g Aktivity pracovníkov na VŠ - Ú SAV nemá.

1.	Počet pracovníkov, ktorí pôsobili ako vedúci alebo konzultanti diplomových a bakalárskych prác	0
2.	Počet vedených alebo konzultovaných diplomových a bakalárskych prác	0
3.	Počet pracovníkov, ktorí pôsobili ako školitelia doktorandov (PhD.)	0
4.	Počet školených doktorandov (aj pre iné inštitúcie)	0
5.	Počet oponovaných dizertačných a habilitačných prác	0
6.	Počet pracovníkov, ktorí oponovali dizertačné a habilitačné práce	0
7.	Počet pracovníkov, ktorí pôsobili ako členovia komisií pre obhajoby DrSc. prác	0
8.	Počet pracovníkov, ktorí pôsobili ako členovia komisií pre obhajoby PhD. prác	0
9.	Počet pracovníkov, ktorí pôsobili ako členovia komisií, resp. oponenti v inauguračnom alebo habilitačnom konaní na vysokých školách	0

3.6. Iné dôležité informácie k pedagogickej činnosti

Ú SAV nemá.

4. Medzinárodná vedecká spolupráca

4.1. Medzinárodné vedecké podujatia

4.1.1. Medzinárodné vedecké podujatia, ktoré organizácia SAV organizovala v roku 2011 alebo sa na ich organizácii podieľala, s vyhodnotením vedeckého a spoločenského prínosu podujatia

4.1.2. Medzinárodné vedecké podujatia, ktoré usporiada organizácia SAV v roku 2012 (anglický a slovenský názov podujatia, miesto a termín konania, meno, telefónne číslo a e-mail zodpovedného pracovníka)

4.1.3. Počet pracovníkov v programových a organizačných výboroch medzinárodných konferencií

Tabuľka 4a Programové a organizačné výbory medzinárodných konferencií

Typ výboru	Programový	Organizačný	Programový i organizačný
Počet členstiev	0	0	0

4.2. Členstvo a funkcie v medzinárodných orgánoch

4.2.1. Členstvo a funkcie v medzinárodných vedeckých spoločnostiach, úniách a národných komitétach SR

Prof. MUDr. Ján Slezák, D.Sc. D.h.c., FIACS

European Academy of Sciences and Arts (funkcia: člen)

International Academy of Cardiovascular Sciences (funkcia: Board of directors- director)

Spoločnosť klinickej a experimentálnej medicíny (funkcia: zakladajúci člen)

4.3. Účasť expertov na hodnotení medzinárodných projektov (EÚ RP, ESF a iných)

Tabuľka 4b Experti hodnotiaci medzinárodné projekty

Meno pracovníka	Typ programu/projektu/výzvy	Počet hodnotených projektov
-----------------	-----------------------------	-----------------------------

4.4. Najvýznamnejšie prínosy MVTs ústavu vyplývajúce z mobility a riešenia medzinárodných projektov a iné informácie k medzinárodnej vedeckej spolupráci

Prehľad údajov o medzinárodnej mobilite pracovníkov organizácie je uvedený v Prílohe E. Prehľad a údaje o medzinárodných projektoch sú uvedené v kapitole 2 a Prílohe B.

5. Vedná politika

Ú SAV nemá.

6. Spolupráca s univerzitami/vysokými školami, štátnymi a neziskovými inštitúciami okrem aktivít uvedených v kap. 2, 3, 4

6.1. Spolupráca s univerzitami/VŠ (fakultami)

OVV ÚSAV a OIKT ÚSAV spolupracuje s MŠVVaŠ SR na systéme e-VEGA.

6.2. Významné aplikácie výsledkov výskumu v spoločenskej praxi alebo vyriešenie problému pre štátnu alebo neziskovú inštitúciu

Ú SAV nemá.

6.3. Iná činnosť využiteľná pre potreby spoločenskej praxe

Ú SAV nemá.

7. Spolupráca s aplikačnou a hospodárskou sférou okrem aktivít uvedených v kap. 2, 3, 4

7.1. Spoločné pracoviská s aplikačnou sférou

Ú SAV nemá.

7.2. Kontraktový – zmluvný výskum (vrátane zahraničných kontraktov)

Ú SAV nemá.

7.3. Iná činnosť využiteľná pre potreby hospodárskej praxe

Ú SAV nemá.

8. Aktivity pre Národnú radu SR, vládu SR, ústredné orgány štátnej správy SR a iné organizácie

8.1. Členstvo v poradných zboroch vlády SR, Národnej rady SR, ministerstiev SR, orgánoch EÚ, EP, NATO a pod.

Tabuľka 8a Členstvo v poradných zboroch Národnej rady SR, vlády SR, ministerstiev SR, orgánoch EÚ, EP, NATO a pod.

Meno pracovníka	Názov orgánu	Funkcia
Ing. Ján Barančík, PhD.	Grémium Akcie Rakúsko – Slovensko	člen
Ing. Ján Malík, CSc.	Komisia pre kritickú infraštruktúru SR pri MV SR	člen
RNDr. Valentín Both, CSc.	Komisia pre výskumnú oblasť biotechnológie a potraviny pre program Finančného mechanizmu EHP	tajomník
Mgr. František Fundárek, PhD.	Národný kontaktný bod (NCP) pre projekt KORANET	NCP
Mgr. Iveta Hermanovská	Európska nadácia pre vedu v rámci SAV	koordinátor
Mgr. Iveta Hermanovská	Výbor pre riadenie schémy programov Eurocores	člen
Mgr. Iveta Hermanovská	Fóra členských organizácií pre evalvaciu grantových schém a výskumných programov	člen
Mgr. Iveta Hermanovská	UNESCO	kontaktný bod
Mgr. Iveta Hermanovská	Expertná skupina EMRC pre Health Research Classification Systems	člen
Mgr. Iveta Hermanovská	Steering Group pre prioritnú oblasť 7 Stratégie EÚ pre Dunajský región	člen
Mgr. Iveta Hermanovská	NSC a CSC program ERA-NET TRANSCAN	člen

8.2. Expertízna činnosť a iné služby pre štátnu správu a samosprávu Ú SAV nemá.

8.3. Členstvo v radách štátnych programov a podprogramov ŠPVV a ŠO

Tabuľka 8b Členstvo v radách štátnych programov a podprogramov ŠPVV a ŠO - Ú SAV nemá.

Meno pracovníka	Názov orgánu	Funkcia
-----------------	--------------	---------

8.4. Prehľad aktuálnych spoločenských problémov, ktoré riešilo pracovisko v spolupráci s Kanceláriou prezidenta SR, s vládnyimi a parlamentnými orgánmi alebo pre ich potrebu Ú SAV nemá.

9. Vedecko-organizačné a popularizačné aktivity

9.1. Vedecko-popularizačná činnosť

9.1.1. Najvýznamnejšia vedecko-popularizačná činnosť pracovníkov organizácie SAV

Tabuľka 9a Vedecko-popularizačná činnosť pracovníkov organizácie SAV

Meno	Spoluautori	Typ ¹	Názov	Miesto zverejnenia	Dátum alebo počet za rok
Ing. R. Grznár	–	RO	Minúta s vedou	Rozhlas Devín	1

¹ PB - prednáška/beseda, TL - tlač, TV - televízia, RO - rozhlas, IN - internet, EX - exkurzia, PU - publikácia, MM - multimédiá, DO - dokumentárny film

9.1.2. Súhrnné počty vedecko-popularizačných činností organizácie SAV

Tabuľka 9b Súhrnné počty vedecko-popularizačných činností organizácie SAV

Typ	Počet	Typ	Počet	Typ	Počet
prednášky/besedy	0	tlač	0	TV	0
rozhlas	1	internet	0	exkurzie	0
publikácie	0	multimediálne nosiče	0	dokumentárne filmy	0

9.2. Vedecko-organizačná činnosť

Tabuľka 9c Vedecko-organizačná činnosť - Ú SAV nemá.

Názov podujatia	Domáca/ medzinárodná	Miesto	Dátum konania	Počet účastníkov
-----------------	-------------------------	--------	---------------	------------------

9.3. Účasť na výstavách

- KAMENÁR - medzinárodná výstava kameňopriemyslu a geológie,
- CONECO- RACIOENERGIA - medzinárodný veľtrh stavebníctva, veľtrh využitia energie,
- CHEMISTRY SLOVAKIA - medzinárodný veľtrh plastikárskeho, gumárskeho a papierenského priemyslu,
- CARPLAST - medzinárodný veľtrh plastov
- ZMOS - výstavná akcia počas rokovania 21. snemu Združenia miest a obcí Slovenska,
- AGROKOMPLEX - medzinárodná poľnohospodárska a potravinárska výstava,
- SLOVMEDICA - medzinárodná výstava zdravotníctva,
- BIBLIOTÉKA - Knižný veľtrh ,

9.4. Účasť v programových a organizačných výboroch národných konferencií

Tabuľka 9d Programové a organizačné výbory národných konferencií

Typ výboru	Programový	Organizačný	Programový i organizačný
Počet členstiev	0	0	0

9.5. Členstvo v redakčných radách časopisov

Prof. MUDr. Ján Slezák, D.Sc. D.h.c., FIACS

- Advanced Management Systems (funkcia: člen)
- Bratislavské lekárske listy (funkcia: člen)
- Canadian Journal of Cardiology (funkcia: člen)
- Clinical and Experimental Cardiology (funkcia: člen)
- Functional and Developmental Morphology (funkcia: člen)
- General Physiology and Biophysics (funkcia: field editor)
- The Histochemical Journal (funkcia: člen)

9.6. Činnosť v domácich vedeckých spoločnostiach

Prof. MUDr. Ján Slezák, D.Sc. D.h.c., FIACS

- Slovenská akademická spoločnosť (funkcia: člen)
- Slovenská anatomická spoločnosť (funkcia: člen)
- Slovenská histochemická spoločnosť (funkcia: estný člen)
- Slovenská chirurgická spoločnosť (funkcia: člen)
- Slovenská kardiologická spoločnosť (funkcia: čestný člen)
- Slovenská lekárska spoločnosť (funkcia: člen)
- Učená spoločnosť SAV (funkcia: člen)

9.7. Iné dôležité informácie o vedecko-organizačných a popularizačných aktivitách

Ú SAV nemá.

10. Činnosť knižnično-informačného pracoviska

10.1. Knižničný fond

Ú SAV nemá.

Tabuľka 10a Knižničný fond - Ú SAV nemá.

10.2. Výpožičky a služby

Tabuľka 10b Výpožičky a služby - Ú SAV nemá.

10.3. Používatelia

Tabuľka 10c Užívatelia - Ú SAV nemá.

10.4. Iné údaje

Tabuľka 10d Iné údaje - Ú SAV nemá.

10.5. Iné informácie o knižničnej činnosti

Ú SAV nemá.

11. Aktivity v orgánoch SAV

11.1. Členstvo vo Výbore Snemu SAV

Ú SAV nemá.

11.2. Členstvo v Predsedníctve SAV a vo Vedeckej rade SAV

Ú SAV nemá.

11.3. Členstvo vo vedeckých kolégiách SAV

Ú SAV nemá.

11.4. Členstvo v komisiách SAV

Ing. Ján Barančík, PhD.

- Komisia SAV pre medzinárodnú vedecko-technickú spoluprácu (člen)
- Komisia SAV pre vyhodnocovanie medzinárodných projektov (tajomník)
- Komisia SAV pre zahraničné styky (tajomník)

RNDr. Valentín Both, CSc.

- Komisia SAV pre medzinárodnú vedecko-technickú spoluprácu (tajomník)

Ing. Eva Daneková

- Komisia SAV pre spoluprácu s vysokými školami (tajomníčka)
- Rada SAV pre vzdelávanie a doktorandské štúdium (tajomníčka)

JUDr. Mária Genzorová

- Legislatívna komisia SAV (členka)

Ing. Róbert Grznár

- Komisia SAV pre informačné a komunikačné technológie (tajomník)

Ing. Jozef Šujan

- Komisia SAV pre ekonomické otázky (člen)

Bc. Zuzana Jakubičková

- Dislokačná komisia SAV (tajomníčka)

Ing. Adriana Kaplíková

- Akreditačná komisia SAV (tajomníčka)
- Akreditačná komisia SAV (tajomník)
- Komisia SAV pre infraštruktúru (tajomníčka)

Ing. Helena Kavcová

- Komisia SAV pre rovnosť príležitostí (tajomník)

Agneša Kodysová

- Komisia SAV pre medzinárodnú vedecko-technickú spoluprácu (člen)

Božena Konečná

- Bytová komisia SAV (členka)
- Dislokačná komisia SAV (člen)

Ing. Ján Malík, CSc.

- Bytová komisia SAV (predseda)
- Dislokačná komisia SAV (člen)
- Komisia SAV pre ekonomické otázky (podpredseda)
- Legislatívna komisia SAV (člen)
- Škodová komisia SAV (člen)

Ing. Anna Martišková

- Dislokačná komisia SAV (člen)
- Škodová komisia SAV (tajomníčka)

Ing. Mária Nedomová

- Komisia SAV pre rovnosť príležitostí (tajomníčka)

Mgr. Olga Rentková

- Rada programu centier excelentnosti SAV (tajomníčka)

Helena Stredaňská

- Bytová komisia SAV (členka)

Ing. Vladimír Šmihula

- Komisia SAV pre propagáciu a médiá (člen)

JUDr. Antonia Štaffová

- Legislatívna komisia SAV (členka)

Ing. Soňa Koželová

- Komisia SAV pre propagáciu a médiá (tajomníčka)

Mária Zajíčková

- Bytová komisia SAV (členka)

11.5. Členstvo v orgánoch VEGA

Ing. Radomír Ledník

- Tajomník 5 komisií VEGA (tajomník)

Ing. Dana Zegeřová

- Tajomníčka 4 komisií VEGA (tajomníčka)

Ing. Ivan Zvara

- Tajomník 4 komisií VEGA (tajomník)

12. Hospodárenie organizácie

12.1. Výdavky RO SAV

Tabuľka 12a Výdavky RO SAV (v €)

12.2. Príjmy RO SAV

Tabuľka 12b Príjmy RO SAV (v €)

12.1. Náklady PO SAV

Tabuľka 12a Náklady PO SAV (v €)

12.2. Tržby PO SAV

Tabuľka 12b Tržby PO SAV (v €)

13. Nadácie a fondy pri organizácii SAV

Ú SAV nemá.

14. Iné významné činnosti organizácie SAV

(v tejto časti sú správy o činnosti jednotlivých organizačných zložiek Úradu SAV)

Organizačná štruktúra Úradu SAV

Vedúci Úradu SAV

01. Odbor kontroly

02. Audítor SAV

03. Sekretariáty

03-01 Sekretariát predsedníctva SAV

03-02 Sekretariát podpredsedníčky akadémie pre vzdelávanie a doktorandské štúdium

03-03 Sekretariáty podpredsedov SAV pre I. oddelenie vied

03-04 Sekretariáty podpredsedov SAV pre II. oddelenie vied

03-05 Sekretariáty podpredsedov SAV pre III. oddelenie vied

03-06 Sekretariát vedeckého sekretára SAV

03-07 Sekretariát vedúceho Ú SAV

04. Odbory

04-01 Ekonomicko-technický odbor

04-02 Finančný odbor

04-03 Odbor vedy a výskumu

04-04 Prevádzkový odbor

04-05 Odbor medzinárodnej spolupráce

04-06 Tlačový odbor

04-07 Odbor informačno-komunikačných technológií

05. Referáty

05-01 Referát vedeckej výchovy

05-02 Referát štrukturálnych fondov

05-03 Personálny referát

05-04 Právny referát

05-05 Referát ochrany práce (OP), Ochrany práce pred požiarmi (OPP), civilnej ochrany (CO) a životného prostredia (ŽP)

05-06 Referát dopravy

05-07 Referát analytických štúdií SAV

05-08 Referát asistenta predsedu SAV

01. Odbor kontroly

Podľa Organizačného poriadku Úradu SAV činnosť Odboru kontroly SAV riadi vedúci odboru, ktorý je menovaný a priamo riadený predsedom SAV a je súčasťou organizačnej štruktúry Úradu SAV z hľadiska zabezpečenia jeho potrieb pri plnení úloh.

Odbor kontroly SAV realizuje svoju činnosť v zmysle príslušných ustanovení zákona o finančnej kontrole a vnútornom audite, ktorá je zameraná na dôslednú kontrolu dodržiavania platných právnych predpisov pri čerpaní verejných prostriedkov vo všetkých subjektoch v zriaďovateľskej pôsobnosti SAV. V súlade so zákonom o sťažnostiach vykonáva šetrenie sťažností a podnetov doručených na SAV, príp. odstúpených iným orgánom na ďalšie konanie. Plní ďalšie úlohy podľa rozhodnutí predsedu SAV, vypracováva odborné stanoviská ku kontrolným zisteniam, spolupracuje s členmi P SAV a poskytuje metodické poradenstvo v rámci kontrolných zistení vedúcim zodpovedným zamestnancom organizácií SAV.

V roku 2011 vykonali zamestnanci OK SAV **15** kontrolných akcií v členení :

A. Následné finančné kontroly hospodárenia s verejnými prostriedkami - počet : 4

Pri uvedených kontrolách boli zistené nedostatky, ktoré vyplynuli z nedôsledného dodržiavania platných právnych predpisov v oblasti účtovníctva a správy majetku štátu, kontrolné zistenia nemali charakter porušenia finančnej disciplíny s následnou odvodovou povinnosťou voči ŠR SR. Na odstránenie zistených nedostatkov boli zo strany kontrolovaných subjektov prijaté účinné opatrenia. Celkovo pri výkone následných finančných kontrol hospodárenia s verejnými prostriedkami preverili zamestnanci OK SAV finančné prostriedky vo výške 3,102.513,93 €

B. Mimoriadne tematické kontroly - počet : 1

Na základe rozhodnutia predsedu SAV vykonal OK SAV v mesiacoch február – august 2011 mimoriadnu tematickú kontrolu hospodárenia s nehnuteľným majetkom v správe organizácií SAV. Bol preverený nehnuteľný majetok vo všetkých 69-ich organizáciách v zriaďovacej pôsobnosti SAV v rámci teritoriálnej lokalizácie príslušných objektov v správe jednotlivých ústavov SAV v rámci celej Slovenskej republiky. Predmetná kontrolná akcia bola mimoriadne náročná vzhľadom na koordináciu a organizačné zabezpečenie. Bola vykonaná jednak na základe evidenčných podkladov jednotlivých subjektov, údajov vedených v účtovníctve, ako aj fyzicky priamou obhliadkou nehnuteľností s následnou fotodokumentáciou. Výsledná správa vyčíslila a charakterizovala súčasný stav a využívanie spravovaného majetku, poukázala na niektoré nedostatky v správe majetku organizácií SAV. Po jej prerokovaní v Predsedníctve SAV sa v súčasnom období v spolupráci s príslušnými oddeleniami vied SAV realizujú opatrenia na odstránenie zistených nedostatkov. Kontrolné zistenia nemali za následok odvodovú povinnosť organizácií voči ŠR SR.

C. Kontroly plnenia opatrení na odstránenie nedostatkov zistených na základe predchádzajúcich následných finančných kontrol hospodárenia s verejnými prostriedkami - počet kontrol : 6

Prijaté opatrenia (v počte 33) boli ku dňu kontroly splnené alebo ich plnenie je priebežne zabezpečované.

D. Šetrenie sťažností - počet 4:

Z celkového počtu 4 sťažností bolo ich šetrením zistené, že 2 sťažnosti boli neopodstatnené, šetrenie 1 sťažnosti neprináležalo OK SAV, ale inému orgánu štátnej správy a 1 sťažnosť bola v zmysle zákona o sťažnostiach odložená z dôvodu neposkytnutia súčinnosti sťažovateľa pri jej šetrení.

E. Metodická činnosť

V rámci uvedenej činnosti poskytoval v priebehu roka 2011 OK SAV podľa požiadaviek rôzne odborné stanoviská predsedovi SAV, členom P SAV a vedúcim zamestnancom organizácií SAV v nadväznosti na kontrolné zistenia, ako aj k ďalším oblastiam hospodárenia s verejnými prostriedkami.

Vypracoval :

Ing. Anna Martišková

vedúca Odboru kontroly SAV

02. Audítor SAV

V súlade s ustanovením § 31 a odst. 1 zákona č. 502/2001 Z. z. o finančnej kontrole a vnútornom audite v platnom znení a Vyhlášky Ministerstva financií Slovenskej republiky č. 21/2009 Z. z. zo dňa 21. januára 2009 je povinnosťou vnútorného audítora podať ročnú správu o činnosti na Ministerstvo financií SR.

V zmysle zákona NR SR č. 502/2001 Z. z. v znení zákona č.618/2004 Z. z. o finančnej kontrole a vnútornom audite a o zmene a doplnení niektorých zákonov pri výkone auditu v jednotlivých auditovaných subjektoch postupujem v súlade so zákonom, dodržiavam ustanovenie §28 bod 4 Ústavy Slovenskej republiky a ostatné všeobecne záväzné právne predpisy.

V zmysle Vyhlásenia útvaru metodiky finančnej kontroly a vnútorného auditu MF SR z 1. decembra 2002 postupujem podľa Charty vnútorného auditu.

Pri identifikácii rizík a formulácii auditorskej správy sa riadim princípom dodržiavania zákona, etického kódexu vnútorného auditu a pri zisteniach a odporúčaníach vnútorným presvedčením.

V rámci plánu činnosti som vykonala audit v siedmych organizáciách SAV. Plán činnosti na rok 2011 bol predložený v januári 2011 a odsúhlasený predsedom SAV prof. RNDr. Jaromírom Pastorkom, DrSc. a následne zaslaný Ministerstvu financií SR a Najvyššiemu kontrolnému úradu SR.

Vykonané audity – v počte sedem, z toho dva boli v rámci I. oddelenia vied o neživej prírode, dva v rámci II. oddelenie vied o živej prírode a chemických vedách, dva v rámci III. oddelenia o spoločnosti a kultúre, jeden v rámci špecializovaných pracovísk SAV. Audity obsahujú celkom 115 zistení a 44 odporúčaní.

Cieľ auditu v auditovaných subjektoch hodnotil :

- dodržiavanie všeobecne záväzných právnych predpisov
- plnenie základného poslania inštitúcie
- spoľahlivosť a integritu informácií na základe ktorých prebieha riadenie a kontrola
- procesy a systémy auditovanej organizácie z hľadiska hospodárnosti, účinnosti a efektívnosti pri využívaní ľudských, materiálnych a finančných zdrojov

Pri výkone auditu som dodržala princíp nezávislosti a objektívnosti.

V rámci auditorskej akcie boli použité metódy: analýza, syntéza, triedenie, zovšeobecňovanie a techniky: pozorovanie, štúdium dokumentov, rozhovory a dotazník.

Vypracoval:

Ing. Serena Kováčová

vnútorná audítorka SAV

03. Sekretariáty

03-01 Sekretariát predsedníctva SAV

V zmysle dodatku č. 4 k Organizačnému poriadku Úradu SAV, ktorý schválilo Predsedníctvo SAV na svojom zasadnutí dňa 5. mája 2011 sa zmenil názov a obsahové zameranie Sekretariátu predsedu SAV na Sekretariát Predsedníctva SAV. Podľa platného znenia Organizačného poriadku Úradu SAV činnosť Sekretariátu Predsedníctva SAV riadi vedúca sekretariátu, ktorá je priamo podriadená predsedovi SAV.

Personálne obsadenie k 31. 12. 2011:

JUDr. Antonia Štaffová - vedúca

RNDr. Mária Rybecká

PhDr. Mária Macková

Zuzana Lackovičová

Eliška Vailingová

E. Vailingová je na rodičovskej dovolenke, M. Macková je dlhodobo práceneschopná (od 30. 5. 2011). M. Rybecká ukončila k 31. 12. 2011 pracovný pomer dohodou.

Agenda Sekretariátu Predsedníctva SAV:

- po odbornej a organizačnej stránke zabezpečuje zasadnutia Predsedníctva SAV, Vedeckej rady SAV sa Snemu SAV,
- spolupracuje pri tvorbe základných koncepčných, analytických a strategických materiálov akadémie,
- zabezpečuje kontakt SAV s NR SR a jej výbormi, s Úradom vlády SR, s ministerstvami, ostatnými orgánmi štátnej správy a poradnými orgánmi vlády,
- koordinuje činnosti jednotlivých oddelení vied SAV a ďalších útvarov Úradu SAV pri príprave a realizácii transformácie SAV,
- podieľa sa na zefektívňovaní komunikácie medzi Predsedníctvom SAV a jednotlivými orgánmi a organizáciami SAV,
- spolupracuje pri vypracovaní legislatívnych opatrení a návrhov pre oblasť vedy a výskumu,
- v spolupráci s Právnym referátom Úradu SAV vypracováva právne stanoviská a analýzy,
- podieľa sa na riešení právnej agendy súvisiacej s prípravou a realizáciou transformácie SAV,
- vykonáva agendu pomocných orgánov SAV,
- vykonáva agendu edičnej činnosti P SAV,
- vykonáva odborné špecializované redakčné práce, vrátane grafickej a jazykovej úpravy textov pre potreby predsedu a Predsedníctva SAV,
- vypracováva Výročnú správu o činnosti SAV,
- organizačne zabezpečuje odovzdávanie cien a medailí SAV,
- spracováva návrhy na štátne vyznamenania,
- vykonáva agendu súťaže mladých vedeckých pracovníkov,
- zabezpečuje spoluprácu so Slovenskou rektorskou konferenciou,
- vedie evidenciu vydávaných interných predpisov SAV,
- vedie evidenciu centrálnych zmlúv a dohôd uzatvorených SAV s inými subjektmi okrem medzinárodných zmlúv a dohody, ktoré patria do agendy Odboru medzinárodnej spolupráce Úradu SAV,
- vykonáva agendu sekretariátu pre podpredsedníčku akadémie pre výskum.

V roku 2011 sekretariát organizačne zabezpečil:

- 32 zasadnutí Predsedníctva SAV z toho jedno výjazdové zasadnutie do Košíc 2. 6. 2011,
- dve mimoriadne zasadnutia a dve rokovania per rollam,
- 4 zasadnutia Vedeckej rady SAV a jedno rokovanie per rollam,
- 4 zasadnutia pléna Snemu SAV a 16 zasadnutí Výboru Snemu SAV,
- 2 porady riaditeľov a predsedov vedeckých rád organizácií SAV.

Sekretariát vykonával agendu súvisiacu s udelením Cien SAV, zorganizoval ich slávnostné odovzdávanie dňa 21. júna 2011 v Kongresovom centre SAV, Smolenice. Pripravil vyhodnotenie Súťaže mladých vedeckých pracovníkov do 35 rokov a odovzdanie diplomov v Košiciach, spracoval návrhy na Cenu SAV za budovanie infraštruktúry pre vedu, ktorá sa odovzdávala v novembri v rámci Týždňa vedy a techniky pri príležitosti udeľovania cien ministra školstva, vedy, výskumu a športu SR. Všetky diplomy súvisiace s týmito vyznamenaniami vyhotovujú pracovníčky sekretariátu, čím sa šetria finančné prostriedky na ich výrobu externe.

Sekretariát zabezpečoval agendu vyznamenaní SAV – spracovanie návrhov a odovzdanie ocenení.

K ďalším aktivitám sekretariátu patrí spracovávanie návrhov na štátne vyznamenania. V r. 2011 sekretariát spracoval pre Vládu SR 3 návrhy na udelenie tohto najvyššieho štátneho vyznamenania. nadväzne na to, prezident Slovenskej republiky udelil akademikovi, MUDr. Ladislavovi Machovi, DrSc. Rad Ľudovíta Štúra I. triedy za mimoriadne zásluhy o rozvoj vedy, osobitne v oblasti experimentálnej endokrinológie a PhDr. Karolovi Pietovi, DrSc. Pribinovi kríž II. triedy za mimoriadne zásluhy o kultúrny rozvoj Slovenskej republiky, osobitne v oblasti historických vied a archeológie.

V rámci edičnej činnosti zabezpečil sekretariát spracovanie a vydanie Výročnej správy o činnosti SAV za rok 2010 v slovenskom a anglickom jazyku. V tomto roku bola vydaná aj publikácia Kto je kto v SAV. Sekretariát pravidelne prispieval do Správ SAV informáciami zo zasadnutí P SAV a VR SAV.

Podľa pokynov predsedu sekretariát vypracúval právne analýzy a konzultácie k vybraným právnym problémom. Sekretariát Predsedníctva SAV sa podieľal na spoluorganizovaní interdisciplinárnej vedeckej konferencie "Dnes o

zajtrajšku," ktorá sa konala dňa 30. 11. 2011 v historickej budove NR SR pod záštitou Ivana Gašparoviča, prezidenta Slovenskej republiky.

V priebehu celého roka organizačne pripravoval prijatia domácich a v spolupráci s odborom medzinárodnej spolupráce aj zahraničných hostí.

K významným aktivitám sekretariátu patrí príprava transformácie SAV. JUDr. A. Štaffová je členkou Legislatívnej komisie SAV a členkou pracovnej skupiny na prípravu transformácie SAV.

Sekretariát Predsedníctva SAV plnil v roku 2011 všetky úlohy, ktoré mu vyplývajú z platného Organizačného poriadku Úradu SAV napriek tomu, že nepracoval v plnom personálnom obsadení, nakoľko jedna pracovníčka je na rodičovskej dovolenke a ďalšia je už od mája 2011 práceneschopná.

Vypracovala:
JUDr. A. Štaffová
vedúca Sekretariátu Predsedníctva SAV

03-02 Sekretariát podpredsedníčky akadémie pre vzdelávanie a doktorandské štúdium

Sekretariát podpredsedníčky SAV pre vzdelávanie a doktorandské štúdium v roku 2011 zabezpečil vykonávanie administratívnych prác súvisiacich s výkonom funkcie podpredsedníčky SAV pre vzdelávanie a doktorandské štúdium:

- Tabuľky a powerpointové prezentácie o efektívnosti doktorandského štúdia a financovaní vedy, financovanie doktorandského štúdia, materiály komisíí.
- Rada SAV pre vzdelávanie a vedeckú výchovu: Príprava a koordinácia súťaží a konferencií mladých príprava súťaže mladých, vedeckých pracovníkov do 35 rokov, súťaž Schwarzovho fondu.
- Príprava prezentácií a súťaže (Študentská osobnosť Slovenska) atď. - Organizácia súťaže – mladá vedecká osobnosť Slovenska.
- Prijatia (za SAV) hostí zo zahraničia, laudácie, príhovory, referáty a materiály na rokovaniach s MŠ SR, doktorandské štúdium a pozícia SAV v SR.
- V rámci kompetencií podpredsedníčky SAV pre vzdelávanie a doktorandské štúdium kontakty s grantovými agentúrami SR, s medzinárodnými agentúrami, EASAC.
- Príprava materiálov a organizácia (za SAV) pri prijatí mladých vedeckých pracovníkov ocenených prezidentom.
- Spracovanie materiálov do kartotéky.
- Príprava powerpointovej prezentácie a materiálov do súťaže mladých vedcov do 20 rokov.
- Spolupráca s nadáciou INTENDA v programe podporujeme individuality.
- Spolupráca s kanceláriou prezidenta pri udeľovaní „Osobitného ocenenia prezidenta SR.
- Organizácia a príprava exkurzie pre stredoškolákov.

Organizačne zabezpečil zasadnutie:

- Komisie SAV pre posudzovanie vedeckej kvalifikácie zamestnancov
- Rady SAV pre vedeckú výchovu a vzdelávanie

Administratívne a organizačne zabezpečil vedecké podujatie:

- Súťaž Mladých vedeckých pracovníkov SAV do 35 rokov
- Podporný fond Štefana Schwarzza
- Nominácie na študentskú osobnosť roku 2011

03-03 Sekretariáty podpredsedov SAV pre I. oddelenie vied

Aktivity

- Analýza a vypracovanie údajov vo Výročnej správe SAV za rok 2010
- Koordinácia a zostavenie ročného plánu vedeckých a odborných podujatí v Kongresových centrách SAV Smolenice a Stará Lesná
- Vykonávanie súboru samostatných administratívnych prác súvisiacich s výkonom funkcie podpredsedu SAV a jeho zástupcov pre IOV SAV

Slávnostné odovzdávania ocenení

Sekretariát IOV v roku 2011 administratívne a organizačne zabezpečil udelenie 10 vyznamenaní SAV. V tabuľke sa nachádza podrobný rozpis vyznamenaní SAV udelených na IOV.

Tabuľka

Dátum	Meno oceneného	Organizácia SAV, ktorá navrhla ocenenie	Vyznamenanie SAV
03.06.	doc. RNDr. Ján Feranec, DrSc. RNDr. Milan Lehotský, CSc.	GgÚ	Pamätná plaketa SAV Pamätná plaketa SAV
01.07.	prof. Gennadij A. Ososkov, DrSc.	MÚ	Zlatá medaila SAV

07.07.	prof. Ing. RNDr. Lubomír Kubáček, DrSc. Dr.h.c.		Zlatá medaila SAV
30.08.	prof. Ing. K. Kudela, DrSc. RNDr. Ladislav Šándor, CSc.	ÚEF	Zlatá medaila SAV
19.09.	prof. Dr. Robert Danzer	ÚMV	Čestná plaketa SAV A. Stodolu za zásluhy v technických vedách
21.11.	univ. Lektor Günther Stangl doc. RNDr. Elena Gramatová, CSc.	ÚI	Pamätná plaketa SAV Medaila SAV za podporu vedy
15.12.	doc. Ing. Milan Tyšler, CSc.	ÚM	Čestná plaketa SAV A. Stodolu za zásluhy v technických vedách

Ďalej sekretariát I.OV administratívne zabezpečil:

- Nominácie na seminár Významné osobnosti SAV 2011
- Nominácie na Cenu SAV za popularizáciu vedy
- Nominácie na Cenu SAV za vedecko – výskumnú činnosť
- Nominácie na Cenu ministra školstva, vedy, výskumu a športu SR za vedy a techniku
- Nominácie na Cenu SAV za budovanie infraštruktúry pre vedy
- Nominácie na štátne vyznamenanie

Výberové konania na obsadzovanie miest riaditeľov organizácií I.OV SAV

Sekretariát I.OV v roku 2011 administratívne zabezpečil 3 výberové konania na obsadenie miest riaditeľov vedeckých, servisných a špecializovaných organizácií SAV. Rozpis s dátumami nástupu do funkcie je v tabuľke.

Organizácia SAV	Meno riaditeľa	Dátum nástupu do funkcie
ÚEF SAV Košice	doc. RNDr. Karol Flachbart, DrSc.	1.4.2011
FÚ SAV Bratislava	RNDr. Stanislav Hlaváč, CSc.	1.6.2011
TI SAV	nové výberové konanie	1.1.2012

Podujatia organizované I.OV SAV

- Seminár Podporného fondu Štefana Schwarz na vytváranie post doktorandských miest v SAV
Seminár s osobnou prezentáciou kandidátov organizuje sekretariát I.OV dvakrát ročne. V roku 2011 sa konal 27. apríla a 27. októbra.
- Súťaž mladých vedeckých pracovníkov SAV do 35 rokov
V súlade so štatútom sa súťaž uskutočnila formou konferencie dňa 29. marca 2011. Sekretariát I. OV zabezpečil organizáciu a vyhodnotenie súťaže za I. OV.
- Výročný seminár hodnotenie vedeckých organizácií I. OV
Organizačne, administratívne a technicky zabezpečenie a príprava podkladov pre hodnotenie. Prezentácia výsledkov organizácií I.OV sa uskutočnila v Smoleniciach v dňoch 15 a 16. februára 2011.

Zabezpečenie komplexnej agendy, konzultácie s vedúcimi pri zmenách v projektoch, príprava dohôd o rozdelení finančných prostriedkov. Príprava podkladov na zasadnutia P SAV a realizácia jeho uznesení.

Zasadnutia komisií zabezpečované na I. OV:

Akreditačná komisia SAV
Akreditačná komisia I. oddelenia vied SAV
Komisia SAV pre infraštruktúru
Komisia SAV pre vesmírne aktivity
Stretnutia s podnikateľskou sférou

Porady členov P SAV z I.OV

Sekretariát organizoval porady členov P SAV z I. oddelenia vied, ktoré sa konali raz týždenne.

Porady vedenia I.OV s riaditeľmi organizácií

Sekretariát I.OV zorganizoval 4 x poradu vedenia I. OV s riaditeľmi organizácií I.OV a tak tiež výjazdové zasadnutie riaditeľov I.OV v KC SAV Academia v Starej Lesnej v dňoch 17. – 18. októbra.

Vypracovali:
Libuša Kollegová
Adriana Kaplíková

03-04 Sekretariáty podpredsedov SAV pre II.oddelenie vied

Slávnostné odovzdávania vyznamenaní

Sekretariát II.OV v roku 2011 administratívne a/alebo organizačne zabezpečil udelenie 10 vyznamenaní SAV. V tabuľke 1 sa nachádza podrobný rozpis vyznamenaní SAV udelených na II.OV.

Tabuľka 1

Dátum	Meno oceneného	Organizácia SAV v ktorej pracuje ocenený	Vyznamenanie SAV
09.05.	prof. Dr. Kiyoshi Hirao		Čestná plaketa Aurela Stodolu za zásluhy v techn. vedách
12.05.	prof. Jose Oberholzer, MD		Čestná plaketa J. Jessenia za zásluhy v lekárskejších vedách
03.06.	prof. MVDr. V. Kmeť, DrSc.	ÚFHZ	Medaila SAV za podporu vedy
29.06.	RNDr. Peter Biely, DrSc.	CHÚ	Medaila SAV za podporu vedy
14.07.	RNDr.N. Tribulová, DrSc.	ÚVS	Medaila SAV za podporu vedy
10.08.	RNDr. L. Halada, PhD.	ÚKE	Pamätná plaketa SAV
07.10.	prof. MUDr. I. Klimeš, DrSc.	ÚEE	Zlatá medaila SAV
15.10.	prof. Pawan Kumar Singal, DSc.		Pamätná plaketa SAV
23.11.	prof. Dr. Tod F. Stuessy		Čestná plaketa SAV za zásluhy v biologických vedách
13.12.	prof. RNDr. Jozef Čížmárik, DrSc.		Čestná plaketa Dionýza Ilkoviča za zásluhy vo fyz.-chem. vedách

Ďalej sekretariát II.OV administratívne a/alebo organizačne zabezpečil:

- Inauguráciu poštovej známky pri príležitosti Medzinárodného roku chémie
- Nominácie na seminár Významné osobnosti SAV 2011
- Nominácie na Cenu SAV za vedecko-výskumnú činnosť
- Nominácia na Cenu SAV pre mladých vedeckých pracovníkov (do 35 rokov)
- Nominácie na Cenu ministra školstva, vedy, výskumu a športu SR za vedu a techniku
- Nomináciu na Cenu Akadémií V4 pre mladého vedeckého pracovníka
- Nomináciu na štátne vyznamenanie

Výberové konania na obsadzovanie miest riaditeľov organizácií II.OV SAV

Sekretariát II.OV v roku 2011 administratívne zabezpečil 10 výberových konaní na obsadenie miest riaditeľov vedeckých organizácií SAV. Rozpis s dátumami nástupu do funkcie je v tabuľke 2. Podrobnejšie údaje sú k dispozícii na oddelení.

Tabuľka 2

Organizácia SAV	Meno riaditeľa	Dátum nástupu do funkcie
ÚNPF SAV	RNDr. Oľga Pecháňová, DrSc..	1.4.2011
ÚEO SAV	RNDr. Ján Sedlák, DrSc.	1.4.2011
ÚACH SAV	prof. RNDr. Pavol Šajgalík, DrSc.	1.4.2011
CHÚ SAV	Ing. Miroslav Kooš, DrSc.	1.3. 2011
Nb SAV	RNDr. Nadežda Lukáčová, DrSc.	1.3.2011
PaÚ SAV	doc MVDr. Branislav Peťko, DrSc.	1.11.2011
MMC SAV	MUDr. Richard Imrich, PhD.	1.11.2011
ÚEE SAV	prof. MUDr. Iwar Klimeš, DrSc.	1.12.2011
ÚEFT SAV	RNDr. Michal Dubovický, CSc.	1.1.2012

Podujatia organizované II.OV SAV

- seminár Podporného fondu Štefana Schwarza na vytváranie post doktorandských miest v SAV
Seminár s osobnou prezentáciou kandidátov organizuje sekretariát II.OV dvakrát ročne. V roku 2011 sa konal 14. apríla a 21. októbra.
- Súťaž mladých vedeckých pracovníkov SAV do 35 rokov
V súlade so štatútom sa súťaž uskutočnila formou konferencie dňa 24.marca 2011. Sekretariát II. OV zabezpečil organizáciu a vyhodnotenie súťaže za II. OV.
- Výročné hodnotenie vedeckých organizácií II. OV
Organizačne, administratívne a technicky zabezpečenie a príprava podkladov pre hodnotenie. Prezentácia výsledkov organizácií sa uskutočnila v dňoch 19.4 a 20.4. 2011.

Centrá excelentnosti SAV (ďalej CE)

Zabezpečenie komplexnej agendy CE SAV. Organizačné a administratívne zabezpečenie výberu nových Centier excelentnosti SAV- zhromaždenie návrhov, zabezpečenie zasadnutí Rady programu CE SAV, komunikácia s oponentmi, zhromažďovanie oponentských posudkov, zabezpečenie prezentácie a záverečného výberu nových CE. Vyhotovenie, distribúcia a zhromaždenie Zmlúv a Dohôd pre nové CE SAV. Komunikácia s prebiehajúcimi CE SAV, príprava a zabezpečenie podpisov Dohôd o rozdelení finančných prostriedkov pre rok 2011. Príprava podkladov pre zasadnutia P SAV.

Stretnutia komisií zabezpečované na II. OV:

Komisia SAV pre rovnosť príležitostí

Porady členov P SAV z II.OV

Sekretariát organizoval porady členov P SAV z II. oddelenia vied, ktoré sa konali raz mesačne.

Porady vedenia II.OV s riaditeľmi a predsedami VR organizácií

Sekretariát II.OV zorganizoval 1x poradu vedenia II. OV s riaditeľmi a predsedami VR organizácií II.OV. V roku 2011 sa konala .19.4.2011

Vypracovali:

H. Kavcová

O. Rentková

03-05 Sekretariáty podpredsedov SAV pre III. oddelenie vied

- Organizácia seminára „Významné osobnosti SAV 2011“.
- Edičná rada – organizačné a administratívne zabezpečenie.
- Evaluácie vedeckých pracovísk 3. OV – administratívne a organizačné zabezpečenie seminára a príprava podkladov analýz.
- Organizácia seminárov k podpornému fondu Štefana Schwarza.
- Organizácia seminára a vyhodnotenie Súťaže mladých vedeckých pracovníkov SAV.
- Analýza a spracovanie údajov výročných správ organizácií 3.OV SAV.
- Zabezpečenie a organizácia výberových konaní na obsadzovanie funkcií riaditeľov organizácií 3.OV.
- Príprava materiálov na rokovania P SAV.
- Organizačné a administratívne zabezpečenie Komisie SAV pre duševné vlastníctvo.
- Organizačné a administratívne zabezpečenie Knižničnej rady SAV.
- Zabezpečenie porád riaditeľov a predsedov vedeckých rád.
- Nominácie na študentskú osobnosť roka, Cenu ministra školstva a štátne vyznamenania.
- Odovzdávanie čestných plakiet a ocenení SAV.
- Organizačná a administratívna výpomoc v rámci účasti SAV v Dunajskej stratégii – zasadnutia Steering Group a rokovania koordinátorov PA 7 v Bratislave.

Vypracovala:

M. Malíková

03-06 Sekretariát vedeckého sekretára SAV

Sekretariát vedeckého sekretára SAV na základe pokynov vedeckého sekretára a jeho zástupcov pripravoval materiály na zasadnutia P SAV, zabezpečoval pracovné stretnutia riaditeľov vedeckých organizácií SAV a špecializovaných pracovísk SAV, sledoval plnenie úloh vyplývajúcich z rozpracovania Programového vyhlásenia P SAV a úloh P SAV.

V spolupráci s OMS Ú SAV zabezpečoval:

- prijatia pracovníkov zahraničných organizácií (dohody MAD, DAAD),
- prijatia zástupcov veľvyslanectiev akreditovaných v SR,

- komplexne zabezpečoval financovanie prijatí zahraničných hostí, reprezentačné pre zahraničných hostí, vyslania pracovníkov do zahraničia schválených P SAV (v r. 2011 sa uskutočnilo 174 zahraničných pracovných ciest), úhrady členských príspevkov mimovládnych organizácií (Národné komitety za SR),
- pridelovanie finančných prostriedkov MVTS schválených P SAV (zmluvy o podmienkach poskytovania finančných prostriedkov na podporu úlohy MVTS),
- agendu súvisiacu s udeľovaním Medzinárodnej ceny SAV.

ÚVS SAV ďalej komplexne zabezpečoval organizovanie medzinárodných veľtrhov a výstav za SAV.

Sekretariát VS organizačne zabezpečoval činnosť Komisie SAV pre zahraničné styky, Komisie SAV pre medzinárodnú vedecko-technickú spoluprácu, Komisie SAV pre vyhodnocovanie medzinárodných projektov, Komisie SAV pre informačné a komunikačné technológie, Poroty pre udeľovanie medzinárodnej ceny SAV, Etickej komisie SAV, Komisie SAV pre propagáciu a médiá a Komisie SAV pre životné prostredie.

ÚVS SAV pravidelne zabezpečoval reprezentatívne akcie v rámci SAV (napr. seminár „Britský systém hodnotenia výskumných organizácií a možnosti spoločného hodnotenia výskumu na slovenských VŠ a v SAV“, stretnutie predstaviteľov Akadémií V4).

*doc. Ing. Fedor G ö m ö r y, DrSc., v. r.
vedecký sekretár SAV*

03-07 Sekretariát vedúceho Ú SAV

Sekretariát vedúceho Ú SAV na základe pokynov vedúceho Ú SAV spracoval odborné podklady na základe syntetických a analytických podkladov a metodických pokynov v oblasti:

Spolupracoval pri vypracovaní interných smerníc SAV a príkazov vydaných v roku 2011.

Zabezpečoval úlohy spojené s vydávaním nových zriaďovacích listín a dodatkov k zriaďovacím listinám vedeckých, špecializovaných a servisných organizácií SAV.

distribúcia:

Interný príkaz č.10/2011, 11/2011, 12/2011,13,2011,14/2011,15/2011,16/2011 Dodatok č. 4 k Organizačnému poriadku Úradu SAV

Dodatek č. 5 k Organizačnému poriadku Úradu SAV

Sekretariát Ú SAV vykonal súpis a inventarizácie existujúcich predpisov a smerníc.

Vykonával práce vyžadujúce pravidelnú spoluprácu s organizačnými útvarmi mimo zamestnávateľa.

Spracovával údaje o čerpaní prostriedkov vyčlenených na reprezentačné účely.

Vykonával administratívnu agendu pre právny referát Ú SAV vrátane grafickej a jazykovej úpravy textov.

Zabezpečoval požiadavky organizácií SAV vo vzťahu k colniciam a špedičným skladom vo veci oslobodenia od cla, DPH a dovoznej prírážky.

Organizačne a administratívne zabezpečoval prípravu podkladov, materiálov predkladaných vedúcim Ú SAV do P SAV a GP SAV

Vybavoval korešpondenciu vedúceho Ú SAV v súvislosti s vykonávaním funkcie vedúceho Ú SAV predsedu bytovej komisie SAV.

Bytová komisia SAV zasadala v priebehu roka 3 razy.

Na ubytovanie zamestnancov, doktorandov a postdoktorandov SAV slúžia ubytovne SAV v Devínskej Novej Vsi, na Patrónke v pavilóne ústavov spoločenských vied a v objekte bývalej bytovky SAV sú k tomuto účelu vybavené 3 byty. Celková kapacita lôžok v Devínskej Novej Vsi je 168, na Patrónke 57 lôžok. Ubytovacie kapacity na Patrónke sa využívajú prednostne na ubytovanie zahraničných štážístov a študijných pobytov, v menšej miere sa poskytuje ubytovanie pre krátkodobé pobyty zamestnancov z mimobratisklavských pracovísk SAV.

V priebehu r. 2011 bolo v Ubytovni v Devínskej Novej Vsi novoubytovaných 20 chlapcov a 33 dievčat. V Ubytovni na Patrónke sa ubytovalo 172 hostí zo zahraničia a 87 mimobratisklavských zamestnancov SAV.

Na zasadaniach komisie sa riešili žiadosti ubytovaných o predĺženie doby ubytovania. V priebehu roka sa komisia zaoberala 28 žiadosťami o predĺženie ubytovania.

Žiadosti o pridelenie ubytovania sa po splnení podmienok určených k prideleniu prechodného ubytovania vybavovali priebežne podľa požiadaviek žiadajúcich.

Na základe informácie o uvoľnení priestorov po firme AUREX v pavilóne spoločenských vied na Patrónke sa komisia zaoberala možnosťou ich získania pre potreby rozšírenia ubytovacích kapacít v areáli SAV z dôvodu záujmu pracovísk o ubytovanie zahraničných pracovných pobytov. Členovia komisie boli na zasadaniach pravidelne informovaní o úpravách, ktoré sa uskutočňovali v ubytovniach. V Ubytovni SAV v Devínskej Novej Vsi sa v priebehu roka vykonali rekonštrukcie kúpeľní a WC, postupne sa vymieňali kuchynské linky a položili nové podlahy. S tým súviselo aj doplnenie kuchynského vybavenia. Priebežne sa maľovali izby, dopĺňalo zariadenie (nákup stoličiek), zakúpili sa práčky. Začal sa rekonštruovať vstup do Ubytovne, nainštaloval sa kamerový systém a dalo sa nové osvetlenie. V Ubytovni na Patrónke sa rovnako priebežne dopĺňalo a obnovovalo vybavenie kuchyniek (kanvice, mikrovlnné rúry, spotrebné riady), kúpeľní.

Bytová komisia sa zaoberala aj riešením dodržiavania ubytovacieho poriadku v Ubytovni.

04. Odbory

04-01 Ekonomicko-technický odbor

Činnosť ekonomicko - technického odboru Ú SAV (ďalej ETO Ú SAV) je uvedená v Organizačnom poriadku Úradu Predsedníctva Slovenskej akadémie vied. Túto činnosť ETO Ú SAV zabezpečuje v plnom rozsahu. Pracovné náplne zamestnancov ETO Ú SAV, sú vypracované v súlade s Organizačným poriadkom Ú SAV.

Ekonomicko - technický odbor Ú SAV :

- vypracováva koncepciu rozpočtovej politiky SAV,
- vypracováva návrh rozpočtu za rozpočtovú kapitolu SAV,
- rozpisuje záväzné ukazovatele, záväzné limity a záväzné úlohy schválené zákonom o štátnom rozpočte pre kapitolu SAV na všetky rozpočtové a príspevkové organizácie SAV,
- vypracováva návrh zásadných opatrení (metodické usmernenia, podmienky čerpania a pod.) na realizáciu záväzných výstupov rozpočtu v rozpočtovej kapitole SAV,
- metodicky riadi a usmerňuje organizácie SAV v oblasti :
 - rozpočtovania a financovania
 - sociálno – ekonomických informácií
 - nakladania s majetkom štátu
 - účtovníctva
 - hospodárenia s rôznymi zdrojmi financovania (inými, ako zdrojmi zo štátneho rozpočtu)
 - personálnej práci
 - odmeňovania za prácu
- vyhodnocuje hospodárenie s rozpočtovými prostriedkami rozpočtovej kapitoly SAV a pripravuje návrhy na financovanie krytia v rozpočte nezabezpečených úloh vrátane rozpočtových opatrení
- navrhuje rozpočtové opatrenia, ktoré môže vykonať bez zmeny záväzných ukazovateľov, záväzných limitov a záväzných úloh správca rozpočtovej kapitoly,
- zabezpečuje komplexné súborné práce za oblasť rozpočtovania a financovania, vrátane rozpočtových opatrení a regulácie výdavkov,
- zabezpečuje a zodpovedá za zavádzanie metodiky jednotnej informačnej sústavy podľa konkrétnych podmienok rozpočtovej kapitoly SAV,
- vypracováva konsolidovanú účtovnú závierku za rozpočtovú kapitolu SAV,
- vypracováva rozbor hospodárenia s prostriedkami štátneho rozpočtu za rozpočtovú kapitolu SAV,
- zostavuje Návrh záverečného účtu rozpočtovej kapitoly SAV,
- zostavuje finančné zúčtovanie vzťahov so štátnym rozpočtom SR za rozpočtovú kapitolu SAV,
- v spolupráci s orgánmi štátnej správy pripravuje podklady pre legislatívne normy na odmeňovanie zamestnancov vedy a výskumu,
- navrhuje najvyšším orgánom SAV kritéria rozpočtu a rozpisu mzdových prostriedkov,
- vedie evidenciu priestorov SAV a vyhodnocuje ich využitie,
- zabezpečuje agendu nájmu priestorov organizácií SAV,
- vedie evidenciu o správe majetku štátu organizácií SAV,
- zabezpečuje agendu o prevode a predaji majetku štátu v správe organizácií SAV,
- spracováva a aktualizuje registri investícií v zmysle metodického pokynu Ministerstva financií SR a platných uznesení vlády SR,
- vypracováva analýzy k požiadavkám organizácií SAV na úpravu – zvýšenie rozpočtu, ako podkladové materiály pre Komisiu P SAV pre ekonomické otázky,
- operatívne vypracováva materiály ekonomického charakteru pre potreby Predsedníctva SAV,
- vypracováva priority rozvojových programov investícií v subjektoch so zriaďovacou pôsobnosťou pre priamo riadené rozpočtové a príspevkové organizácie,
- spracováva záverečné hodnotenie stavieb podľa smernice Ministerstva financií SR,
- posudzuje havárie a mimoriadne situácie technického charakteru na základe požiadaviek organizácií SAV.

Počet zamestnancov odboru k 31.12. 2011 bol v počte 10 osôb.

Zoznam pracovníkov ETO Ú SAV

Š u j a n	Jozef,	Ing.
J a k u b i č k o v á	Zuzana,	Bc.
K a j a n	Peter,	Ing.
L e s k o v á	Zlatica,	Ing.
K o d y š o v á	Agneša	
Ď u r i š o v á	Slávka,	Ing.
O t á h a l o v á	Júlia,	Ing.
P a v i l k o v á	Oľga	

S k u r á k o v á Eva
T e g l a s s y o v á Mária, Bc.

Aby činnosti zakotvené v Organizačnom poriadku Úradu SAV boli zabezpečované na príslušnej úrovni, je potrebná vedomostná zdatnosť tých zamestnancov ETO Ú SAV, ktorí ich vykonávajú. V rámci „uvedených náplní“ musel ETO Ú SAV riešiť problémy, ktoré vznikli pri financovaní veľkého množstva projektov rôzneho charakteru (osobitne projekty štrukturálnych fondov, pri ktorých ETO Ú SAV bol v mimoriadne veľkej miere angažovaný).

K náplni ETO Ú SAV patrí aj posudzovanie požiadaviek organizácií SAV na financovanie havárií a nepredvídaných výdavkov. Keďže havárie sú predovšetkým technického charakteru, zamestnanec, ktorý ich posudzuje musí mať technické vzdelanie. Celú agendu od roku 2009 zabezpečuje v plnom rozsahu vedúci Úradu SAV Ing. Ján Malík, CSc.

Poznatky o nedostatkoch pri spracovávaní návrhov rozpočtu, rozpisov rozpočtu, účtovných závierok, rozborov hospodárenia s prostriedkami štátneho rozpočtu, záverečných účtov, finančných zúčtovaniach, ktoré máme z našej komunikácie s organizáciami SAV, a tiež poznatky o najčastejšie sa vyskytujúcich nedostatkoch v rámci kontrolných zistení a ich následný dopad na hospodárenie organizácií nútili zamestnancov ETO Ú SAV z dôvodu ich odstránenia, k ešte užšej komunikácii so zamestnancami, ktorí zabezpečujú ekonomiku jednotlivých organizácií.

Ministerstvo financií SR cestou fy. PROEKO a EDOS pravidelne realizuje semináre k zmenám všetkých predpisov týkajúcich sa ekonomickej oblasti. Na týchto seminároch sa zúčastňujú určení zamestnanci Ú SAV (FO, ETO, PO, OVV) a vo veľmi obmedzenom počte aj ekonomickí zamestnanci niektorých organizácií SAV. Preto Úrad SAV zorganizoval v mesiaci marec štvordňové školenie všetkých ekonomických pracovníkov organizácií SAV a pozval lektorov z MF SR, ktorí prispeli svojimi prednáškami a odpoveďami na konkrétne otázky ekonomických pracovníkov organizácií SAV k riešeniu problémov, ktoré sa vyskytujú vo všetkých oblastiach ekonomiky a v rôznom rozsahu.

Všetky novely a zmeny predpisov majú veľmi úzky vzťah k návrhu rozpočtu na roky 2012 - 2014. Kvalitná práca s rozpočtom predpokladá aj plnú informovanosť zamestnancov organizácie v oblasti príslušnej legislatívy a ostatných predpisov, čo zamestnanci ETO Ú SAV spĺňajú.

Nároky na spracovanie rozpočtu na roky 2012 – 2014 boli mimoriadne veľké, najmä vzhľadom k tomu, že východiská rozpočtu na uvedené obdobie boli nižšie ako rozpočet na rok 2011 a podstatne nižšie, ako potreba financovania rozpočtovej kapitoly SAV

Z uvedených dôvodov rok 2011 bol osobitne mimoriadne pre ETO Ú SAV náročný. Zamestnanci ETO Ú SAV svojou veľkou angažovanosťou v otázkach rozpočtu rozpočtovej kapitoly SAV zabezpečili aj pomerne veľké množstvo rozpočtových opatrení, ktorými ho kladne ovplyvnili.

Len pre ilustráciu je potrebné uviesť, že na základe rozpisu rozpočtu, rozpočtových opatrení realizovaných Ministerstvom financií SR (143 - nárast oproti rok 2010 o 68,2 %) a veľkého počtu zmien v rozpočte jednotlivých organizácií vykonaných na základe rozhodnutí P SAV príp. požiadaviek organizácií o rôzne zmeny - úpravy vo vlastnom rozpočte. Aj napriek funkcii Štátnej pokladnice bolo vystavených cca 385 platobných poukazov, ktoré predstavujú zmeny v uvoľňovaní finančných prostriedkov (rozpočet- BV a KV) pre PO SAV pri SAV. Uvedený počet však za sebou ukrýva mnohonásobne väčší počet ekonomických úkonov, ktoré predchádzali vystaveniu platobných poukazov.

Činnosť ETO Ú SAV za rok 2011, ktorá je napísaná v tomto materiáli, je len veľmi skromná v porovnaní so skutočnosťou, ktorá je omnoho pestrejšia na druh vykonanej práce a jej rozsah.

V tomto materiáli nie sú uvedené počty pripomienkovaných dohôd rôzneho charakteru (nájomné zmluvy, zmluvy o prevode správy majetku štátu, rôzne dohody o spolupráci a spoločnom financovaní) a aj ich vypracovanie, nie sú tam uvedené ani počty stanovísk k materiálom, počty účasti na mnohých rokovaníach, na ktorých práve svojou účasťou zamestnanci ETO Ú SAV pomohli nasmerovať mnohé riešenia v rozpočtových záležitostiach v prospech SAV.

Na záver možno len povedať, že ETO Ú SAV si zastalo svoju potrebnosť pre Slovenskú akadémiu vied a svojou prácou to sústavne potvrdzuje.

*Vypracovala:
Ing. Jozef Šujan
vedúci odboru*

04-02 Finančný odbor

Finančný odbor Ú SAV (ďalej len FINO) v roku 2011 vykonával a zabezpečoval nasledujúce činnosti:

1. Vykonával komplexnú účtovnú agendu Úradu SAV (ďalej len Ú SAV) a Predsedníctva SAV, závodnej jedálne, ubytovní SAV (Royová, DNV, Hroznová, Jaskový rad, Dúbravská cesta, Šancov ul.), investičných akcií celoakademického charakteru, projektov 7RP (Transcan, NanoSci Eranet, MNT ERA-Net II, NSC Taiwan, EWCN), projektu ERDF CERIM, sprostredkovateľa Blokového grantu SK0010, mimorozpočtových prostriedkov, zahraničných stykov (medziakademické dohody, vyslania do zahraničia).

V rámci účtovnej agendy vykonával najmä tieto činnosti:

- viedol evidenciu účtovných dokladov,
- vykonával predkontácia a zaúčtovanie účtovných dokladov,
- spracovával účtovné doklady s použitím programového vybavenia Softip
- vypracovával mesačné účtovné výkazy v zmysle zákona o účtovníctve (denník účtovných dávok, hlavnú knihu, zborník účtovných operácií, výkaz čerpania rozpočtu),
- vypracovával kvartálne účtovné výkazy (výkaz čerpanie výdavkov, výkaz plnenia príjmov, súvaha, výkaz zisku a strát), ktoré predkladal na spracovanie kapitole SAV,
- vypracovával ročné účtovné výkazy (výkaz čerpanie výdavkov, výkaz plnenia príjmov, súvaha, výkaz zisku a strát), ktoré predkladal kapitole SAV na spracovanie,
- vykonával konsolidovanú účtovnú závierku za Ú SAV
- vykonával inventarizáciu záväzkov a pohľadávok.

2. Vykonával rozpočtovú agendu Ú SAV. Vypracovával za Ú SAV návrh rozpočtu príjmov a výdavkov, rozpis rozpočtu príjmov a výdavkov do úrovne podpoložiek, úpravy rozpočtu príjmov a výdavkov, mimorozpočtových prostriedkov, finančných prostriedkov za projekty. Sledoval a vyhodnocoval plnenie a čerpanie rozpočtu Ú SAV.

- vykonával rozpis evidenčných listov úpravy rozpočtu (ďalej len „ELÚR“) zaslaných z kapitoly na Ú SAV,
- vypracovával „ELÚR“-y potrebné na vykonanie vlastných rozpočtových úprav príjmov a výdavkov z rozpočtu SAV,
- vykonával rozpis vyhotovených vlastných „ELÚR“-ov do úrovne podpoložiek ekonomickej klasifikácie, funkčnej klasifikácie, programov a podprogramov,
- vykonával prevod mimorozpočtových prostriedkov do štátneho rozpočtu a následné úpravy rozpočtu (t.j. vyhotovenie ELÚR-u, navýšenie rozpočtu príjmov Ú SAV z titulu plnenia príjmov štátneho rozpočtu a navýšenie rozpočtu výdavkov na základe odvodu príjmov do štátneho rozpočtu),
- sledoval a vyhodnocoval čerpanie rozpočtu výdavkov, plnenie príjmov, čerpanie mimorozpočtových prostriedkov, čerpanie prostriedkov na projekty

3. Vykonával úpravu rozpočtu za položky, ktoré SAV v rámci rezerv SAV alebo z iných dôvodov nerozpisal na jednotlivé organizácie. Tieto rozpočtové prostriedky sú evidované samostatne v rozpočte Ú SAV a každý pohyb týchto prostriedkov ktoré realizuje ETO Ú SAV je zároveň aj úpravou rozpočtu na úrovni Ú SAV a tieto úpravy vykonáva FINO.

4. Vykonával agendu štátnej pokladnice, v rámci ktorej vykonával tieto činnosti:

- pred každou finančnou úhradou žiadal súhlas štátnej pokladnice so vstupom do záväzku,
- po odsúhlasení vstupu do záväzku štátnou pokladnicou vykonával úhradu potvrdených záväzkov za Ú SAV, P SAV, závodnú jedáleň, ubytovní SAV v správe Ú SAV, projektov riešených v rámci Ú SAV, mimorozpočtových prostriedkov, zahraničných stykov,
- vykonával úhradu príspevkov pre jednotlivé príspevkové organizácie SAV na ich dotačné účty,
- vykonával úhradu finančných prostriedkov pridelených pre vedecké spoločnosti SAV,
- vykonával úhradu cezhraničných prevodov t.j. úhrady do zahraničia za členské príspevky SAV v medzinárodných organizáciách,
- vykonával prevod finančných prostriedkov na účet VÚB, potrebné pre realizáciu hotovostných operácií,
- vykonával zúčtovanie finančných prostriedkov prevedených na účet vo VÚB a následne vyplatené v hotovosti cez pokladnicu SAV,
- po úhrade zadaných záväzkov denne vyhotovoval výpisy z jednotlivých príjmových, výdavkových a bežných účtov,
- vykonával kontrolu realizovaných úhrad výdavkov a prijatých príjmov organizácie

5. Vykonával kompletnú pokladničnú agendu Ú SAV, P SAV, závodnej jedálne, ubytovní SAV v správe Ú SAV, projektov riešených v Ú SAV, mimorozpočtových prostriedkov, zahraničných stykov (mediakademické dohody, vyslania do zahraničia).

Pokladničná agenda bola vedená v tuzemskej mene a tiež zahraničnej mene a to samostatne za každú jednotlivú menu. Príjem a odvod finančnej hotovosti prostredníctvom VÚB a vykonával zároveň prevod finančnej hotovosti z účtu VÚB na účty v štátnej pokladnici.

V pokladni sa vykonávali nasledujúce činnosti:

- príjem výdaj finančnej hotovosti z a do VÚB, v Sk aj v cudzej mene,
- príjem a výdaj hotovosti za drobné nákupy, reprezentačné, cestovné príkazy a iné zamestnancom Ú SAV a členom P SAV,
- príjem a výdaj hotovosti na diéty a vreckové zahraničných hostí, ktorí sú prijímaní na pracoviskách SAV,
- príjem nájomného z ubytovní (DNOV, Royová, Jaskový Rad, Šancová),
- predaj stravných lístkov zamestnancom, dôchodcom aj cudzím stravníkom,
- evidenciu predaných lístkov cudzím straníkom na evidenčných kartách stravníka,
- príjem, výdaj a evidenciu cenín (stravných lístkov, za každý typ lístkov osobitne),
- vyhotovovanie príjmových a výdavkových pokladničných dokladov,

- zápis každého pohybu pokladničnej hotovosti do pokladničnej hotovosti (jednotlivo za každú položku príjmu a výdaja),

6. Spracovával mzdovú agendu a to:

- vykonával mesačne za Ú SAV aj P SAV výpočet miezd, dohôd o vykonaní práce, náhrad za práceneschopnosť zamestnanca za prvých 10 dní práceneschopnosti,
- vykonával výpočet preddavkov dane zo mzdy zamestnanca a odvod týchto preddavkov na účet daňového úradu,
- vykonával mesačne výpočet zdravotného poistenia, sociálneho poistenia, poistenia v nezamestnanosti za jednotlivých zamestnancov
- vykonával zrážku takto vypočítaných odvodov za zamestnancov a tiež odvod na účty zdravotných poisťovní a sociálnej poisťovne,
- vykonával mesačne výpočet zdravotného poistenia, sociálneho poistenia, poistenia v nezamestnanosti za zamestnávateľa
- vykonával zrážku takto vypočítaných odvodov za zamestnávateľa a tiež odvod na účty zdravotných poisťovní a sociálnej poisťovne,
- vykonával zúčtovanie preddavkovej dane za zamestnancov, ktorí o toto zúčtovanie požiadali,
- vykonával zúčtovanie zdravotného poistenia za zamestnancov, ktorí o toto zúčtovanie požiadali,
- vypracovával výplatné pásky, mzdové listy, evidenčné listy zamestnania pre každého jednotlivca samostatne,
- vypracovával potvrdenia o zdaniteľnej mzde a zrazených preddavkoch dane pre tých zamestnancov, ktorí nepožiadajú o zúčtovanie dane,
- vypracovával potvrdenia o vykonaných odvodoch na zdravotné poistenie pre potreby zúčtovania zdravotného poistenia,
- vypracovával štvrťročné výkazy o odvedenej výške dane pre daňový úrad,
- vypracovával podklady pre štatistické vykazovanie miezd a zamestnancov

7. FINO okrem už uvedených činností vykonával aj iné činnosti:

- spracovával štatistické výkazy,
- zúčastňoval sa na verejnom obstarávaní,
- viedol evidenciu odoberanej periodickej tlače,
- vykonáva likvidáciu tuzemských cestovných príkazov zamestnancov Ú SAV a členov P SAV

*Vypracovala:
Mgr. Rozália Boušková*

04-03 Odbor vedy a výskumu

Odbor vykonáva aktivity smerujúce k činnosti organizácií SAV, k činnosti Predsedníctva SAV a decíznej sféry. Ide najmä o organizovanie základného výskumu v organizáciách SAV a jeho financovanie. Odbor vykonával činnosti najmä v troch nižšie spomenutých oblastiach

A. Vedecká grantová agentúra Ministerstva školstva, vedy, výskumu a športu SR a Slovenskej akadémie vied (ďalej len VEGA)

V roku 2011 sa vykonali tieto aktivity:

1. Spracovanie podkladov na financovanie projektov VEGA,
2. rozpis finančných prostriedkov na projekty VEGA (prerokované v P SAV a zverejnené na web stránke VEGA),
3. Vypracovala sa výročná správa o činnosti VEGA za rok 2010 a o dosiahnutých výsledkoch pri riešení projektov VEGA (predložená predsedovi a zverejnená na web stránke VEGA),
4. vypracovanie výzvy na podávanie žiadostí o grant na rok 2012 ich následné spracovanie a hodnotenie (výsledky hodnotenia sú zverejnené na web stránke VEGA),
5. spracovanie kritérií na záverečné hodnotenie projektov (zverejnené na web stránke VEGA),
6. zabezpečenie dodania hlásení o Aktualizácii riešiteľských kolektívov,
7. príprava VI. funkčného obdobia VEGA (prerokované v P SAV).
8. Spracovanie podkladov na doplnenie softveru pre elektronický systém e-VEGA ako podklad na objednávku pre fy MMS Softec s.r.o. (zmeny vyplývajú zo schválených zmien orgánmi VEGA a z požiadavky na efektívnu prácu so systémom)
9. zabezpečilo sa cca 45 zasadnutí orgánov VEGA
10. spolupráca s Ministerstvom školstva, vedy výskumu a športu SR pri zabezpečovaní činnosti VEGA.

B. Finančný mechanizmus Európskeho hospodárskeho priestoru –

Blokový grant (Ďalej len FM EHP), program sa realizoval pod vedením Úradu vlády SR a Ministerstva financií SR.

1. Spracovanie záverečných správ od riešiteľov (8) a za administrátora do hlásenia pre Úrad vlády SR a do Bruselu – program je riadený odtiaľ – za rok 2011
2. Zabezpečenie záverečného zasadnutia riadiaceho výboru FM EHP

3. Vydanie brožúry o dosiahnutých výsledkoch z riešenia projektov v slovenskom a anglickom jazyku (130 ks, redakciu robil OVV Ú SAV)
4. Vypracovanie záverečnej správy o projekte a jeho financovaní a priebežne dopĺňanie informácií podľa požiadaviek ÚV SR, MF SR a Bruselu.
5. V septembri prišlo z Bruselu oznámenie o úspešnom certifikovaní výsledkov realizácie Blokového grantu a o ukončení realizácie.

C. Ostatné

1. Vypracovanie ročnej správy pre MŠVVaŠ SR o stave výskumu v SR za Slovenskú akadémiu vied (plnenie uznesenia vlády SR),
2. Spracovanie podkladov do výročnej správy SAV za rok 2010 o riešených projektoch v SAV a ich financovaní, prehľad vekového a rodového zloženia riešiteľov projektov VEGA za rok 2010 a porovnanie s rokmi 2003-2010.
3. V spolupráci s Centrom vedecko-technických informácií SR a fy MMS Softec s.r.o. sa pripravil konverzný program na prevod informácií o projektoch ZV riešených v SAV do Informačného portálu CVTI o vede a výskume,
4. Špecifické požiadavky oddelení vied SAV na informácie o rôznych typoch projektov a iné,
5. Spolupráca s Ministerstvom obrany SR pri zabezpečovaní expertov z radov pracovníkov SAV na hodnotenie úloh výskumu v rezorte obrany.

*Spracoval:
OVV Ú SAV*

04-04 Prevádzkový odbor

V rámci správy majetku štátu Prevádzkový odbor Ú SAV zabezpečuje pravidelné opravy a údržbu budov a zariadení, technického vybavenia Ú SAV, v ubytovniach SAV Devínskej Novej Vsi, Royovej ul. č. 10, Hroznej ul. č. 3, Jaskovom rade č. 203, bytov na Šancovej 56, ubytovne na Dúbravskej ceste 9 a troch bytov na Dúbravskej ceste, závodnej kuchyne, dopravných prostriedkov, rekreačných objektov na Donovaloch a v Senci. Zabezpečuje revízie elektrozariadení a vedenia závodnej kuchyne, nehnuteľnosti Úradu SAV, ubytovní SAV a rekreačných objektov na Donovaloch a v Senci, revízie plynových spotrebičov, bleskozvodov, komínov, výťahov, PO a odstraňovanie nedostatkov po revíziách. Realizácia týchto úloh je závislá na pridelenom rozpočte Ú SAV, z ktorého prevádzkový odbor vychádza.

Komplexne vykonáva správu majetku štátu v správe Úradu SAV, vyhotovuje inventárne zostavy majetku, vedie a zodpovedá za register majetku v používaní, vedie evidenciu prevodiakov, mechanizovaným systémom a softwarovým systémom spracováva operatívnu evidenciu majetku a zodpovedá za jej správnosť. Komplexne spracováva zaraďovanie majetku, zabezpečuje a kompletizuje inventarizáciu majetku, predkladá návrh na vyradenie majetku, vyhotovuje ponuky majetku na bezodplatný prevod majetku, vystavuje zmluvy o prevode správy majetku štátu a kúpne zmluvy pri prevode vlastníctva majetku štátu.

Prevádzkový odbor zabezpečuje nákup a zásobovanie pre P SAV, Úrad SAV, ubytovne SAV, rekreačné zariadenia SAV a závodnú jedáleň Ú SAV, pracovnými pomôckami, kancelárskym materiálom, čistiacimi prostriedkami, príslušnou odbornou literatúrou, výpočtovou technikou, nákup surovín a potravín pre závodnú jedáleň - pripravuje odberateľsko-dodávateľské zmluvy. Vybavuje zmluvy, výberové konania, zabezpečuje na jar a jeseň pravidelnú deratizáciu a dezinfekciu ubytovní a závodnej jedálne, prípadne podľa potreby aj viac krát do roka.

Ďalej zabezpečuje služby rozmnožovne, podateľne, telefónnej ústredne, vrátane opráv a údržby daných zariadení, ochrany objektu, upratovania po stránke organizačnej a zmluvnej, rozpis nákladov na jednotlivé odberné miesta, maľovanie, sťahovanie a pod.

Organizačne a personálne zabezpečuje chod činností spadajúcich do pôsobnosti prevádzkového odboru. Vypracováva mzdové podklady za príslušný mesiac v rámci odboru. Zabezpečuje odberateľsko-dodávateľské zmluvy, výberové konania, preberá a kontroluje objednané práce, kontroluje a potvrdzuje dodávateľské faktúry, rozúčtováva náklady spojov, elektrickej energie, plynu, vody, OLO a ďalšie pre ústavy dislokované v budove na Štefánikovej 49.

Zabezpečuje vyhotovovanie vyznamenaní, diplomov, medailí a plakiet v zmysle rozhodnutia P SAV. Vedie evidenciu a odsúhlasuje prípustnosť hospodárskych operácií. Spracováva a predkladá podklady k rozpočtu Ú SAV. Schválený rozpočet rozpisuje a sleduje jeho čerpanie. Zabezpečuje a vybavuje objednávky podľa požiadaviek jednotlivých útvarov v rámci finančných limitov.

Prevádzkový odbor zabezpečuje výrobu jedál podľa príslušných technologických postupov a technicko-hospodárskych noriem. Vypracováva kalkuláciu stravnej jednotky pre stravníkov. Nakupuje suroviny a tovary pre závodnú kuchyňu, vedie evidenciu o nákupe na skladových kartách a odpočet spotrebovaných surovín podľa prepočtov THN. Vykonáva pravidelnú mesačnú inventarizáciu stavu surovín a tovarov, počtu jedál a stravníkov – dekadne a mesačné hlásenia, vykonáva dennú kalkuláciu stravnej jednotky, na základe čoho stanovuje a vyhotovuje týždenný jedálny lístok. Zabezpečuje hygienu a sanitáciu prevádzkových priestorov.

Okrem zabezpečovania stravy v závodnej jedálni pre stravníkov z radov našich organizácií a dôchodcov, zabezpečujeme stravu aj cudzím organizáciám, ktoré sa u nás stravujú. Navyiac závodná jedáleň zabezpečovala v januári 2011 recepciu na novoročnom koncerte konanom v Primaciálnom paláci a v mesiaci december 2011 recepciu na vianočnom koncerte konanom v Primaciálnom paláci.

Prevádzkový odbor zabezpečuje okrem stravovania aj celý rad iných výkonov súvisiacich so zabezpečovaním všetkých kancelárskych potrieb, výpočtovej techniky, reprografických prác, opravy a údržby vo všetkých budovách ktoré má v správe.

V roku 2011 prevádzkový odbor v spolupráci s odborom OIKT zabezpečil nákup výpočtovej techniky zodpovedajúce súčasnej dobe (PC a tlačiarne) pre sekretariát a členov P SAV, a pre potreby Ú SAV. Staré, poruchové a nezodpovedajúce súčasnej dobe boli opravené, aby zodpovedali súčasným požiadavkám doby, v prípade ak sa tieto nedajú opraviť navrhuje ich vyradenie z evidencie a následne ich likvidáciu kompetentnou organizáciou.

Prevádzkový odbor okrem zabezpečovania riadneho chodu závodnej kuchyne, zabezpečuje aj ubytovanie v Devínskej Novej Vsi, na Royovej ul. č. 10 a Hroznovej ul. č. 3, Jaskovom rade, Šancovej 56 a ubytovne vrátene bytov na Dúbravskej ceste 9.

Prevádzkový odbor Úradu SAV inicioval prevod správy troch podlaží ubytovne na Dúbravskej ceste 9 zo správy THS ústavov spoločenských vied na Úrad SAV. Úrad SAV od prevzatia ubytovne do správy vykonal v týchto priestoroch viacero nevyhnutných prác, ktoré boli hradené z rozpočtu Ú SAV, nakoľko správca THS ÚSV SAV nemal na tieto práce finančné prostriedky. V roku 2011 prevádzkový odbor Ú SAV zabezpečil na Dúbravskej ceste výmenu protipožiarnych vchodových dverí do ubytovne nakoľko pôvodné dvere boli v nevyhovujúcom stave a nespĺňali protipožiarné účely. V priebehu roku 2011 sme zabezpečili pre ubytovňu nové mikrovlnné rúry, chladničky, doplnili kuchynský riad, práčky so sušičkou, posteľnú bielizeň, plachty, froté osušky a uteráky, žehličky, dosky na žehlenie, sušiaci na bielizeň, vysávače, rýchlomerné kanvice a pod.

Úrad SAV zabezpečil pre ubytovňu na ul. Bukovčana 9-11 v DNV z pridelených účelových prostriedkov na ubytovne a z bežných finančných prostriedkov pridelených Ú SAV na rok 2011 tieto nasledovné druhy tovarov a prác : Začiatkom roka 2011 Ú SAV zabezpečil výmenu zostávajúcích bytových jadier a výmenu 41 ks kuchynských liniek. Vymenili sme nábytok a koberec na recepcii, pre jeho nefunkčnosť a opotrebovanosť. Pre sústavné zatekanie do bytov sme dali zatmeliť panelové spoje na celom objekte. Proti dažďu a snehu sme dali vyhotoviť zastrešenie vstupov do budovy aj s bočnými stenami. Zakúpili sme novú posteľnú bielizeň, nové práčky so sušičkou, stoličky do izieb a kuchýň, kuchynský riad, poháre nože, príbory a pod. Pre nefunkčnosť, zhrdzavenie a tečenie sme dali vymeniť v objekte 64 ks radiátorov, ktoré boli najviac poškodené. V roku 2012 by sme chceli vymeniť zostávajúce radiátory, záleží to však na pridelených finančných prostriedkoch.

Na základe dokončenia rekonštrukcie pôvodných izieb a nadstavby jedného podlažia ubytovne a vybudovania parkoviska na Royovej č. 10, ktoré boli dokončené v mesiaci marec 2011 sme zakúpili pre rozšírenú kapacitu ubytovania posteľnú bielizeň, plachty, osušky, uteráky a utierky, záclony, skrinky do kúpeľní, kuchynský riad do kuchýň, nové paplóny a vankúše, deky. Nakoľko oplotenie okolo celého areálu bolo značne poškodené a zhrdzavené, Úrad SAV zabezpečil výmenu poškodeného oplatenia okolo celého areálu a následne aj sadovú úpravu terénu. Vzhľadom k tomu, že pri rekonštrukcii ubytovne, neboli do rozpočtu zahrnuté rozvody ústredného kúrenia a výmena kotlov v decembri 2011 sme tieto práce dali vykonať.

Ubytovňa na Jaskovom rade slúži na ubytovanie členov P SAV a riaditeľov mimo bratislavských pracovísk SAV. Po rekonštrukcii objektu v roku 2011 Úrad SAV zabezpečil na Jaskovom rade sadové úpravy, zakúpil posteľnú bielizeň, osušky, uteráky a pod.

V ubytovacom zariadení na Hroznovej č. 3, Úrad SAV dal vymeniť staré okná a rolety za nové plastové okná a rolety, dal opraviť betónové podklady pod oplatením, vymenil staré zhrdzavené oplatenie za nové, zabezpečil zastrešenie schodiska do budovy, upravil a zväčšil priestory garáže a vymenil na garáži starú bránu za elektronickú, spravili sa nové sadové úpravy. Pre bezpečnosť ubytovaných a pre nevyhovujúci stav exteriérových dverí sme zabezpečili výmenu týchto dverí za bezpečnostné.

V bytoch na Šancovej 56 sme dali vymeniť interiérové dvere v oboch bytoch, vymeniť podlahu v byte č. 1, vymeniť exteriérové dvere v byte č. 1 a vykuchličkovať priestor okolo sporáka a za kuchynskou linkou.

Prevádzkový odbor v zmysle platných predpisov a plánu revízií, zabezpečil revízie elektrických rozvodov a spotrebičov v ubytovniach SAV a na Ú SAV, revízie kotolní, deratizáciu a dezinfekciu objektov v správe Ú SAV. Prevádzkový odbor zabezpečil výmenu podlahy, výmenu osvetlenia a vymaľovanie na III. poschodí budovy Ú SAV. Koncom roka 2011 sme zabezpečili úpravu archívu opravou podlahy, výmenou regálov, novým osvetlením a vymaľovaním priestrov. Zabezpečili sme výmenu nových zásobníkov na TUV nakoľko starý zásobník bol viackrát zvráňaný a hrozilo nám vytopenie kotolne a skladových priestorov. Z havarijných dôvodov sme museli dať opraviť strechu pre zatekanie do priestorov Matematického ústavu SAV sídliaceho v našej nehnuteľnosti. Úrad SAV vymenil na vrátnici okno a dal zamurovať nefunkčné dvere. V rámci možnosti rozpočtových prostriedkov prevádzkový odbor zabezpečil do závodnej kuchyne nové kuchynské prístroje krájač na zeleninu, elektrickú panvicu, elektrickú pec, nové umývačky riadu, porcelánový kuchynský riad, príbory, tácky mixéry a pod.

Okrem týchto citovaných prác prevádzkový odbor musí zabezpečovať aj nákup a výdaj reprezentačného tovaru (potravín) na rôzne podujatia P SAV a odd. SAV. Podľa požiadaviek zabezpečovať rôzny drobný spotrebný materiál, opravy spotrebičov, havarijných a nepredvídaných porúch na spotrebičoch a zariadeniach nachádzajúcich sa v nehnuteľnostiach v správe Ú SAV, opravy kopírovacích strojov a zabezpečovať plynulý chod prevádzky

V mesiaci december boli nakúpené v dostatočnom množstve čistiace potreby pre potreby závodnej kuchyne, ubytovní SAV a oddelenia P SAV a odbory Ú SAV a kancelárske potreby pre P SAV, oddelenia P SAV a odborov Ú SAV. Ochranné pomôcky - odevy a obuv pre pracovníkov závodnej jedálne, vodičov a pracovníka údržby – kuriča v zmysle smernice Ú SAV.

Prevádzkový odbor Ú SAV zabezpečuje plynulú prevádzku aj rekreačných chát na Donovaloch a v Senci. Do rekreačných chát bol zabezpečený nákup nového nábytku.

Počas celého roka prevádzkový odbor zabezpečoval výberové konania formou verejného obstarávania pre zákazky hradené Úradom SAV z prideleného rozpočtu na rok 2011.

Vyhotovil:
B. Konečná

04-05 Odbor medzinárodnej spolupráce

Názov: Odbor medzinárodnej spolupráce OMS

Organizačné členenie:

- Referát bilaterálnej spolupráce OMS (RBS)
- Referát medzinárodných projektov OMS (RMP)

Vedúci odboru: Ing. Ján Barančík, PhD.

Referát bilaterálnej spolupráce:

- Mgr. František Fundárek, CSc.
- Ing. Jana Fundárková Frašťacká
- Ing. Mária Ružová

Referát medzinárodných projektov:

- RNDr. Valentín Both, CSc.
- Mgr. Iveta Hermanovská

Odbor medzinárodnej spolupráce zabezpečuje medzinárodnú vedeckú spoluprácu SAV so zahraničím. Odborná činnosť je vymedzená Organizačným poriadkom Úradu SAV zo dňa 1.10.2009. Medzinárodná vedecká spolupráca (ďalej ako „MVS“) predstavuje pre Slovenskú akadémiu vied jednu z najvýznamnejších činností a systémových priorít. Na utváraní vedeckej spolupráce SAV so zahraničím sa v roku 2011 aktívne zúčastňoval popri vedeckých ústavoch SAV aj Odbor medzinárodnej spolupráce Ú SAV (ďalej ako „OMS“) a Útvar vedeckého sekretára SAV, vrátane sekretariátu VS. Predmetná správa vychádza z podkladov, ktoré má k dispozícii odbor OMS a odráža predovšetkým konkrétne aktivity odboru OMS za rok 2011.

Cieľom odboru OMS v roku 2011 bolo zintenzívniť a prehĺbiť medzinárodnú vedeckú spoluprácu SAV, predovšetkým v oblasti medzinárodných projektov a zapojenie pracovníkov odboru do nových projektov, ktoré koordinuje Úrad SAV (OMS). Ide predovšetkým o zabezpečovanie administrácie projektov typu ERA.Net s celoslovenským významom v zmysle uznesenia č. 1340 P SAV z 16.3.2009 (nový projekt CANCER a KORANET) a projektov v rámci programu SAV-NSC (Taiwan) a ESA. V centre pozornosti bola tiež poradenská činnosť pre ústavy SAV ako v oblasti bilaterálnej ako aj multilaterálnej spolupráce a zabezpečovanie úloh, ktoré stanovilo P SAV vo svojom programovom vyhlásení pre oblasť medzinárodnej vedeckej spolupráce pre obdobie rokov 2009 - 2013.

OMS zabezpečoval predmetné úlohy v rámci referátu bilaterálnej spolupráce a referátu medzinárodných projektov. Spolupracoval s Útvaram vedeckého sekretára SAV a sekretariátom VS, pokiaľ ide o finančné krytie medzinárodnej vedeckej spolupráce a odovzdávanie medzinárodnej ceny SAV.

A) BILATERÁLNA MEDZINÁRODNÁ VEDECKÁ SPOLUPRÁCA

Bilaterálnu medzinárodnú spoluprácu zabezpečoval Referát bilaterálnej spolupráce Spolupráca SAV so zahraničím sa v roku 2011 realizovala na základe dvojstranných medzi akademických dohôd o vedeckej spolupráci (MAD). V súčasnosti má SAV uzatvorených 59 bilaterálnych (dvojstranných) dohôd o vedeckej spolupráci s vedeckými inštitúciami v 38 krajinách. Tieto dohody sú využívané pre cesty na konferencie a podujatia rôzneho typu, pre získanie nových kontaktov, resp. prípravu spoločných projektov. Mnohé dohody sú zamerané na riešenie spoločných projektov. Pracoviská SAV riešia bilaterálne projekty v rámci MAD najmä s Poľskom (PAV - 31 proj.), Českom (AV ČR - 22 proj.), Ukrajinou (NAVU - 22 proj.), Bulharskom (BAV - 16 proj.) Maďarskom (HAS, 16 proj.), a Talianskom (CNR - 6 proj.). Základným realizačným nástrojom plnenia MAD je centrálné koordinovaná bilaterálna mobilita. Zmluvné výmenné recipročné kvóty umožnili v roku 2011 vyslania 380 vedeckým pracovníkom do zahraničia. Na pracoviskách SAV bolo prijatých v rámci týchto dohôd 241 zahraničných vedeckých pracovníkov. Všetky uvedené vyslania a prijatia vedeckých pracovníkov zabezpečovali po administratívnej a odbornej stránke pracovníci odboru OMS - Referátu bilaterálnej spolupráce)

I. VÝZNAMNÉ PRIJATIA NA PÔDE SAV V ROKU 2011

Odbor medzinárodnej spolupráce zabezpečoval nasledovné významné prijatia:

- návšteva prof. Jiřího Drahoša, predsedu AV ČR pri príležitosti Novoročného koncertu SAV v Bratislave
- návšteva prof. Stefana Hadjitodorova, generálneho sekretára Bulharskej akadémie vied a prof. Simona Anguelova, tajomníka Bulharskej akadémie vied pre medzinárodné vzťahy pri príležitosti Fóra Akademií V4 v Smoleniciach
- návšteva Dr. Pera Brodersena, riaditeľa Odboru medzinárodných vzťahov Inštitútu Max-Plancka pri príležitosti Fóra Akademií V4 v Smoleniciach
- návšteva bývalého člena Predsedníctva Akademickej rady AV ČR, RNDr. Jiřího Rákosníka, CSc. na pôde SAV spojená s prednáškou
- návšteva viceprezidenta Rady pre vedecký a technologický výskum Turecka (TÜBITAK), prof. Ömera Anlagana na pôde SAV spojená s podpísaním spoločného vyhlásenia o vedeckej spolupráci medzi SAV a TÜBITAK-om

- návšteva rektora Univerzity v Novom Sade (Srbsko), Miroslava Veskovića v rámci Dunajskej stratégie, Priorita 7
- návšteva mimoriadneho a splnomocneného veľvyslanca Rakúskej republiky na Slovensku Josefa Markusa Wuketicha na pôde SAV pri príležitosti udelenia Medzinárodnej ceny SAV pre prof. Hansa-Petra Degischera
- návšteva prezidenta Európskej akadémie vied a umení prof. Felixu Ungera na pôde SAV pri príležitosti udelenia vysokého štátneho vyznania (Medaila prezidenta SR)
- návšteva prof. Hansa-Petra Degischa z Ústavu materiálových vied a technológií Technickej univerzity SAV na pôde SAV pri príležitosti udelenia Medzinárodnej ceny SAV 2011 za vynikajúce dielo v oblasti technických vied
- návšteva delegácie Národného programu pre rozvoj nanotechnológií pri Univerzite Chiao Tung na Taiwane pod vedením jeho riaditeľa prof. Petra Wu, v sprievode riaditeľa Taipeiskej ekonomickej a kultúrnej kancelárie v Prahe Dr. Jonathan Shieha.
- návšteva mimoriadneho a splnomocneného veľvyslanca Japonského cisárstva na Slovensku Akira Tamakatsu na pôde SAV

2. NAJVÝZNAMNEJŠIE MEDZINÁRODNÉ OCENENIA UDELENÉ SAV ZAHRANIČNÝM VEDCOM

Odbor medzinárodnej spolupráce SAV ďalej participoval v spolupráci so sekretariátom VS na zabezpečovaní slávnostného odovzdávania medzinárodných ocenení (administratíva a kontakt s príslušnými veľvyslanectvami a ocenenými zahraničnými vedeckými pracovníkmi, starostlivosť o pozvaných zahraničných hostí, atď.) nasledovných zahraničných vedeckých pracovníkov:

Nemecko:

prof. Dr. Michael J. Hoffmann: udelenie čestnej vedeckej hodnosti *doktortechických vied honoris causa* ako prejav ocenenia úzkej spolupráce a zásluh v oblasti výskumu keramických materiálov

Rakúsko:

Univ. prof. Dipl. Ing. Dr. techn. Hans-Peter Degischer: udelenie medzinárodnej ceny SAV za vynikajúce dielo v oblasti technických vied

3. SPOLOČNÉ AKTIVITY A STRETNUTIA SO ZAHRANIČNÝMI PARTNERMI

Medzi ďalšie aktivity odboru OMS patrili:

► Aktivity V 4

Predstavitelia akadémii vied krajín V4, Bulharskej akadémie vied a Max-Planckovho inštitútu (Nemecko) sa stretli v dňoch 29. - 30. novembra 2011 v Kongresovom centre SAV v Smoleniciach na dvojdnovom rokovaní.

Na stretnutí sa zúčastnili predsedovia Slovenskej akadémie vied a Akadémie vied Českej republiky prof. Jaromír Pastorek a prof. Jiří Drahoš, podpredseda Poľskej akadémie vied prof. Andrzej Górski, podpredseda Maďarskej akadémie vied prof. Domonkos Szász, vedecký sekretár Bulharskej akadémie vied prof. Stefan Hadjitodorov, riaditeľ Odboru medzinárodných vzťahov Inštitútu Max-Plancka Dr. Per Brodersen a ďalší významní hostia.

Delegáti rokovali o štyroch hlavných témach:

- 1) Horizon 2020 - nový rámec pre podporu výskumu a inovácií
- 2) Spolupráca a členstvo vo výskumných organizáciách v rámci európskych združení s ohľadom na súčasnú situáciu v ESF a ALLEA
- 3) Využívanie štrukturálnych fondov na financovanie výskumných aktivít
- 4) Hodnotenie výskumných inštitúcií

Súčasťou rokovania bola prezentácia držiteľov Ceny mladých vedeckých pracovníkov z oblasti chemických vied. Výsledky svojho výskumu postupne predstavili Luděk Kaluža z Akadémie vied Českej republiky, Szilárd Varga z Maďarskej akadémie vied, Maciej Szaleniec z Poľskej akadémie vied a Marek Bučko zo Slovenskej akadémie vied. Po prezentácii si mladí vedeckí pracovníci prevzali diplom z rúk predstaviteľa svojej materskej akadémie. Cenu pre mladého výskumného pracovníka za Slovenskú akadémiu vied odovzdal doc. Albert Breier, podpredseda SAV pre II. oddelenie vied.

Na záver stretnutia delegáti prijali návrh spoločného vyhlásenia a dohodli sa, že vypracujú spoločný plán tém pre udeľovanie Ceny mladých vedeckých pracovníkov na nasledujúce tri roky. Na záver podpredseda Maďarskej akadémie vied, prof. Domonkos Szász pozval všetkých prítomných na ďalšie stretnutie Akadémii V4, ktoré sa uskutoční v dňoch 27. - 30. septembra 2012 v Mátraháza (Maďarsko).

► Spolupráca s Akadémiou vied Českej republiky (AV ČR)

- účasť predstaviteľov SAV a AV ČR na Novoročnom koncerte v Prahe a v Bratislave
- bývalý člen Predsedníctva Akademického rady AV ČR, RNDr. Jiří Rákosník, CSc., prednáška na pôde SAV na tému "Proces a dôsledky transformácie organizácií AV ČR na verejnoprávne výskumné inštitúcie (VVI)".
- Stretnutie delegácií SAV a AV ČR vedených predsedami oboch akadémii v Libliciach, spoločné diskusie na témy:
 - Hodnotenie vedeckých organizácií, financovanie vedy a výskumu, EÚ, FP 7 + 2020
 - Dunajská stratégia - priorita oblasť 7, ESF, V4, ERC, aktuálne problémy,
 - Postavenie AV ČR a SAV v doktorandskom štúdiu
- účasť na konferencii AV ČR : Alokace veřejných prostředků hodnocení vědy, výskumu a inovací, v Prahe (Prof. Pastorek, Dr. Majková)
- účasť na oponentúre člena Komisie pre obhajobu doktorandskej dizertačnej práce, Praha
- účasť na prezentácii finalistov súťaže „Brno PhD. talent“, Brno

• stretnutie delegácií AV ČR a SAV v novembri 2011 na Fóre akadémií vied V4 v Smoleniciach a zároveň podpísanie Vykonávacieho protokolu k Dohode medzi SAV a AV ČR na roky 2012-2014, súčasťou ktorého je zoznam prioritných tém v celkovom počte 32, vedeckým sekretárom SAV doc. Gömörym a predsedom Rady pre zahraničné styky AV ČR prof. Janom Paloušom

► Iné dôležité aktivity

4. AKTUALIZÁCIA DOHÔD O VEDECKEJ SPOLUPRÁCI (MAD)

◆ Bulharská akadémia vied (BAV, Sofia)

Príprava a podpísanie nového vykonávacieho protokolu k dohode o vedeckej spolupráci medzi SAV a BAV na obdobie 2012 – 2014 + zoznamu nadväzujúcich projektov v celkovom počte 19.

◆ Akadémia vied Českej republiky (AV ČR, Praha)

Príprava a podpísanie nového vykonávacieho protokolu k dohode o vedeckej spolupráci medzi SAV a AV ČR na obdobie 2012 – 2014 + zoznamu prioritných tém v celkovom počte 32.

◆ Akadémia pre vedecký výskum a technológiu EAR (AVVT EAR, Káhira)

Podpísanie vykonávacieho programu k dohode o vedeckej spolupráci medzi SAV a AVVT EAR na obdobie 2011-2013.

◆ Mongolská akadémia vied (MoAV, Ulanbátar)

Podpísanie nového Memorandum of Understanding medzi SAV a MoAV na obdobie 2012-2014.

◆ Nemecká akademická výmenná služba (DAAD Nemecko)

Podpísanie protokolu PPP Slowakei na roky 2012-2013.

◆ Národná akadémia vied Ukrajiny (NAVU)

Podpísanie protokolu o vedeckej spolupráci na roky 2011-2013 s prílohou zoznamu schválených projektov v celkovom počte 22.

5. PREHĽAD PROJEKTOVEJ SPOLUPRÁCE V RÁMCI CENTRÁLNYCH DOHÔD

◆ Spolupráca SAV – CONICET (Argentína)

t. č. prebiehajú 2 projekty (2010-2012)

◆ Spolupráca SAV – BAV (Bulharsko)

t. č. prebieha 16 projektov (2008-2011)

◆ Spolupráca SAV – AV ČR

t. č. prebieha 22 projektov (2009 - 2011)

◆ Spolupráca SAV – DAAD (Nemecko)

2 projekty (2010-2011)

2 projekty (2011-2012)

t.j. spolu 4 projekty

◆ Spolupráca SAV – CNRS (Francúzsko)

2 projekty (2011-2012)

◆ Spolupráca SAV – MAV (Maďarsko)

t. č. prebieha 16 projektov (2010-2012)

◆ Spolupráca SAV – PAV (Poľsko)

t. č. prebieha 31 projektov (2010-2012)

◆ Spolupráca SAV – RALV (Rusko)

t. č. prebiehajú 3 projekty (2010 – 2012)

◆ Spolupráca SAV – CSIC (Španielsko)

t. č. prebieha 5 projektov (2010-2011)

◆ Spolupráca SAV – CNR (Taliansko)

t. č. prebieha 6 projektov (2010-2012)

◆ Spolupráca SAV – NASU (Ukrajina)

t. č. prebieha 22 projektov na roky 2011-2013

6. VYSLANIA PREDSTAVITEĽOV SAV NA VÝZNAMNÉ ROKOVANIA A KONGRESY V ZAHRANIČÍ

V roku 2011 odbor OMS zabezpečil vyslanie predstaviteľov SAV na významné rokovania a kongresy v zahraničí.

Delegácie SAV sa zúčastnili na:

- „SIA Stakeholder Conference: the EIT’s Vision for the Future“ v Budapešti
- 85. Valnom zhromaždení medzinárodnej únie akadémií (humanitné a sociálne vedy) v Bruseli
- sympóziu a slávnostným zasadnutím Predsedníctva Rakúskej akadémie vied, Viedeň
- stretnutí predstaviteľov Európskej kozmickej agentúry ESA, Brusel
- „Space Policy Expert Group“ mítingu HLSPG - Skupina na vysokej úrovni pre vesmírnu politiku EU, Brusel
- slávnostným stretnutím pri príležitosti 150. výročia založenia Chorvátskej akadémie vied a umení (HAZU), Záhreb
- 54. zasadnutí Komisie pre mierové využívanie vesmíru COPUOS, Viedeň
- na Science Forum a stretnutí s členmi Predsedníctva Ruskej akadémie vied, St. Peterburg
- EASAC Council Meeting národných akadémií EÚ, Kodaň
- 30. ICSU General Assembly, Rím
- Academic Seminar“ Vysegrad-Group“, Moskva
- konferencii AV ČR : Alokace veřejných prostředků hodnocení vědy, výskumu a inovací, v Prahe

- stretnutí s predsedom Rakúskej akadémie vied
- stretnutí delegácií SAV a AV ČR, Liblice
- 3. konferencii o výskume vesmíru na ministerskej úrovni, Taliansko, Lucca
- konferencii „Common Strategic Framework for EU Research and Innovation - CSFRI, Brusel
- 40. výročí založenia Čiernohorskej akadémie vied a umení, Podgorica
- World Science Forum, Budapešť
- EASAC Council Meeting a 10. výročia European Academies Science Advisory Council, Brusel
- Danube Academy Conference (DAC), Viedeň
- European Social Survey, Round 5, Poland and Europe, Varšava
- konferencii Habsburgs and their Courts in Europe, Viedeň
- zasadnutí pracovnej skupiny pri EASAC CCS(Carbon Capture and Storage), v Londýne
- zasadnutí General Assembly a Európskej nadácie pre vedu v novembri 2011
- zasadnutí European Medical Council Európskej nadácie pre vedu v septembri 2011
- spoločnom workshope ESF-COST "Cultural Literacy in Contemporary Europe" vo februári 2011
- zasadnutí Fóra členských krajín o evaluácii výskumu financovaného z verejných zdrojov v máji a v novembri 2011
- kick-off mítingu Riadiacej skupiny pre prioritnú oblasť 7 v rámci stratégie EÚ pre Dunajský región v júni 2011
- zasadnutí Riadiacej platformy pre Balkánsku stratégiu v máji 2011
- zasadnutí High Level Group pre Balkánsku a Dunajskú stratégiu november 2011

7. INÉ VÝZNAMNÉ AKTIVITY ZA ROK 2011 zabezpečované odborom OMS

Najdôležitejšie „ďalšie“ aktivity, na ktorých sa odbor OMS (RBS) v r. 2011 podieľal sú nasledovné:

- príprava informačného seminára "Mobilita výskumných pracovníkov a doktorandov" v spolupráci medzi SAV a Slovenskou akademickou informačnou agentúrou (SAIA) na pôde SAV. Pôvodný termín seminára bol stanovený na november 2011, z organizačných dôvodov však bol presunutý na začiatok roka 2012.

Najdôležitejšie „ďalšie“ aktivity, na ktorých sa odbor OMS (RMP) v r. 2011 podieľal sú nasledovné:

- organizačno-finančno-administratívne zabezpečenie zasadnutia Riadiaceho výboru RNP programu Dvorské rezidencie ako miesta výmeny v období neskorého stredoveku a raného novoveku (1400-1700) (PALATIUM) Európskej nadácie pre vedu 11. – 12. 12. 2011 v kongresovom centre Smolenice
- organizačno-finančno-administratívne zabezpečenie zasadnutie Riadiaceho výboru v rámci Priority 7 Stratégie Európskej únie pre Dunajský región (EUSDR) 29. 9. 2011 v Bratislave
- organizačno-administratívne zabezpečenie 10 stretnutí koordinátorov prioritnej oblasti 7 p. Falt'ana a prof. Veskoviča s predstaviteľmi Európskej komisie Direktoriátu pre regionálnu politiku, riadiacej platformy pre Balkánsku stratégiu, federálnym ministrom pre vedu, výskum a vzdelávanie Rakúska Eduardom Busekom, členmi Riadiacej skupiny Slovenskej republiky pre prioritnú oblasť 7 a národnými kontaktnými bodmi z Úradu vlády SR pre EUSDR
- publikovanie osobitnej tlačovej správy – Science policy briefing Health Research Classification Systems – Current Approaches and Future Recommendations v rámci Fóra o evaluácii výskumu financovaného z verejných zdrojov Európskej nadácie pre vedu (ESF)
- publikovanie čiastkových dokumentov „The classification of research portfolios“ a „The capture and analysis of research outputs“ v rámci III. pracovnej skupiny MO Fóra o evaluácii výskumu financovaného z verejných zdrojov Európskej nadácie pre vedu (ESF)

B) MULTILATERÁLNA MEDZINÁRODNÁ VEDECKÁ SPOLUPRÁCA

Multilaterálnu *medzinárodnú vedeckú spoluprácu zabezpečoval Referát medzinárodných projektov OMS*

Referát medzinárodných projektov odboru OMS (ďalej ako RMP) poskytoval informovanosť a servis pre organizácie SAV o programoch, výzvach, podmienkach a príprave projektov v oblasti medzinárodnej vedeckej spolupráce v programoch RP EÚ, ERDF, COST, ESF, UNESCO, IEA - International Energy Agency, IAEA – International Atomic Energy Agency, IVF – International Visegrad Fund, CERN a v ďalších. Hlavný dôraz sa kládol na iniciáciu účasti výskumných tímov SAV v 7.RP EÚ a zapojenie pracovníkov odboru do koordinácie nových programov (projektov, ktoré koordinuje Úrad SAV, resp. pracovníci OMS).

RMP zabezpečoval administratívnu a finančnú agendu Komisie SAV pre MVTs.

Pridelovanie finančných prostriedkov na podporu riešenia približne 130 projektov MVTs sa uskutočnilo v r. 2011 v 3 etapách s celkovým rozpočtom 550.000 € Súčasne zabezpečoval agendu Komisie SAV pre vyhodnocovanie medzinárodných projektov prostredníctvom spoluorganizovania výziev, hodnotenia a výberu výskumných projektov programov ERA Net 7.RP, JRP SAS - NSC Taiwan a ich financovania z rozpočtu SAV.

RMP v plnom rozsahu zabezpečoval agendu členstva SAV v ESF (European Science Foundation). Pracovníčka RMP zabezpečovala organizačno-technicko-administratívnu podporu programu Stratégie Európskej únie pre Dunajský región (EUSDR). SAV je spolukoordinátorkou Priority 7 tohto programu.

Ďalšie aktivity RMP :

- Vedenie a realizácia koordinačných projektov 7.RP EÚ: MNT ERANET II, NanoSci E Plus a TRANSCAN a administratívne a organizačné zabezpečenie Programu spoločných výskumných projektov SAV-NSC Taiwan. Podiel na organizovaní hodnotiacej konferencie
- Realizácia poradenských konzultácií v rámci SAV na zapojenie sa ústavov SAV do aktuálnych výziev v r. 2011 na podávanie návrhov projektov 7.RP EÚ a poradenstva pri finančnom riadení schválených projektov 7. RP EÚ

- Aktívna spolupráca s delegátom programového výboru EK pri organizovaní informačných podujatí na podporu účasti SAV v projektoch programu „Zdravie“ 7.RP EÚ.
- Spracovanie a analýza prehľadu projektov 7. RP s účasťou pracoviska SAV a ďalších výsk. inštitúcií z krajín dunajského regiónu pre Odbor štátnej a európskej politiky vo vede a technike, SVT MŠVVŠ SR

Aktivity v rámci ESF, UNESCO, COST, FP7 ĽUDIA a EUSDR v r. 2011

- vypracovanie Súhrnnej správy o činnosti Európskej nadácie pre vedu (ESF) za r. 2010 vrátane finančného plánu na r. 2010 a ekonomickej bilancie efektívnosti nadácie
- vypracovanie podkladov pre MŠ SR v rámci ESF do materiálu „Stratégia podpory medzinárodnej vedecko-technickej spolupráce a členstiev Slovenska v medzinárodných medzivládnych a mimovládnych organizáciách výskumu a vývoja na rok 2011“
- vypracovanie podkladov pre predsedu SAV členstva Slovenskej republiky v ESF na v súvislosti s transformáciou Európskej nadácie pre vedu na novú organizáciu Science Europe v spolupráci s APVV
- organizačné a finančné zabezpečenie devízových vyslaní členov Stálych výborov Európskej nadácie pre vedu (ESF) v spolupráci s MŠ SR, Ministerstvom pôdohospodárstva SR a APVV (6 vyslaní)
- organizačné a finančné zabezpečenie devízových vyslaní predstaviteľov národných riadiacich orgánov do zahraničia organizovaných ESF, UNESCO, FP7 a EUSDR (25 vyslaní)
- organizačné a finančné zabezpečenie vstupu do nových Research Networking programov (ENGIHR a PALATIUM) riešiteľov z SAV
- nominácia evalvátorov do programov ESF
- nominácia členov Finančného a kontrolného výboru ESF a Review Panel pre Standing Committee ESF
- administrácia vstupu do nového RNP programu European Network on Word Structure (NetWords) – Garabík/Majchrakova-JÚLŠ a nominácia do Steering Committee programu
- koordinácia a konzultačná činnosť pre slovenských riešiteľov v rámci Research networking programmes a Eurocores
- budovanie informačnej databázy a poskytovanie informácií pre riadiace orgány členstva v ESF: vedeckého sekretára, člena Governing Council ESF, členov Stálych výborov ESF, predsedu SAV a vedúceho OMS
- šírenie výziev pre podávanie projektov a študijných pobytov pre slovenskú vedeckú komunitu v rámci ESF, COST a FP7 Ľudia
- koordinačná a konzultačná činnosť pri nadnárodnom programe European Social Survey
- zabezpečenie nominácií národných riadiacich orgánov do riadiacich výborov jednotlivých vedných odborov (SCSS, EMRC, Humanities)
- účasť na Eurocores Scheme Management Committee v júni v Bruseli zameranom na infraštruktúru programov Eurocores a zlepšenie ich efektívnosti
- účasť na Fóre členských organizácií Európskej nadácie pre vedu pre evalvaciu grantových schém a výskumných programov v máji a novembri
- účasť na zasadnutí expertnej skupiny Health Research Classification Systems
- organizačno-finančno-administratívne zabezpečenie zasadnutia Riadiaceho výboru RNP programu Dvorské rezidencie ako miesta výmeny v období neskorého stredoveku a raného novoveku (1400-1700) (PALATIUM) Európskej nadácie pre vedu 11. – 12. 12. 2011 v kongresovom centre Smolenice
- organizačno-technicko-administratívna podpora prioritnej oblasti 7 EUSDR (technické a organizačné zabezpečenie stretnutí koordinátorov prioritných oblastí 7 - Vedomostná spoločnosť ..., zápisy z pracovných stretnutí koordinátorov v Sj a Aj jazyku. preklad odborných správ zo Sj do Aj pre Európsku komisiu, technickoorganizačné a odborné zabezpečenie prijatí a vyslaní koordinátorov Dunajskej stratégie, vzájomná koordinácia činností a komunikácia s členmi Riadiacich výborov z Úradu vlády SR, MŠ a MF SR a národnými kontaktnými bodmi)
- organizačno-finančno-administratívne zabezpečenie zasadnutie Riadiaceho výboru v rámci Priority 7 Stratégie Európskej únie pre Dunajský región (EUSDR) 29. 9. 2011 v Bratislave (35 účastníkov) a vyhotovenie zápisu v AJ
- organizačno-administratívne zabezpečenie 10 stretnutí koordinátorov prioritnej oblasti 7 p. Falťana a prof. Veskoviča s predstaviteľmi Európskej komisie Direktoriátu pre regionálnu politiku, riadiacej platformy pre Balkánsku stratégiu, federálnym ministrom pre vedu, výskum a vzdelávanie Rakúska Eduardom Busekom, členmi Riadiacej skupiny Slovenskej republiky pre prioritnú oblasť 7 a národnými kontaktnými bodmi z Úradu vlády SR pre EUSDR
- preklad a korektúra odborných textov a prezentácií pre koordinátora PA 7 v rámci EUSDR
- vypracovanie informácie o EUSDR pre tlačovú konferenciu predsedu SAV v júni 2011
- vypracovanie informácie o EUSDR pre KZS
- prezentácia EUSDR na Vedeckej rade SAV 6. decembra 2011
- publikovanie osobitnej tlačovej správy – Science policy briefing Health Research Classification Systems – Current Approaches and Future Recommendations v rámci Fóra o evalvácii výskumu financovaného z verejných zdrojov Európskej nadácie pre vedu (ESF)
- publikovanie čiastkových dokumentov „The classification of research portfolios“ a „The capture and analysis of research outputs“ v rámci III. pracovnej skupiny MO Fóra o evalvácii výskumu financovaného z verejných zdrojov Európskej nadácie pre vedu (ESF)
- šírenie výziev na štipendijné pobyty a pracovné príležitosti v rámci UNESCO, COST a ESF a pomoc pri hľadaní partnerov pre projekty
- administrácia grantu pre Technickú podporu a DRRIF v rámci EUSDR

- aktualizácia webovej stránky OMS podľa pokynov vedeckého sekretára a vedúceho OMS

*Spracoval:
OMS ÚSAV*

04-06 Tlačový odbor

K 31.12.2012 Tlačový odbor zrušený.

04-07 Odbor informačno-komunikačných technológií

PC sieť Úradu SAV:

Pod počítačovou sieťou Úradu SAV (ďalej len PC sieť ÚSAV) chápeme fyzicky PC sieť, ktorá slúži zamestnancom Úradu SAV ako aj členom Predsedníctva SAV a členom výboru Snemu SAV (pri ich zasadaniach). V koncových bodoch PC siete (zariadenie CISCO a optické prevodníky) je kumulovaná aj správa PC siete Matematického ústavu SAV ako aj Geografického ústavu SAV, ktoré sa nachádzajú v budove na Štefánikovej 49.

Bezdrátovým pripojením sú v súčasnosti pokryté signálom všetky poschodia budovy, kde sídli ÚSAV (suterén, prízemie, 1. poschodie až 3. poschodie). Jednotlivé segmenty PC siete ÚSAV rozdelené podľa switchov sú smerované samostatne na výstup označený ako SWITCH 2G (tento má do uzla SANETU prístupovú rýchlosť 2 Gb/s). Bol inštalovaný nový CISCO PIX ASA 5520.

V roku 2011 bola zakúpená infraštruktúra pre potreby Ekonomického informačného systému EIS). Nové servery a budú slúžiť ako záloha pre bezpečný a bezporuchový chod systému EIS (záložný server pre DB organizácií a záložný server pre Domen controller EIS).

Routovanie rozsahu vnútorných adries, ktoré sú pridelené a používané pre PC sieť ÚSAV slúži CISCO PIX (IP: 10.1.1.1 alebo 147.213.150.2), kde sú nakonfigurované routovacie tabuľky a routovacie záznamy - pravidlá pre PC sieť ÚSAV. Výstup z routa CISCO PIX je jedna jednoznačná adresa a to IP adresa 147.213.135.6, z dôvodu zvýšenej bezpečnosti vnútornej PC siete ÚSAV.

- adresný rozsah vnútorných IP adries pre PC sieť ÚSAV je: 10.1.1.1 – 10.1.1.255
- adresný rozsah IP adries pre WÚSAV je: 192.168.1.0, 192.168.2.0, 192.168.3.0, 192.168.4.0,
- adresný rozsah pre vetvu PC systému EIS : 10.1.3.1-10.1.3.255
- na adrese 10.1.1.1 (147.213.150.2) je inštalovaný router CISCO PIX,
- na adrese 10.1.1.1 je taktiež inštalovaná brána pre PC sieť ÚSAV,
- na adrese 10.1.1.180:80 je inštalovaný antivírusový server NOD32 Enterprise Edition,
- na adrese 10.1.1.196 je inštalovaný FILE server,
- na adrese 10.1.1.179 je inštalovaný server MIS,
- na adrese 10.1.1.181:6665 na porte 6665 je inštalovaný server ASPI (virtualizácia na báze Win Server 2008),
- na adrese 147.213.132.3 a porte 443 je inštalovaný server pre e-VEGA (<https://www.e-vega.sav.sk>)
- na adrese 147.213.1.1 (vo VS SAV) je inštalovaný primárny DNS server pre PC sieť ÚSAV,
- na adrese 147.213.1.34 (vo VS SAV) je inštalovaný sekundárny DNS server pre PC sieť ÚSAV,

Hlavný primárny rozvádzač "PR":

Tento rozvádzač obsahuje „Zelenú hranicu – CISCO PIX“, CISCO CATALIST na routovanie rozsahou IP adries pre jednotlivé organizácie v budove ÚSAV, optické prevodníky, hlavný router budovy ÚSAV. Za routom CISCO PIX je inštalovaný firewall pre zabezpečenie väčšej bezpečnosti PC siete ÚSAV, za ktorý zodpovedá VS SAV. Pripojenie do uzla SANETU (optická sieť) je riešené 2Gb/s optickou linkou, ktorá je spojeným dvoch uzlov pre prístup do internetu a to VS SAV a CVT STU SIX. V prípade výpadku primárneho routovania na VS SAV nabieha automatické presmerovanie routovania maximálne do 10 minút na CVT STU SIX. Prevádzka týchto zariadení pre pripojenie do uzla SANETU bola v roku 2011 s menšími výpadkami (spojené s elektroinštaláciou na ÚSAV, naplánované riešiť v prvom štvrtroku 2012, inštaláciu nových výkonných UPS) ale bez závažnejších chýb.

Sekundárny rozvádzač číslo 1 "SRc1":

Tento je umiestnený v serverovej miestnosti (suterén budovy ÚSAV). Je osadený zariadeniami pre potreby ÚSAV (server NOD32, server ASPI, server SOFTIP PACKET-záloha ekonomickej agendy pre roky 2010 a menej, FILE server, server e-VEGA, server e-VEGA-zaloha, dochádzkový systém, diskStation, výkonná UPS). Infraštruktúra je inštalovaná s 8 portovou konzolou pre správu serverov (konzolový prepínač + monitor LCD + klávesnica + myš + RACK skriňa).

Sekundárny rozvádzač č.2 "SRc2":

Predstavuje RACK skriňu, v ktorých sú oddelené jednotlivé časti podľa výkonu a dôležitosti. RACK skriňa je osadená patchpanelmi (8 ks) + routre pre jednotlivé časti siete (7 ks). V rozvádzači je ďalej inštalovaný smerovač pre Štátnu pokladnicu a sieťová infraštruktúra pre budovu ÚSAV a prístup k Štátnej pokladnici ako aj ADSL modem Štátnej pokladnice, zariadenie pre správu telefónnej ústredne SIEMENS, zariadenie pre IP telefóniu PATHON a UPS. Chladenie je mechanické a zabezpečuje stálu prevádzkovú teplotu zariadení.

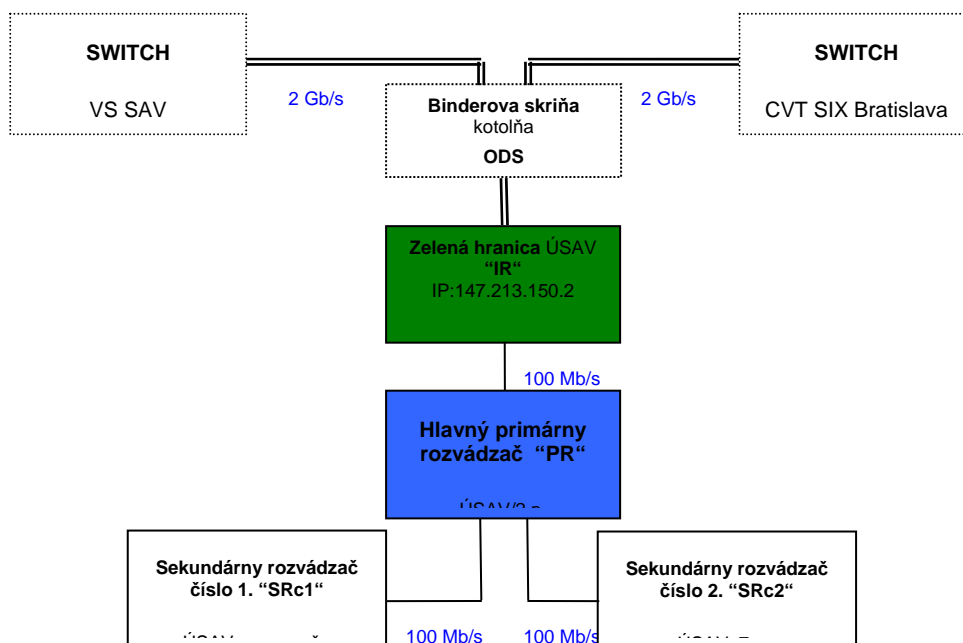

Obr. Schéma zapojenia PC siete Ú SAV

Ďalšie PC siete v správe OIKT Úradu SAV:

VC roku 2011 bolo inštalované pripojenie a PC sieť na ubytovni Royová. Tu bolo pripojenie riešené na základe jediného možného spôsobu a to prostredníctvom UPC externou dodavatelskou firmou.

Previedla sa kompletná rekonštrukcia PC siete na ubytovni Patrónka. Odbor OIKT ďalej vykonáva v trojmesačných intervaloch revízie a profylaxie PC siete Hroznová 3 (Vila Vlasta), ubytovňa SAV Devínska Nová Ves a v ubytovňa Šancová 56, byt Šancová 56, ubytovňa Patrónka, ubytovňa Jaskový rad.

Hroznová 3 (Vila Vlasta):

- inštalovaný hub (8 portov – 100 Mb/s),
- inštalované wifi zariadenie,
- inštalovaný TP rozvod štruktúrovanej kabeláže (3 x RJ45),
- inštalované 1xPC v konferenčnej miestnosti,
- optická prípojka SANET.

Ubytovňa SAV Devínska Nová Ves:

- inštalovaný hub (8 portov – 100 Mb/s),
- inštalovaný router Vigor s DHCP serverom, neinštalované wireless rozhranie (T-Com),
- inštalovaný TP rozvod štruktúrovanej kabeláže (2 x 5 RJ45),
- inštalované 5xPC internetová miestnosť pre ubytovaných + 1xPC recepcia,
- a-DSL linka od T-Com.

Šancová 56 (byt prízemie v správe ÚSAV):

- inštalovaný wireless smerovač pre byt v správe ÚSAV,
- pripojenie cez 2 x usb wireless klientov pridaných ako MAC adresy vo wireless smerovači.

Šancová 56 (byt v správe ÚSAV):

- inštalovaný wireless smerovač pre byt v správe ÚSAV,
- pripojenie cez 2 x usb wireless klientov pridaných ako MAC adresy vo wireless smerovači.

Jaskový rad:

- inštalovaný wireless smerovač pre ubytovňu ÚSAV,
- pripojenie prostredníctvom kľúča.

Ubytovňa SAV areál Patrónka:

- rekonštruovaná PC sieť,
- inštalované nové wireless smerovače pre ubytovňu.

Ubytovňa Royová:

- rekonštrukcia PC siete,
- inštalované wireless smerovače pre ubytovňu ÚSAV.

Poštový server Úradu SAV:

Prevádzku poštových serverov SUN zabezpečuje VS SAV pod doménovým menom *savba.savba.sk* (POP3 protokol) a *mail.savba.sk* (SMTP protokol). POP3 protokol beží ako šifrovaná komunikácia SSL pre poštový server a klientska stanica. Súčasný email systém umožňuje užívateľom komplexnejšiu správu svojho email konta prostredníctvom web rozhrania <https://savba.savba.sk> (napr. presmerovanie emailov, automatická odpoveď na email, a pod.). Antivírusová ochrana poštového servera je riešená centrálnou antivírusovým systémom NOD32. Antispamová ochrana je riešená

centrálne na úrovni VS SAV, SPAM filter je nastavovaný pracovníkmi VS SAV, v porovnaní s komerčnými verziami odfiltruje cca. 90% nevyžiadanej pošty. Všetky maily sú kontrolované na obsah nevyžiadaných textov a podľa ich obsahu je im pridelované bodové ohodnotenie. Čím vyššie bodové hodnotenie mail dosiahne, tým je väčšia pravdepodobnosť, že sa jedná o SPAM. V prípade, že je bodové hodnotenie vyššie ako je stanovená hranica (stanovená hranica je určená pracovníkmi VS SAV zodpovednými za antispamovú ochranu a vyjadrená bodovo) je mail považovaný za nevyžiadaný a do predmetu správy je pridaný text [SPAM]. Do hlavičky správy je taktiež pridaný text X-Spam-Flag: YES. Žiadna z identifikovaných správ nie je odstraňovaná. Správy ktoré majú v hlavičke pridaný text X-Spam-Flag: YES sú automaticky v klientovi elektronickej pošty (napr. MS Outlook 2003, 2007, 2010) premiestňované do priečinka "Nevyžiadaná pošta".

Správu hromadných email adries pre SAV zabezpečuje OIKT na podnety pracovníkov jednotlivých oddelení vied SAV, členov P SAV a členov Snemu SAV, ktoré sa centrálne zhromažďujú na odbore.

Telefónna ústredňa Úradu SAV:

Telefónna ústredňa SIEMENS je konfigurovaná ako digitálno-analógová a slúži trom organizáciám – Úradu SAV, Geografickému ústavu SAV a Matematickému ústavu SAV. Matematický ústav SAV má inštalovanú samostatnú digitálnu kartu. Všetky klapky sú preklopené do primárneho čísla 02/57510xxx. V RACK skrini sa inštalovalo kompletne ISDN ukončenie telefónnych rozvodov budovy Úradu SAV. V ústredni je nakonfigurovaný prístupový uzol pre prevádzku cez alternatívneho operátora eTel. Prístupový uzol telefónnej ústredne využíva TCP/IP protokol. ISDN-DSL router T-Com slúži ako záložný spôsob spojenia pri náhodnom výpadku TCP/IP protokolu. Ako prístupový uzol je použité zariadenie PATHON v ktorom je konfigurovaná služba pre preklad telefónneho čísla pre IP hovory, SIP protokol. Bola zabezpečená možnosť IP telefónie z organizáciami SAV v Košiciach, Starej Lesnej, Smoleniciach a v roku 2011 bolo realizované aj prepojenie s areálom SAV Patrónka Bratislava. Každý pracovník Ú SAV má priamu linku, ktorá sa dá samostatne manažovať. Zaužíval sa zavedený jednotný číslovací plán, v podstate ide o formát jednotného telefónneho čísla 02/57510 xxx [kde 02 – reprezentuje predvoľbu Bratislava, 57510 – reprezentuje predvoľbu automatickej ústredne DDII000 číslo s 1000 prefixom, xxx – reprezentuje jednotlivé čísla klapiek koncových používateľov].

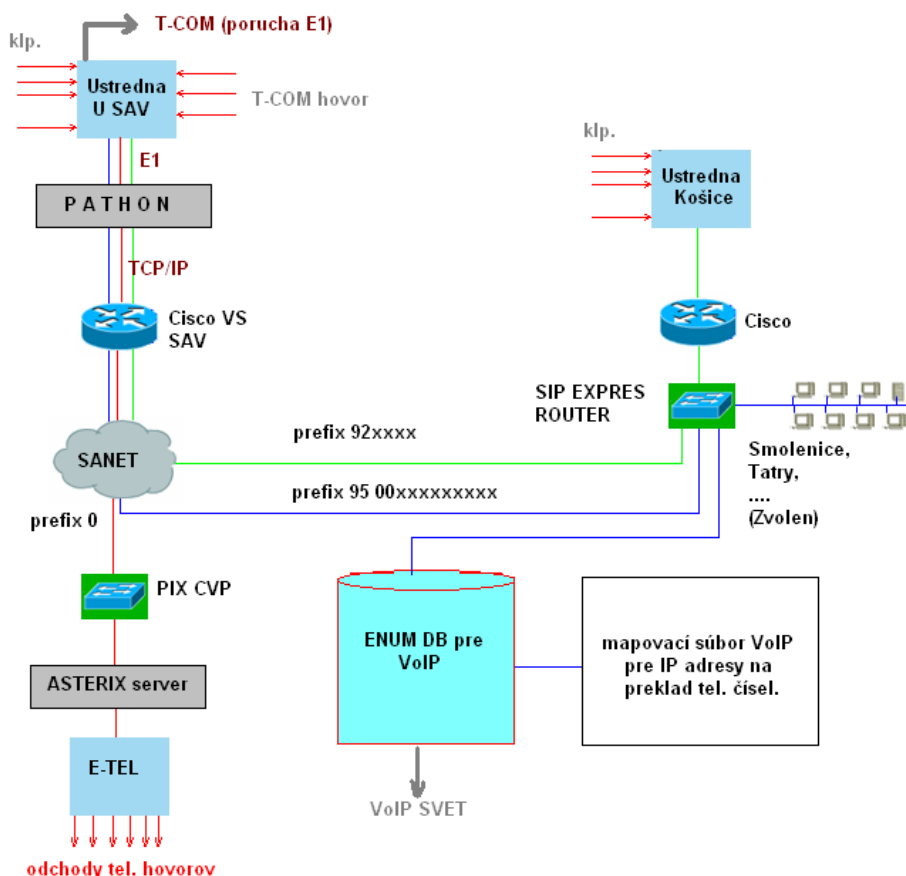

Obr. Schéma zapojenia ústredne Ú SAV.

Možnosti digitálnej ústredne:

- každý užívateľ má zabezpečenú priamu dovolateľnosť a to na svoju pridelenú klapku (číslo 02/57510xxx, kde xxx predstavuje číslo klapky),
- nastavovanie reštrikčných opatrení (povolenie respektíve zakázanie niektorých možností telefonovania napr. telefonovanie mesto, medzimesto, mobil, a pod.),
- pri digitálnych telefónnych prístrojoch možnosť prepájanie hovorov, presmerovania hovorov,

- ústredňa umožňuje definovať skupiny používateľov.

V súčasnosti je telefónna ústredňa a tarifikačné zariadenie pod správou OIKT.

Telefónne hovory vo vnútri Úradu SAV: - klapkovým telefónom je možné priamo a bezplatne volať na ktorúkoľvek klapku vo vnútri budovy priamou voľbou klapky v tvare xxx.

Volanie mimo budovy Úradu SAV "mesto, medzimesto, zahraničie, mobil" v zmysle oprávnení: - volanie mimo budovy sa uskutočňuje cez telekomunikačného operátora eTEL voľbou predčíslia 0 + telefónne číslo volaného.

Volania mimo budovy Úradu SAV prostredníctvom VoIP rozhrania: - ústredňa umožňuje VoIP komunikáciu prostredníctvom VoIP brány. V súčasnosti môžeme využívať VoIP spojenie s pracoviskami THS Košice, Stará Lesná, Smolenice a to nasledovným spôsobom:

- a) Volanie na pracoviská THS Košice sa uskutočňuje zadaním čísla 92xxxx (92 + číslom klapky volaného podľa zoznamu pracovníkov v Košiciach).
- b) Spojenie do strediska v Starej Lesnej a Smoleniciach je zabezpečené prostredníctvom ústredne THS Košice, ktoré im prideliť jednotlivé čísla.
- c) VoIP volania s organizáciami SAV v areáli Patrónka Bratislava sú smerované automaticky pomocou predvoľby 95 a príslušného telefónneho čísla.
- d) Bezplatné volanie VoIP bránou do celého sveta a inštitúcie na Slovensku, ktoré používajú VoIP je prostredníctvom predvoľby 95 a číslom volajúceho v medzinárodnom tvare napr. 95 00421 2 57510116 (napr. číslo na Úrad SAV). Volanie cez VoIP neumožňuje volať mobilných operátorov!

Telefónne hovory zvonka na Úrad SAV: - bol zadaný jednotný číslovací plán, v podstate ide o formát jednotného telefónneho čísla 57510 xxx, xxx reprezentuje jednotlivé čísla klapiek koncových používateľov.

Prevádzka VIDEOKONFERENČNEJ miestnosti Úradu SAV:

V roku 2011 bola prevádzkovaná „videokonferenčná miestnosť“ v budove Úradu SAV – zasadačka č.11. Pre prevádzku videokonferencií je nainštalovaná kompletná videokonferenčná technika a to kamery s príslušenstvom na ich správu, multimedialne PC (+ záložné multimedialne PC), dátaprojektor, premietacie plátno, LCD monitor, kompletné ozvučenie miestnosti. Videokonferencie sú realizované prostredníctvom EVO, ktorý používajú pracovníci SAV najčastejšie. Technické vybavenie pre videokonferencie na ÚSAV slúži všetkým organizáciám, ktoré v budove ÚSAV (Štefánikova 49) organizujú prednášky, tlačové besedy, priame prenosy a pod. V roku 2011 bola prevedená inovácia technického vybavenia.

Server e-VEGA, NOD32 a SOFTIP-Packet, dochádzkový systém ÚSAV, PC farma systému EIS:

Server e-VEGA:

OIKT prevádzkuje hardware časť serveru e-VEGA ako aj správu inštalovaného programového vybavenia. Server e-VEGA má inštalovaný operačný systém Windows Server 2003 R2, ako databázový server MS SQL Server 2005 R2, aplikácia e-VEGA a e-VEGA-Admin, server e-VEGA má inštalovaný SMTP server a aplikácia beží na IIS OS MS Windows Server 2003. Prevádzka systému pre SAV je na serveri INTEL a na záložnom serveri HP ProLian, ktoré sú umiestnené v serverovni. Databáza pre aplikáciu prevádzkovanú na servere e-VEGA je replikovaná zo servera e-VEGA SAV na server a-VEGA MŠVVaŠ SR a naopak. Server e-VEGA je prevádzkovaný na IP adrese 147.213.132.3 pod doménovým menom *e-vega.sav.sk*. Pre prístup na aplikáciu z internetu slúži doménové meno, fyzicky je pripojenie serveru e-VEGA v zariadení CISCO PIX v časti DMZ kde sú konfigurované jednotlivé porty ktoré sú z internetu prístupné. Pre následné zabezpečenie vysokého stupňa bezpečnosti PC siete ÚSAV sú povolené iba porty HTTPS: 443 a SQL: 1443 a 1444. Ostatné prístupy sú zamietané. OIKT zabezpečuje správu databázového serveru a monitoring všetkých prevádzkovaných služieb. Zabezpečuje sa inštalácia nových verzií a opravných balíkov systému e-VEGA a e-VEGA-Admin. V prvej polovici roku 2011 boli v súčinnosti s MŠVVaŠ SR reindexované databázy SQL a preinštalované IIS aplikácie. Bola inštalovaná komunikačné rozhranie CIP a inovované verzie systému e-VEGA (priebežne počas celého roku 2011).

Server NOD32:

V roku 2011 bol preinštalovaný server NOD32 z verzia *NOD32 ESET Busines Entrprise Edition 3.0* na verziu *ESET Smart Security Business Edition 4.2*. Verzia *ESET Smart Security Business Edition 4.2* zabezpečuje komplexnejšie ochranu klientskych pracovných staníc pomocou systémov Antivirus, Antispyware, Personal Firewall, Antispam. V prvej polovici roku 2012 je plánovaný prechod na verziu *ESET Smart Security Business Edition 5.0* (ak bude verzia vydaná na trh v predpokladanom časovom intervale spoločnosťou ESET).

Server SOFTIP-Packet:

Server SOFTIP-Packet beží na servere typu INTEL. Je inštalovaný na OS Windows Server 2003 R2. Na tomto servere je inštalovaný databázový server MS SQL Server 2005 R2. Prevádzkované je tu systém SOFTIP-Packet, verzia s databázovým systémom DB4. Daný server je v prevádzke z dôvodu zálohy ekonomických dát pre roky 2010 a menej. Celý server má spustený MIRROR (zálohuje sa celý stav servera aj s OS a software vybavením).

Server pre dochádzkový systém ÚSAV:

V roku 2011 bol inštalovaný dochádzkový a prístupový systém v budove ÚSAV.

Systém je rozdelený na dve časti a to na:

- prístupový systém (pre všetky organizácie v budove ÚSAV),
- dochádzkový systém (pre zamestnancov ÚSAV),

Prístupovým systémom je zabezpečená budova ÚSAV proti neautorizovanému vstupu do priestorov budovy. Organizácie a ich zamestnanci sídlia v budove ÚSAV používajú pre vstup do budovy a vyhradených priestorov magnetické čipi, alebo magnetické karty. Zabezpečené sú prístupové uzly:

- hlavný vchod do budovy zo Štefánikovej ulice,
- zadný vchod do budovy z Krížkovej ulice,
- vstup do časti jedáleň,
- vstup do kuchyne z Krížkovej ulice.

Pre jednotlivých užívateľov sú špecifikované prístupové práva na základe určených poverení.

Dochádzkový systém je určený pre zamestnancov ÚSAV a PSAV. Obsahuje dva čítacie moduly:

- hlavný dochádzkový modul,
- modul pre kuchyňu.

Aplikačné vybavenie je inštalované na server pre dochádzkový systém ÚSAV v serverovni. Server je inštalovaný OS Windows Server 2008 R2 a databázový systém MS SQL. Správa systému po technickej stránke zabezpečuje OIKT, správa užívateľských nastavení a dochádzky zabezpečuje Referát personálnej práce.

PC farma systému EIS:

Základné vlastnosti programového balíka Profit systému EIS:

- Je založený na technológii klient/server a pracuje v prostredí MS Windows.
- Pracuje s relačnou databázou (MS SQL – pre SAV, Oracle).
- Bezpečnosť – systém je integrovaný s bezpečnostnými mechanizmami databázového servera a operačného systému. S údajmi môže pracovať iba riadne autorizovaný užívateľ s pridelenými právami na nevyhnutné objekty databázy a aplikačné služby.
- Spôľahlivosť – využíva transakčné vlastnosti databázového servera s možnosťou zálohovania a obnovy až do poslednej potvrdennej transakcie.
- Prístupové práva k jednotlivým príkazom aplikácií sú kontrolované na úrovni aplikácie a databázového servera. Aplikačné príkazy sú mapované do prístupových práv na objekty relačnej databázy.

Používa nasledovné bezpečnostné opatrenia:

-ochrana prístupu:

- prístup do aplikácie menom a heslom (šifrovanie na úrovni CITRIX vrstvy),
- prístup k spracúvaným údajom je riadený prístupovými právami užívateľov a skupín užívateľov (aplikačných rolí),
- nastavenie maximálnej doby platnosti hesla,
- nastavenie minimálnej dĺžky hesla
- možnosť šifrovania hesiel,

-audit:

- zmena historických položiek je zaznamenávaná v databáze (prihlásenie, zmeny dát),
- údaje auditu sa zálohujú v rámci celkovej zálohy databázy,
- údaje auditu sa archivujú v rámci celkovej archivácie databázy,
- ochrana súborov auditu je zabezpečená prvkami operačného systému a aplikácie,
- narábať so súbormi auditu je oprávnený administrátor aplikácie,

-uloženie a ochrana dát:

- prístup k dátovým súborom je chránený prostriedkami aplikácie a operačného systému.

Systém má pravidelnú údržbu a inštalujú sa aktualizácie pre jednotlivé moduly systému pracovníkmi OIKT. Správa užívateľov a havarijne situácie taktiež riešia pracovníci OIKT.

Zoznam WEB aplikácií realizovaných, alebo inovovaných odborom OIKT:

- Inovácie a administrácia informačnej stránky Úradu SAV [www.urad.sav.sk],
- Inovácie a administrácia informačnej stránky Predsedníctva SAV [www.psav.sav.sk],
- Inovácie a administrácia údajov modulu pre správu zápisníc zo zasadnutí Snemu SAV a inovácia web stránky Snemu SAV [www.snem.sav.sk/admin/], [www.snem.sav.sk],
- Inovácie a administrácia informačnej stránky národného administrátora (NCP) 1.tematického programu (TP1) 6.RP EU [www.fp6-eu.sav.sk/6rp-life/],
- Inovácia a administrácia informačnej stránky a databáz pre 7. rámcový program EU [www.fp7.sav.sk],
- Inovácie a administrácia pre ponuky spolupráce - informačná stránka pre 7. rámcový program EU [www.fp7-proposals.sk], [www.fp7-proposals.sav.sk],
- Inovácie a administrácia údajov web modulov pre korpus www.sav.sk [www.urad.sav.sk],
- Inovácie a administrácia web modulu pre korpus www.sav.sk - „Doktorandské štúdium“ [www.sav.sk],
- Inovácie a administrácia informačná stránka Odboru vedy a výskumu [www.ovv.sav.sk],
- Inovácie a administrácia informačná stránka Odboru medzinárodnej spolupráce [www.oms.sav.sk],
- Inovácie a administrácia hlavnej internetovej stránky Manažérskeho informačného systému v SAV (MIS) [www.mis.sav.sk],
- Inovácie a administrácia modulu systému MIS „Matrika DŠ“ [www.mis.sav.sk],

- Administrácia nastavení organizácie na hlavnej internetovej informačnej stránke organizácie SAV a administrácia dokumentov predsedníctva na hlavnej internetovej stránke SAV [www.sav.sk],
- Prevádzka a administrácia web časti systému e-VEGA [<https://www.e-vega.sav.sk>],
- Inovácie a administrácia internetovej stránky Srdce Srdcu (prof. Slezák SAV) [<http://www.srdcesrdcu.sav.sk>],
- Návrh a realizácia systému povinného zverejňovania zmlúv, objednávok a faktúr povinnou osobou [<http://www.urad.sav.sk/zmluvy/>],
- Návrh a správa web systému pre Schwarzov fond [<http://www.urad.sav.sk/schwarz-fond/>],
- Zverejnenie výsledkov agentúry ARRA – “Špičkové vedecké tímy v SAV“ na web stránkach SAV (vytvorenie systému pre čítanie a zverejnenie obsahu adresárovej štruktúry web adresára) [<http://www.urad.sav.sk/downloads/arra/>].

Informačné systémy (IS):

Nadalej sa zabezpečovali niektoré programátorské práce, ktoré boli potrebné pre zavádzanie novej koncepcie komunikácie na P SAV a Ú SAV (prostredníctvom WEBSAV).

Odbor OIKT Úradu SAV sa podieľal na príprave analýz pre viaceré informačné systémy riešené v rámci SAV.

- Odborné technické konzultácie a aktívna účasť pri zmene inštalácie ekonomického systému IS SOFTIP PROFIT, ako aj centrálna správa systému,
- Konzultácie pri analýze ďalších IS z e-SAV,
- Konzultácie a analýzy vypracované pre systém WEBSAV,
- Konzultácie a analýzy pre vypracovanie štúdie týkajúcej sa elektronizácie výročnej správy pre organizácie SAV systém „ELVYS“ (napr. podsystém pre doktorandské štúdium a systém e-VEGA),
- Spolupráca s VS SAV pri prevádzke služieb elektronickej pošty pre potreby Úradu SAV a Predsedníctva SAV (správa hromadných adries typu psav@savba.sk, snem@savba.sk a pod.),
- Preklápanie dát, dátových štruktúr do užívateľom požadovaných výstup.

Iné aktivity odboru OIKT:

- Zabezpečovanie používania jednotnej verzie kancelárskeho balíka MS OFFICE pre všetkých užívateľov P SAV a Ú SAV,
- Zabezpečenie a ochrana počítačov antivírovými programami, administrácia antivírového servera Ú SAV,
- Vykonával a zabezpečoval údržbu zariadení počítačovej siete, vrátane PC, tlačiarň a pod. P SAV a Ú SAV,
- Zabezpečoval a vykonával údržbu systémového programového vybavenie počítačovej siete,
- Zabezpečoval a vykonával údržbu aplikačného programového vybavenia počítačovej siete,
- Vykonával a zabezpečoval správu súborov, adresárov a ďalších informačných zoskupení,
- Vykonával zaškolenie pracovníkov s obsluhou PC a užívateľov počítačovej siete,
- Vykonával overovanie a inštaláciu nových programových produktov,
- Spolupracoval pri vytváraní užívateľských systémov v počítačovej sieti,
- Zabezpečoval obsluhu videokamery a fotografovanie na významných akciách organizovaných P SAV a Ú SAV,
- Viedol evidenciu zapožičiavania dataprojektorov organizáciám SAV a podľa požiadaviek organizácií SAV zabezpečoval obsluhu svojimi pracovníkmi dataprojektoru na konferenciách SAV,
- Zabezpečoval správu telefónnej ústredne a telefónnych aparátov,
- Zabezpečoval aktívnu účasť zástupcu odboru v Komisii pre informačné a komunikačné technológie SAV „KiT“ a zabezpečoval agendu vyplývajúcu z účasti v komisii KiT SAV.

Spolupráca s vysokými školami, inými domácimi výskumnými inštitúciami a s hospodárskou sférou pri riešení výskumných úloh:

OIKT ÚSAV – odbor spolupracoval z Ministerstvom školstva vedy výskumu a športu Slovenskej republiky a to zo Sekciou informatiky a Sekciou vysokých škôl - Odbor vedy a techniky na vysokých školách pri prevádzke grantového systému MŠVVaŠ SR a SAV „e-VEGA“ – technické zabezpečenie chodu, správa databáz a aplikačného vybavenia.

Menný zoznam pracovníkov k 31. 12. 2011

	<i>Pracovník</i>	<i>Pracovník:</i>	<i>Úväzok:</i>	<i>Poznámka:</i>
1.	Ing. Róbert Grznár	VŠ	100%	—
2.	Mgr. Peter Štrauch	VŠ	100%	--
3.	Ing. Tomáš Jakubík	VŠ	100%	--
4.	Marcel Matiašovič	ÚSV	100%	--

Vypracoval:
Ing. Róbert Grznár
vedúci OIKT

05. Referáty

05-01 Referát vedeckej výchovy

Podľa organizačného poriadku Úradu SAV činnosť referátu vedeckej výchovy riadi podpredsedníčka SAV pre vzdelávanie a doktorandské štúdium. V priebehu roka 2011 referent vykonával nasledujúce činnosti:

- Poskytovala konzultácie s cieľom usmerňovať doktorandské štúdium na pracoviskách SAV.
- Pripravila podklady pre vypracovanie návrhu rozpočtu a rozpisu rozpočtu účelových prostriedkov za oblasť doktorandského štúdia pre organizácie SAV.
- Spracovala a analyzovala údaje do Výročnej správy o činnosti SAV za rok 2011 za oblasť doktorandského štúdia, pedagogickú činnosť a budovanie ľudských zdrojov pre vedu a techniku.
- Viedla evidenciu školiacich pracovísk SAV akreditovaných na doktorandské štúdium.
- V plnom rozsahu metodicky a organizačne zabezpečila činnosť Komisie SAV pre posudzovanie vedeckej kvalifikácie zamestnancov (Vyhľ.č. 55/1977 Zb. o ďalšom zvyšovaní kvalifikácie a o hodnotení tvorivej spôsobilosti vedeckých pracovníkov).
Komisia zasadala v máji a v novembri. Prerokovala 116 návrhov, z toho 105 návrhov schválila, 10 zamietla a 1 návrh odložila na nasledujúce zasadnutie. Spolupracovala pri tvorbe nových kritérií pre priznávanie vedeckých kvalifikačných stupňov I a IIa.
- Zabezpečovala činnosť Rady SAV pre vzdelávanie a doktorandské štúdium (ďalej Zada). Rada ako pomocný orgán Predsedníctva SAV bola poverená výberom kandidátov na udelenie príspevku z Podporného fondu Štefana Schwarza na vytváranie postdoktorandských miest v SAV. V roku 2011 zorganizovala dva konkurzy a Predsedníctvu SAV predložila návrh na schválenie príspevku vo výške 50% tarifného platu T-11 pre 20 postdoktorandov.
- Pripravila P SAV prehľad požiadaviek a pridelených miest postdoktorandov v rokoch 2005 – 2011 podľa oddelení za jednotlivé ústavy SAV.
- Podieľala sa na organizácii Súťaže mladých vedeckých pracovníkov do 35 rokov.
- Pripravovala konečné návrhy na udelenie vedeckej hodnosti doktora vied do Vedeckej rady SAV. Vypracovala návrhy rozhodnutí na udelenie vedeckej hodnosti doktora vied. V roku 2011 Vedecká rada SAV udelila 14 vedeckých hodností doktora vied.

*Vypracovala:
Ing. Eva Daneková
referát vedeckej výchovy*

05-02 Referát štrukturálnych fondov

Počas celého roka priebežne pripravoval podklady súvisiace s oblasťou štrukturálnych fondov pre zasadnutia P SAV, informoval riaditeľov o aktuálnych zmenách súvisiacich so ŠF, pravidelne aktualizoval časť internetovej stránky SAV zameranej na ŠF. Denne poskytoval telefonické a osobné konzultácie k príprave a implementácii projektov ŠF.

Priebežne spolupracoval s Ekonomickým odborom Úradu SAV. Metodicky usmerňoval rozpočtovanie a účtovníctvo projektov Štrukturálnych fondov EÚ. Kooperoval pri vytvorení kódov štátneho programu, doplnení programovej štruktúry SAV o projekty/prvky v module programového rozpočtovania RIS. Z platnej metodiky MF SR vyplývala povinnosť monitorovania a hodnotenia projektov/prvkov, ktorú R ŠF SAV priebežne doplňal o novovzniknuté projekty/prvky do programovej štruktúry SAV. Priebežne spolupracoval aj s ETO Ú SAV na dopĺňaní Registra investícií RIS o novovytvorené Investičné akcie pre prijímateľov NFP. R ŠF SAV v roku 2011 inicioval viacero stretnutí so zástupcami Ministerstva školstva, vedy, výskumu a športu SR o umožnení zálohového financovania aj pre príspevková organizácie SAV, k zjednodušeným pravidlám vykazovania oprávnených výdavkov a hlavne o riešení problematiky financovania projektov zaradených do Schémy štátnej pomoci, kde je povinná len refundácia, ktorá je pre organizácie SAV zapojené do takýchto projektov veľmi nevýhodná. Rokovania, zatiaľ neboli ukončené.

Významne a dlhodobo spolupracuje s úspešným prijímateľom Slovenská infraštruktúra pre vysokovýkonné počítanie – SIVVP – Výpočtovým strediskom SAV – zápisy z porád tímu, koordinácia stretnutí prijímateľa NFP na Ministerstve školstva; Priebežne informoval P SAV o stave implementácie Národného projektu.

Pripravil materiál o úspešných projektoch ŠF v roku 2011.

K 31.12.2011 skončil pracovný pomer jednej z dvoch pracovníčok referátu (odchod do dôchodku). V roku 2012 bude potrebné prijať pracovníka, najmä pre oblasť metodického usmerňovania rozpočtovania a účtovníctva projektov.

05-03 Personálny referát

Úseku agendy Úradu SAV

- Periodické práce a činnosti: komunikácia so Sociálnou poisťovňou, so zdravotnými poisťovňami, ÚPSVaR, priebežné a mesačné spracovanie a kontrola evidencie dochádzky cez elektronický dochádzkový systém, mesačne podklady k zúčtovaniu miezd,

- evidencia práceneschopností, sledovanie nároku na dovolenku, čerpania dovoleniek, zostatok nevyčerpanej dovolenky prípadne krátenie nároku na dovolenku,
- dohody o vykonaní práce, dohody o brigádnickej činnosti študentov a dohody o pracovnej činnosti podľa potreby
- OČR, PN, prehľady a štatistické výkazy,
- administratívne zabezpečenie prichádzajúcich a odchádzajúcich zamestnancov, spolupráca pri hľadaní nového zamestnanca- podávanie inzerátov, prichádzajúce životopisy, spolupráca pri výbere, v prípade skončenia pracovného pomeru z toho vyplývajúce povinnosti,
- aktualizácia osobných údajov zamestnancov v programe SOFTIP (personalistika),
- predpísané oznámenia sociálnej poisťovni a zdravotným poisťovníam, štatistickému úradu
- predpísaná štatistika pre Úrad práce, sociálnych vecí a rodiny
- spolupráca so spracovateľskou organizáciou Trexima – zostavy zo SOFTIPU, pravidelné zasielanie výkazov, nepravidelné školenia.

Úsek agendy riaditeľov organizácií SAV

- sledovanie zmien v platovom stupni, iné zmeny rozhodnutí o plate, vypracovanie osobného platu,
- evidencia zmien v dosiahnutom vzdelaní (tituloch) a iných zmien
- dohody o zmene pracovnej zmluvy dodatkom k pracovnej náplni u riaditeľov (Centrá excelentnosti, projekty) – aktuálny počet dohôd o zmene je nad 40
- mimoriadne odmeny riaditeľov z organizácie aj odmeny z fondu P SAV
- starostlivosť o agendu MP štatutárov
- spolupráca s personálnymi a mzdovými oddeleniami organizácií SAV a s THS, s ohľadom na agendu riaditeľov
- výberové konania (aj opakované) na miesta riaditeľov organizácií SAV (sledovanie termínov, podanie inzerátu do tlače, na webovú stránku SAV, evidencia zaslaných materiálov uchádzačov, po VK príprava podkladov na rokovanie P SAV, po úspešnom VK menovací dekrét riaditeľov, po neúspešnom výberovom konaní alebo pri vzdaní sa funkcie riaditeľa poverenie na dobu do úspešného výberového konania spolu s ostatnými personálnymi dokladmi
- po úspešnom výberovom konaní v prípade nového riaditeľa organizácie jeho kompletná personálna agenda – pracovná zmluva, pracovná náplň a podklady k rozhodnutiu o plate

Iná činnosť v pôsobnosti predsedu SAV:

- agenda mimoriadnych odmien z fondu P SAV,
- návrhy na vyplatenie koncoročných odmien riaditeľom v mesiacoch november a december (aj priebežne cez rok) z prostriedkov organizácií, spracovanie a odoslanie na organizácie
- koncoročné odmeny riaditeľov organizácií v mesiaci november z fondu P SAV

Vypracovala:
Ing. J. Ambrožová

05-04 Právny referát

Činnosť právneho referátu SAV za rok 2011:

koordinoval a usmerňoval činnosti organizácií SAV v oblastiach práva stanovených Predsedníctvom SAV a vedúcim Ú SAV, poskytoval právnu pomoc a právne poradenstvo organizáciám SAV po odsúhlasení žiadosti o poskytnutie právnej pomoci vedúcim Ú SAV,

vykonával právnu prevenciu a napomáhal aplikovať platné právo v podmienkach SAV v záujme dodržiavania a aplikovania všeobecne záväzných právnych predpisov,

upozorňoval predsedu SAV, vedúceho Ú SAV, riaditeľov (vedúcich) organizácií SAV na všetky porušenia právnych predpisov v činnosti SAV, ktoré zistil pri svojej práci a navrhoval opatrenia na odstránenie protiprávneho stavu, zabezpečoval vypracovanie návrhov zriaďovacích listín organizácií SAV a ich následné schválenie, zabezpečoval ich aktualizáciu a evidenciu, dával právne stanoviská k návrhom zložitých alebo nefrekventovaných zmlúv, s príslušnými zamestnancami Ú SAV spolupracoval pri príprave zmlúv, zabezpečoval a koordinoval uplatnenie ustanovenia zákona č. 211/2000 Z. z. o slobodnom prístupe k informáciám v znení neskorších predpisov,

Podľa pokynov predsedu SAV a vedúceho Ú SAV sa zúčastňoval na odborných rokovaníach kde sa vyžaduje formulovať právne stanoviská,

Evidoval právne predpisy uverejnené v Zbierke zákonov SR a poskytoval o nich vyžiadané informácie a právne rady a zabezpečoval výklad k ich aplikácii.

Vypracovala:
JUDr. Mária Genzorová

05-05 Referát ochrany práce (OP), Ochrany práce pred požiarmi (OPP), civilnej ochrany (CO) a životného prostredia (ŽP)

1. Informačné spracovanie a zasielanie noviel, úplných znení a relevantných článkov z médií organizáciám SAV:

- zákon c. 311/2011 Z.z. Zakonník práce (ZP) v znení poslednej novely c. 257/2011 Z.z., účinnnej od 1. septembra 2011; úplné znenie ZP publikované v Zbierke zákonov SR pod číslom 341/2011 Z.z.,
 - zákon c. 8/2009 Z.z. o cestnej premávke v znení poslednej novely c. 313/2011 Z.z., účinnnej od 1. novembra 2011.
2. Odborné posudzovanie žiadostí organizácií SAV o príspevok z centrálného rozpočtu na zneškodnenie nebezpečných odpadov a účasť na ďalších aktivitách Komisie SAV pre životné prostredie.
 3. Sledovanie a zaznamenávanie novoprijatých, novelizovaných a zrušených predpisov ochrany práce, chemickej a biologickej bezpečnosti a odpadového hospodárstva v roku 2011. Prehľad predpisov týkajúcich sa SAV a platných ku dňu 1.1.2012 bol zaslaný organizáciám SAV.
 4. Metodická a poradenská činnosť v oblasti BOZP a odpadového hospodárstva, ktorá zahŕňala konzultácie, výklad a uplatňovanie právnych predpisov, tvorbu vzorových dokumentov, pripomienkovanie vnútorných predpisov organizácií SAV, zasielanie aktuálnych právnych informácií a vyhľadávanie požadovaných dokumentov v databázach SR, EÚ a OSN.

Vypracoval:
Ján Košovský v.r.

05-06 Referát dopravy

Vozový park na ÚP SAV má 5 motorových vozidiel. Za rok 2011 zabezpečovali chod P SAV, ÚP SAV, stravovacie zariadenia SAV, ubytovacie zariadenia SAV, prevádzkový odbor Ú SAV.

Vodiči:

Slušný Milan,
Oravec Miroslav,
Martiniak Milan,
Vojtek Alexander

zabezpečili v roku 2011 tieto akcie okrem bežných činností dopravy:

V4 – Smolenice, stretnutie s AVČR- Liblice, novoročné koncerty- Bratislava, Košice, Praha, výstavy- Agrokomplex Nitra, Kamenár Trenčín, Incheba, Bibliotéka.

Vyhotovil:
Slušný Milan
ved. ref. dopravy SAV

05-07 Referát analytických štúdií SAV

Referát analytických štúdií SAV mal v roku 2011 dvoch zamestnancov a jeho činnosť riadi podpredsedníčka SAV pre výskum.

Náplňou činnosti referátu analytických štúdií SAV je príprava analýz a podkladov z oblasti financovania a koncepcií rozvoja vedy, ako aj analýzy fungovania domácich i zahraničných grantových schém. Súčasťou činnosti referátu je aj analyzovanie dokumentov z oblasti vedy a výskumu v rámci EÚ, na základe ktorých následne pripravuje podklady pre koncepčné otázky riadenia vedy, analytické a výhľadové štúdie, pričom vytvára kvalifikované informačné zdroje pre riadenie vedy.

V roku 2011 sa referát analytických štúdií SAV podieľal na vypracovávaní nových formulárov na návrh na Centrum excelentnosti SAV. Taktiež vyhotovoval pravidelnú analýzu štruktúry jednotlivých ústavov SAV, ako aj ich analýzu na základe publikačnej činnosti, citácií, projektov a iných vedeckých výstupov. Vypracoval tiež porovnanie akademií krajín V4 na základe každoročne zverejňovaného hodnotenia svetových vedecko-výskumných inštitúcií SCImago, ako aj porovnanie procesu hodnotenia výskumných projektov vo viacerých európskych krajinách. Referát ďalej pripravoval podklady pre Predsedníctvo SAV týkajúce sa financovania vedy a výskumu v EÚ a na Slovensku, ktoré boli použité pri vyjednávaní rozpočtu SAV, ako aj podklady pre pripravovanú transformáciu organizácií SAV. Spolupracoval na tvorbe materiálov ohľadom konceptu „Bratislava – vedecké mesto“, ktoré boli použité pri negociácii o veľkých projektoch financovaných zo štrukturálnych fondov EÚ. Pripravoval tiež podklady pre tlačovú konferenciu týkajúcu sa tejto problematiky, ktorá sa uskutočnila v júni 2011.

Referát analytických štúdií SAV pri svojej činnosti spolupracoval s ekonomicko-technickým odborom, odborom vedy a výskumu a odborom medzinárodnej spolupráce, ako aj s referátom štrukturálnych fondov a právnym referátom.

Materiály pripravené referátom boli pravidelne prejednávané na Predsedníctve SAV a zverejňované na internetovej stránke SAV.

05-08 Referát asistenta predsedu SAV

V roku 2011 asistent predsedu SAV vykonával tieto funkcie:

- vykonával odborné, špecializované práce zamerané na oblasť medzinárodnej spolupráce,
- riešil agendu spojenú s účasťou a členstvom predsedu SAV v medzinárodných organizáciách a vedeckých zoskupeniach,
- zabezpečoval zahraničné služobné cesty predsedu SAV a vybavoval všetku jeho zahraničnú korešpondenciu,
- zabezpečoval prijatia zahraničných delegácií a návštev predsedu SAV,

- vykonával podľa potreby tlmočenie z cudzieho jazyka do slovenského a naopak, ako aj obojstranný preklad textov,
- zabezpečoval činnosti súvisiace s výkonom funkcie predsedu SAV vo vzťahu k vedeckým organizáciám SAV, mimoakademickým pracoviskám, VŠ, výskumným a vedeckým centrom,
- samostatne spracúval štatistiky, protokoly, záznamy a korešpondenciu v zmysle pokynov predsedu SAV a vykonával odbornú súčinnosť s dotknutými orgánmi verejnej správy,
- Spolupracoval pri organizovaní porád a rokovaní zvolávaných predsedom SAV, zabezpečoval ich prípravu po organizačnej a technickej stránke, administratívne spracoval materiály z týchto rokovaní.

*Vypracovala:
Ing. Alena Waclaweková*

15. Vyznamenania, ocenenia a ceny udelené pracovníkom organizácie v roku 2011

15.1. Domáce ocenenia

Ú SAV nemá.

15.1.1. Ocenenia SAV

Ú SAV nemá.

15.1.2. Iné domáce ocenenia

Ú SAV nemá.

15.2. Medzinárodné ocenenia

Ú SAV nemá.

16. Poskytovanie informácií v súlade so zákonom č. 211/2000 Z. z. o slobodnom prístupe k informáciám v znení neskorších predpisov (Zákon o slobode informácií)

17. Problémy a podnety pre činnosť SAV

Správu o činnosti organizácie SAV spracoval(i):

Odbory, referáty a sekretariáty Úradu SAV.

(spracoval Ing. R. Grznár)

Riaditeľ organizácie SAV:

.....
Ing. Ján Malík, CSc.

Prílohy**Príloha A****Zoznam zamestnancov a doktorandov organizácie k 31.12.2011****Zoznam zamestnancov podľa štruktúry (nadväzne na údaje v Tabuľke 1a)**

	Meno s titulmi	Úväzok (v %)	Ročný prepočítaný úväzok
Vedúci vedeckí pracovníci DrSc.			
Vedúci vedeckí pracovníci CSc., PhD.			
Samostatní vedeckí pracovníci			
Ostatní pracovníci			
1.	Ing. Jarmila Ambrožová	100	1.00
2.	Katarína Badíková	100	0.00
3.	Ing. Ján Barančík, PhD.	100	1.00
4.	RNDr. Valentín Both, CSc.	100	1.00
5.	Jana Boušková	100	1.00
6.	Mgr. Rozália Boušková	100	1.00
7.	Ing. Eva Daneková	100	1.00
8.	Eva Ďurandová	100	1.00
9.	Ing. Sláva Ďurišová	100	1.00
10.	Anton Fabuš	100	1.00
11.	Anna Fekiačová	100	1.00
12.	Nora Filípková	100	1.00
13.	Mgr. František Fundárek, PhD.	100	1.00
14.	Ing. Jana Fundárková Fraštická	100	1.00
15.	Bc. Denisa Gašparíková	100	1.00
16.	JUDr. Mária Genzorová	100	1.00
17.	Ing. Róbert Grznár	100	1.00
18.	Jaroslava Hajková	100	0.00
19.	Milan Heriban	100	0.00
20.	Mgr. Iveta Hermanovská	100	1.00
21.	RNDr. Zuzana Hrabovská, PhD.	100	1.00
22.	Soňa Hudecová	100	0.00
23.	Denisa Igazová	100	1.00
24.	Ladislav Jáger	100	1.00
25.	Bc. Zuzana Jakubičková	100	1.00
26.	Ing. Tomáš Jakubík	100	1.00

27.	Ľubica Jean-Jean	100	1.00
28.	Ing. Peter Kajan	100	1.00
29.	Ing. Adriana Kaplíková	100	1.00
30.	Viera Kastlová	100	1.00
31.	Ing. Helena Kavcová	100	1.00
32.	Jana Királyová	100	1.00
33.	Ing. Magdaléna Kissová	100	1.00
34.	Darina Kmet'ová	100	1.00
35.	Katarína Kmet'ová	100	1.00
36.	Agneša Kodysová	100	1.00
37.	Libuša Kollegová	100	1.00
38.	Ing. Jana Kolozsváryová	80	0.80
39.	Božena Konečná	100	1.00
40.	PhDr. Ján Košovský, CSc.	60	0.60
41.	Ing. Serena Kováčová	100	1.00
42.	Mgr. Soňa Koželová	100	1.00
43.	Zuzana Lackovičová	100	1.00
44.	Viera Látalová	100	1.00
45.	Ing. Anna Lazárová	100	1.00
46.	Ing. Radomír Ledník	100	1.00
47.	Ing. Zlatica Lešková	100	1.00
48.	PhDr. Daniela Liptáková	100	1.00
49.	Alena Lisá	86	0.86
50.	Irena Lorenzová	100	1.00
51.	PhDr. Mária Macková	53	0.53
52.	Ing. Ján Malík, CSc.	100	1.00
53.	PhDr. Mária Malíková	100	1.00
54.	Milan Martinak	100	1.00
55.	Ing. Anna Martišková	100	1.00
56.	Marcel Matiašovič	100	1.00
57.	Eduard Metelka	100	1.00
58.	Petronela Mikulášová	100	1.00
59.	Ing. Mária Nedomová	100	1.00
60.	Mária Ondrusová	100	1.00
61.	Marián Oravec	100	1.00

62.	Ing. Júlia Otáhalová	100	1.00
63.	Oľga Pavilková	100	1.00
64.	Ľudmila Plešková	100	1.00
65.	Eva Podobová	100	1.00
66.	Tatiana Porubská	54	0.54
67.	Filoména Pribulová	100	1.00
68.	Iveta Pútiková	100	1.00
69.	Mgr. Oľga Rentková	100	1.00
70.	Pavel Repčok	86	0.86
71.	Ružena Révayová	100	1.00
72.	Jana Runáková	100	1.00
73.	Monika Runáková	100	1.00
74.	Ing. Mária Ružová	100	1.00
75.	RNDr. Mária Rybecká	100	1.00
76.	Eva Skuráková	100	1.00
77.	Milan Slušný	100	1.00
78.	Alena Stašová	50	0.50
79.	PhDr. Tatiana Stibrányiova	100	1.00
80.	Helena Stredaňská	100	1.00
81.	Dana Šenkárová	100	1.00
82.	Mgr. Renáta Šidlovska	70	0.70
83.	Anna Šinkovičová	100	1.00
84.	Magdaléna Škarbalová	100	1.00
85.	Ing. Vladimír Šmihula	100	1.00
86.	PhDr. Michaela Španková	100	1.00
87.	JUDr. Antonia Štaffová	100	1.00
88.	Mgr. Peter Štrauch	100	1.00
89.	Ing. Jozef Šujan	100	1.00
90.	Bc. Mária Teglássyová	100	1.00
91.	Jitka Tengeriová	100	1.00
92.	Ferdinand Tisovič	100	1.00
93.	Miroslav Tomovics	100	1.00
94.	Silvia Trubirohová	50	0.50
95.	Mgr. Štefánia Urbaničová	100	1.00
96.	Františka Urbanová	100	1.00

97.	Eliška Vailingová	100	1.00
98.	Olívia Valachová	100	1.00
99.	Mária Vallová	100	1.00
100.	Alexander Vojtek	100	1.00
101.	Nadežda Vojteková	100	1.00
102.	Ing. Alena Waclaweková	100	1.00
103.	Mária Zajíčková	100	1.00
104.	Ing. Dana Zegeřová	100	1.00
105.	Ing. Ivan Zvara	100	1.00

Zoznam zamestnancov, ktorí odišli v priebehu roka

	Meno s titulmi	Dátum odchodu	Ročný prepočítaný úväzok
Ostatní pracovníci			
1.	Ing. Vojtech Bagala	01.04.2011	1.00
2.	Jaroslava Hajková	31.12.2011	1.00
3.	Soňa Hudecová	31.12.2011	1.00
4.	Milan Heriban	31.08.2011	1.00
5.	PhDr. Soňa Klamová	15.07.2011	1.00
6.	Darina Kmeťová	31.12.2011	1.00
7.	RNDr. Mária Rybecká	31.12.2011	1.00
8.	Ing. Vladimír Šmihula	31.12.2011	1.00

Zoznam doktorandov

	Meno s titulmi	Škola/fakulta	Študijný odbor
Interní doktorandi hradení z prostriedkov SAV			
<i>organizácia nemá interných doktorandov hradených z prostriedkov SAV</i>			
Interní doktorandi hradení z iných zdrojov			
<i>organizácia nemá interných doktorandov hradených z iných zdrojov</i>			
Externí doktorandi			
<i>organizácia nemá externých doktorandov</i>			

Príloha B

Projekty riešené v organizácii

Medzinárodné projekty

Programy: 7RP

♦ MNT ERA Net II– projekt 7.RP EÚ

Názov: Od vedy v mikro a nano rozmeroch k novým technológiám pre Európu

Koordinátor projektu: Ing. Ján Barančík, PhD.

Steering Committee: RNDr. Eva Majková, DrSc. (P SAV)

Obdobie: 01.03.2009 – 31.12.2011

Popis: MNT ERA.Net je sieť európskych podporných programov pre mikro a nanotechnológie.

Cieľom je prehĺbiť konkurencieschopnosť európskeho priemyslu prostredníctvom koordinácie a spolupráce európskych nástrojov podpory mikro a nanotechnológií a prostredníctvom trvalého zlepšovania excelentnosti.

MNT ERA-NET pokrýva oblasti mikrotechnológií, nanotechnológií a mikrosystémov. Očakáva sa, že bude mať významný dopad na budúci ekonomický a sociálny rozvoj. Podnecuje k vytváraniu nových produktov a služieb, vytvára a zabezpečuje zamestnanosť v Európe a zlepšuje životné podmienky ľudí. MNT tiež značne prispieva k riešeniu ekologických problémov a dosahovaniu dlhodobu udržateľného rozvoja.

Aktivity v roku 2011: SAV ako účastník konzorcia projektu MNT ERA.Net II sa v r. 2011 podieľala na strategických rozhodnutiach riadiaceho výboru (SC) a participovala na zasadnutiach pracovných skupín (WG). Uskutočnili sa 5. zasadnutí konzorcia (Berlín, Istambul, Budapešť,

11 Limasol, Viedeň). Konzorcium vyhlásilo výzvu pre podávanie výskumných projektov (Call 2011). Zo SR sa zúčastnilo 13 organizácií pričom do 2. kola hodnotenia sa dostalo 5 návrhov (PreNano – ÚEF SAV, APGRAPHEL – ÚP SAV, OPSSAM - ÚMV SAV, OPTIFIL - EIÚ SAV, STREAM – ÚEF SAV. Uskutočnili sa 2 kolá výberu výskumných projektov zo strany Transnational Coordination Team (TCT) konzorcia MNT ERA.Net II a 2 kolá výberu zo strany SAV (Komisia SAV pre vyhodnocovanie medzinárodných projektov). Na základe výsledkov TCT konzorcia a K-VMP schválilo P SAV na financovanie projekty APGRAPHEL a STREAM. Konzorcium pripravilo v r. 2011 konferenciu EuroNanoForum 2011 / MNT conference v Budapešti a požiadalo tiež o predĺženie projektu do konca r. 2011. Záverečné zasadnutie konzorcia v súvislosti s ukončením projektu sa konalo v decembri vo Viedni, kde zástupcovia SC prezentovali dosiahnuté výsledky za grantové agentúry a celé konzorcium. Výsledkom spolupráce členov konzorcia MNT ERA.NET II je podanie nového projektu M-ERA.NET, kde je väčšina členov konzorcia MNT ERA.NET II a konzorcia MATERA.

♦ NanoSci E Plus – Projekt 7.RP EÚ

Názov: Nadnárodná výzva pre kolaboratívne návrhy projektov v oblasti základného výskumu nanovied

Koordinátor projektu: Ing. Ján Barančík, PhD.

Steering Committee: Ing. Karol Iždinaký, CSc. (ÚMMS, SAV)

Obdobie: 01.01.2008 – 30.04.2012

Popis: NanoSci E Plus je konzorcium 16 národných organizácií, ktoré sú držiteľmi programov podporujúcich národnú výskumnú komunitu v oblasti nanoscience. Zameranie konzorcia je na základný výskum a hlavným cieľom je podporiť spoluprácu a integráciu národných nanovedných výskumných komunit v európskom výskumnom priestore prostredníctvom medzinárodných výskumných projektov. Konzorcium má oprávnenie vyhlásiť len 1 výzvu na podávanie výskumných projektov v oblasti nanovied.

Aktivity v roku 2011: Konzorcium, ktorého koordinátorom je Centre National de la Recherche scientifique (CNRS) v r. 2011 zorganizovalo 2-dennú konferenciu v Dubline, ktorej cieľom bolo prezentovať dosiahnuté výsledky 24 úspešných a financovaných projektov v rámci konzorcia. Zo SAV nie je financovaný ani jeden výskumný projekt. Predmetné projekty boli zverejnené na webovej stránke SAV pre záujemcov zo strany príslušných organizácií SAV (cez Intranet). V nadväznosti na prezentáciu výsledkov sa konalo zasadnutie Steering Committee (SC) konzorcia, ktoré prerokovalo dosiahnuté výsledky a následné kroky. Predmetom rokovania bolo tiež prediskutovanie návrhu na predĺženie projektu do 30.4.2013 alebo 30.6.2013. Súčasne bolo dohodnuté zorganizovať v r. 2012 záverečnú konferenciu. Téma bude dohodnutá priebežne. V rámci konferencie sa podarilo nadviazať kontakty, ktorých výsledkom bolo zapojenie SAV do spoločnej výzvy nového ERA.NET-u vyhlásenej konzorciom KORANET .

♦ TRANSCAN – Projekt 7.RP EÚ

Názov: ERA.Net on Translational Cancer Research

Koordinátor projektu: Ing. Ján Barančík, PhD.

Projektový manažér: Mgr. Iveta Hermanovská.

Network Steering Committee (NSC): RNDr. Alena Gabelová, CSc. (ÚEO, SAV)

Obdobie: 01.01.2011 – 31.12.2014

Popis: Konzorcium TRANSCAN tvorí 25 inštitúcií z 20 európskych krajín. Koordinátorom konzorcia je Ministerstvo zdravotníctva Talianska. Zapojenie sa SAV do tohto konzorcia podporilo MŠ SR udelením mandátu pre SAV byť účastníkom konzorcia ERA-Net pre oblasť výskumu rakoviny ako projekt owner a project manager. SAV ako člen konzorcia sa bude podieľať na strategických rozhodnutiach v rámci riadiaceho výboru programu, schvaľovaní plánu, uskutočnení prieskumu a analýz v rámci translačného výskumu rakoviny, príprave a implementácii nadnárodných výziev pre podávanie programov a školiacich aktivít, monitorovaní aktivít TRANSCAN-u a vypracovaní plánu udržateľnosti sieťových aktivít po jeho ukončení.

Aktivity v roku 2011: V roku 2011 sme sa zúčastňovali strategických rozhodnutí v rámci programu – voľby členov Riadiaceho výboru programu (NSC), členov Vedeckej odbornej rady (SAB) a kritérií ich výberu, členov výboru 1 . výzvy (CSC), pripomienkovania Konzorciálnej dohody, prípravy a implementácie 1. výzvy na podávanie návrhov projektov, ktorá bude ukončená 10. februára 2012 a s ňou spojených dokumentov -Text výzvy, Konflikt záujmov, Formulár pre podávanie predbežných a úplných návrhov projektov, Manuál pre žiadateľov, Riadenie výzvy a evalvácia, Formulár pre hodnotenie predbežných a úplných návrhov projektov. SAV sa zúčastnila zberu dát týkajúcich sa financovania výskumných projektov zameraných na translačný onkologický výskum v rámci WP2, 3 – 5 a vypracovania dotazníka týkajúceho sa motivácií jednotlivých partnerov zapojiť sa to TRANSCAN-u. V rámci WP 6 sa SAV zúčastnila tvorby indikátorov hodnotenia TRANSCAN-u – vstupných a výstupných indikátorov, z prieskumu a návrhov ďalších európskych štruktúr, ktoré boli posudzované na zasadnutí CSC, vyplynula aj téma prvej spoločnej výzvy: "Validation of biomarkers for personalised cancer medicine". SAV pripomienkovala časový harmonogram projektu, nominovala členov do Vedeckého evalvačného výboru (SEC), pripomienkovala a zúčastňovala sa na výbere kritérií pre členov SEC. Predsedníctvo SAV na svojom 23. zasadnutí dňa 2. 3. 2011 schválilo, že bude financovať najviac 2 projekty/výskumné tímy vybrané na základe prvej 1. výzvy (JTC 1) za nasledovných podmienok: začiatok riešenia projektu v roku 2013, trvanie najviac 3 roky a finančná podpora pre tím z organizácie SAV najviac 35 000 Euro na projekt na rok.

♦ SAS – NSC Joint Research Programme (Taiwan)

Názov: Názov: Program spoločných výskumných projektov SAV – NSC Taiwan

Koordinátor projektu: RNDr. Valentín Both, CSc.

Obdobie: 05.2010 – 12.2012

Popis: Projekt MVTS spolupráce SAV – NSC (Taiwan) bol vytvorený v r. 2009 na organizačné, odborné – metodické a finančno- administratívne zabezpečenie projektov v rámci nového Programu spoločných výskumných projektov SAV – NSC (Taiwan) na základe dohody SAV – NSC (Taiwan) o rozšírení spolupráce (doteraz podpory mobility) na reálne medzinárodné výskumné projekty v oblastiach prioritných pre obidve strany.

Aktivity v roku 2011: V roku 2011 sme sa podieľali na príprave a vyhlásení 3. výzvy Programu spoločných výskumných projektov, ktorá bola zverejnená v júni 2011 na predloženie návrhov projektov vo výskumných oblastiach:

a) Physical Sciences (including Astronomy, Geosciences and Material Sciences)

s finančnou dotáciou do 75 000 € na 3 roky pre jedného partnera zo SAV a

b) Social Sciences and Humanities (including Arts)

s finančnou dotáciou do 45 000 € na 3 roky pre jedného partnera zo SAV

s obdobím riešenia projektov od 1.1.2012 – 31.12.2014.

V rámci výzvy boli celkovo podané 3 návrhy projektov, ktoré boli posudzované a hodnotené nezávislými expertmi a aj členmi Komisie SA V pre vyhodnocovanie medzinárodných projektov. Na základe výsledkov hodnotenia predložených projektov (v SAV a aj v NSC) Predsedníctvo SA V schválilo financovanie 2 projektov (podaných z FÚ SA V a ÚMMS SA V). Vr. 2011 sa pokračovalo v administratívno-organizačnom zabezpečení financovania a hodnotenia plnenia cieľov 5. výskumných projektov SA V-NSC Taiwan schválených v rámci 1. a 2. výzvy programu v predchádzajúcich rokoch (obsahovo ide o projekty z oblasti nanovied a bio-medicínskych vied).

◆ KORANET -Projekt 7 .RP EÚ

Názov: Korean scientific cooperation network with the European Research Area

Projektový manažér: Mgr. František Fundárek, CSc.

Steering Committee: Ing. Ján Barančík, PhD.

Scientific Council: doc. Ing. Fedor Gömöry, DrSc.

Obdobie: 01.01.2009-31.12.2012

Pobis: KORANET je zameraný na prehĺbenie a posilnenie vedecko-technickej spolupráce medzi Kóreou a Európou. Projekt je financovaný v rámci výskumného 7. RP EÚ a beží od januára 2009 do decembra 2012. Jedenásť partnerov z deviatich krajín a Kórei tvorí konzorcium KORANET. Päť pracovných balíčkov sú analytické a prognostické cvičenia, rozvoj spoločného financovania programu pre európske a kórejske výskumné činnosti a organizovanie konferencií a seminárov. SAV nie je členom konzorcia.

Predsedníctvo SAV schválilo zapojenie SAV a financovanie výskumných tímov zo SAV do druhej spoločnej výzvy konzorcia.

Aktivity v roku 2011: Slovenská akadémia vied sa zapojila do druhej výzvy projektu KORANET na základe Letter of Commitment podpísaného predsedom SAV, prof. J. Pastorekom 3.11.2011. Slovenská akadémia vied sa zaviazala, že v rámci výzvy podporí 2 projekty čiastkou 50 000 € /rok (t.j. 25 000 € na každý projekt), pričom termín riešenia projektov bol stanovený na 2-ročné obdobie od októbra 2012 do konca septembra 2014. Výzva na podávanie projektov v rámci KORANET bude otvorená od 6. februára do 6. apríla 2014.

Hlavnou tematickou oblasťou druhej výzvy KORANET sú zelené technológie, ktoré sú rozdelené do troch tematických okruhov:

- a) zredukovanie uhlíkovej stopy
- b) technológie udržateľného rozvoja
- c) obnoviteľné energie a energetická účinnosť

Projekty národných agentúr

Príloha C

Publikačná činnosť organizácie (zoradená podľa kategórií)
Ú SAV nemá.

Ohlasy (citácie):

Ú SAV nemá.

Príloha D

Údaje o pedagogickej činnosti organizácie

Semestrálne prednášky:

Ú SAV nemá.

Semestrálne cvičenia:

Ú SAV nemá.

Semináre:

Ú SAV nemá.

Terénne cvičenia:

Ú SAV nemá.

Individuálne prednášky:

Ú SAV nemá.

Príloha E**Medzinárodná mobilita organizácie****(A) Vyslanie vedeckých pracovníkov do zahraničia na základe dohôd:**

Krajina	D r u h d o h o d y					
	MAD, KD, VTS		Medziústavná		Ostatné	
	Meno pracovníka	Počet dní	Meno pracovníka	Počet dní	Meno pracovníka	Počet dní
Počet vyslaní spolu						

(B) Prijatie vedeckých pracovníkov zo zahraničia na základe dohôd:

Krajina	D r u h d o h o d y					
	MAD, KD, VTS		Medziústavná		Ostatné	
	Meno pracovníka	Počet dní	Meno pracovníka	Počet dní	Meno pracovníka	Počet dní
Počet prijatí spolu						

(C) Účast' pracovníkov pracoviska na konferenciách v zahraničí (nezahrnutých v "A"):

Krajina	Názov konferencie	Meno pracovníka	Počet dní
Spolu			

Vysvetlivky: MAD - medziakademické dohody, KD - kultúrne dohody, VTS - vedecko-technická spolupráca v rámci vládnych dohôd

Skratky použité v tabuľke C: