

Úrad Slovenskej akadémie vied



Správa o činnosti organizácie SAV za rok 2012

Bratislava
január 2013

Obsah osnovy Správy o činnosti organizácie SAV za rok 2012

1. Základné údaje o organizácii
2. Vedecká činnosť
3. Doktorandské štúdium, iná pedagogická činnosť a budovanie ľudských zdrojov pre vedu a techniku
4. Medzinárodná vedecká spolupráca
5. Vedná politika
6. Spolupráca s VŠ a inými subjektmi v oblasti vedy a techniky v SR
7. Spolupráca s aplikačnou a hospodárskou sférou
8. Aktivity pre Národnú radu SR, vládu SR, ústredné orgány štátnej správy SR a iné organizácie
9. Vedecko-organizačné a popularizačné aktivity
10. Činnosť knižnično-informačného pracoviska
11. Aktivity v orgánoch SAV
12. Hospodárenie organizácie
13. Nadácie a fondy pri organizácii SAV
14. Iné významné činnosti organizácie SAV
15. Vyznamenania, ocenenia a ceny udelené pracovníkom organizácie SAV
16. Poskytovanie informácií v súlade so zákonom o slobodnom prístupe k informáciám
17. Problémy a podnety pre činnosť SAV

PRÍLOHY

- A Zoznam zamestnancov a doktorandov organizácie k 31.12.2012*
- B Projekty riešené v organizácii*
- C Publikáčná činnosť organizácie*
- D Údaje o pedagogickej činnosti organizácie*
- E Medzinárodná mobilita organizácie*

1. Základné údaje o organizácii

1.1. Kontaktné údaje

Názov: Úrad Slovenskej akadémie vied
Riaditeľ: Ing. Ján Malík, CSc.
Zástupca riaditeľa: Mgr. Rozália Boušková
Vedecký tajomník: neuvedený
Predseda vedeckej rady: neuvedený
Člen snemu SAV: neuvedený
Adresa: Štefánikova 49, 814 38 Bratislava 1

<http://www.urad.sav.sk>

Tel.: 02/ 57510 176

Fax:

E-mail: podobova@up.upsav.sk

Názvy a adresy detašovaných pracovísk: nie sú

Vedúci detašovaných pracovísk: nie sú

Typ organizácie: Rozpočtová od roku 2008

1.2. Údaje o zamestnancoch

Tabuľka 1a Počet a štruktúra zamestnancov

Štruktúra zamestnancov	K	K		K do 35 rokov		F	P	T
		M	Ž	M	Ž			
Celkový počet zamestnancov	115	35	80	2	7	113	106,69	1,8
Vedeckí pracovníci	15	11	4	0	0	15	10,8	1,8
Odborní pracovníci VŠ	0	0	0	0	0	0	0	0
Odborní pracovníci ÚS	0	0	0	0	0	0	0	0
Ostatní pracovníci	100	24	76	2	7	98	95,89	0

K – kmeňový stav zamestnancov v pracovnom pomere k 31.12.2012 (uvádzať zamestnancov v pracovnom pomere, vrátane riadnej materskej dovolenky, zamestnancov pôsobiacich v zahraničí, v štátnych funkciách, členov Predsedníctva SAV, zamestnancov pôsobiacich v zastupiteľských zboroch)

F – fyzický stav zamestnancov k 31.12.2012 (bez riadnej materskej dovolenky, zamestnancov pôsobiacich v zahraničí v štátnych funkciách, členov Predsedníctva SAV, zamestnancov pôsobiacich v zastupiteľských zboroch)

P – celoročný priemerný prepočítaný počet zamestnancov

T – celoročný priemerný prepočítaný počet riešiteľov projektov

M, Ž – muži, ženy

Tabuľka 1b Štruktúra vedeckých pracovníkov (kmeňový stav k 31.12.2012)

Rodová skladba	Pracovníci s hodnosťou				Vedeckí pracovníci v stupňoch		
	DrSc.	CSc./PhD.	prof.	doc.	I.	IIa.	IIb.
Muži	9	7	4	3	11	0	0
Ženy	2	5	1	1	3	1	0

Tabuľka 1c Štruktúra pracovníkov podľa veku a rodu, ktorí sú riešiteľmi projektov

Veková štruktúra (roky)	< 31	31-35	36-40	41-45	46-50	51-55	56-60	61-65	> 65
Muži	0	0	0	0	0	0	0	0	0
Ženy	0	0	0	0	0	0	0	0	0

Tabuľka 1d Priemerný vek zamestnancov organizácie k 31.12.2012

	Kmeňoví zamestnanci	Vedeckí pracovníci	Riešitelia projektov
Muži	53,6	0,0	0,0
Ženy	50,7	66,0	66,0
Spolu	51,4	66,0	66,0

1.3. Iné dôležité informácie k základným údajom o organizácii a zmeny za posledné obdobie (v zameraní, v organizačnej štruktúre a pod.)

2. Vedecká činnosť

2.1. Domáce projekty

Tabuľka 2a Zoznam domácich projektov riešených v roku 2012

ŠTRUKTÚRA PROJEKTOV	Počet projektov		Čerpané financie za rok 2012 (v €)		
	A	B	A		B
			spolu	pre organizáciu	
1. Vedecké projekty, ktoré boli r. 2012 financované VEGA	0	0	-	-	-
2. Projekty, ktoré boli r. 2012 financované APVV	0	0	-	-	-
3. Projekty OP ŠF	0	0	-	-	-
4. Projekty centier excelentnosti SAV	0	0	-	-	-
5. Iné projekty (FM EHP, ŠPVV, Vedecko-technické projekty, ESF, na objednávku rezortov a pod.)	0	0	-	-	-

A - organizácia je nositeľom projektu

B - organizácia sa zmluvne podieľa na riešení projektu

Tabuľka 2b Zoznam domácich projektov podaných v roku 2012

Štruktúra projektov	Miesto podania	Organizácia je nositeľom projektu	Organizácia sa zmluvne podieľa na riešení projektu
1. Účasť na nových výzvach APVV r. 2012	-		
2. Projekty výziev OP ŠF podané r. 2012	Bratislava		
	Regióny		
3. Projekty výziev FM EHP podané r. 2012	-		

2.2. Medzinárodné projekty

2.2.1. Medzinárodné projekty riešené v roku 2012

Tabuľka 2c Zoznam medzinárodných projektov riešených v roku 2012

ŠTRUKTÚRA PROJEKTOV	Počet projektov		Čerpané financie za rok 2012 (v €)		
	A	B	A		B
			spolu	pre organizáciu	
1. Projekty 6. a 7. rámcového programu EÚ	0	3	-	-	-
2. Multilaterálne projekty v rámci vedeckých programov COST, ERANET, INTAS, EUREKA, PHARE, NATO, UNESCO, CERN, IAEA, ESF (European Science Foundation), ERDF, ESA a iné	0	0	-	-	-
3. Projekty v rámci medzivládnych dohôd o vedecko-technickej spolupráci	0	0	-	-	-
4. Bilaterálne projekty	0	0	-	-	-
5. Podpora medzinárodnej spolupráce z národných zdrojov (MVTs, APVV,...)	0	0	-	-	-
6. Iné projekty financované alebo spolufinancované zo zahraničných zdrojov	0	0	-	-	-

A - organizácia je nositeľom projektu

B - organizácia sa zmluvne podieľa na riešení projektu

2.2.2. Medzinárodné projekty v 7. RP EÚ podané v roku 2012

Tabuľka 2d Podané projekty 7. RP EÚ v roku 2012

	A	B
Počet podaných projektov v 7. RP EÚ		

A - organizácia je nositeľom projektu

B - organizácia sa zmluvne podieľa na riešení projektu

Údaje k domácim a medzinárodným projektom sú uvedené v Prílohe B.

2.2.3. Zámery na čerpanie štrukturálnych fondov EÚ v ďalších výzvach

2.3. Najvýznamnejšie výsledky vedeckej práce

2.3.1. Základný výskum

2.3.2. Aplikačný typ

2.3.3. Medzinárodné vedecké projekty

2.4. Publikačná činnosť (úplný zoznam je uvedený v Prílohe C)

Tabuľka 2e Štatistika vybraných kategórií publikácií

PUBLIKAČNÁ A EDIČNÁ ČINNOSŤ	A Počet v r. 2012/ doplňky z r. 2012	B Počet v r. 2012/ doplňky z r. 2012	C Počet v r. 2012/ doplňky z r. 2012
1. Vedecké monografie vydané v domácich vydavateľstvách (AAB, ABB, CAB)	0 / 0	0 / 0	0 / 0
2. Vedecké monografie vydané v zahraničných vydavateľstvách (AAA, ABA, CAA)	0 / 0	0 / 0	0 / 0
3. Odborné monografie, vysokoškolské učebnice a učebné texty vydané v domácich vydavateľstvách (BAB, ACB)	0 / 0	0 / 0	0 / 0
4. Odborné monografie a vysokoškolské učebnice a učebné texty vydané v zahraničných vydavateľstvách (BAA, ACA)	0 / 0	0 / 0	0 / 0
5. Kapitoly vo vedeckých monografiách vydaných v domácich vydavateľstvách (ABD, ACD)	0 / 0	0 / 0	0 / 0
6. Kapitoly vo vedeckých monografiách vydaných v zahraničných vydavateľstvách (ABC, ACC)	0 / 0	0 / 0	0 / 0
7. Kapitoly v odborných monografiách, vysokoškolských učebniciach a učebných textoch vydaných v domácich vydavateľstvách (BBB, ACD)	0 / 0	0 / 0	0 / 0
8. Kapitoly v odborných monografiách, vysokoškolských učebniciach a učebných textoch vydaných v zahraničných vydavateľstvách (BBA, ACC)	0 / 0	0 / 0	0 / 0
9. Vedecké a odborné práce v časopisoch evidovaných v Current Contents (ADC, ADCA, ADCB, ADD, ADDA, ADDB, CDC, CDCA, CDCB, CDD, CDDA, Cddb, BDC, BDCA, BDCB, BDD, BDDA, Bddb)	0 / 0	0 / 0	0 / 0
10. Vedecké a odborné práce v nekarentovaných časopisoch (ADE, ADEA, ADEB, ADF, ADFA, ADFB, CDE, CDEA, CDEB, CDF, CDFA, CDFB, BDE, BDEA, BDEB, BDF, BDFA, BDFB)	0 / 0	0 / 0	0 / 0
11. Vedecké a odborné práce v zborníkoch (konferenčných aj nekonferenčných, vydaných tlačou alebo na CD)			
a/ recenzovaných, editované (AEC, AED, AFA, AFB, AFBA, AFBB, BEC, BED, CEC, CED)	0 / 0	0 / 0	0 / 0
b/ nerecenzovaných (AEE, AEF, AFC, AFD, AFDA, AFDB, BEE, BEF)	0 / 0	0 / 0	0 / 0

12. Vydané periodiká evidované v Current Contents			
13. Ostatné vydané periodiká			
14. Vydané alebo editované zborníky z vedeckých podujatí (FAI)	/	/	/
15. Vedecké práce uverejnené na internete (GHG)	/	/	/
16. Preklady vedeckých a odborných textov (EAJ)	/	/	/

A - pracovisko SAV je uvedené ako pracovisko (adresa) autora, alebo je súčasťou kolaborácie alebo iného združenia, ktoré je uvedené ako pracovisko (adresa) autora

B - pracovisko SAV nie je na publikácii uvedené, pretože prameň údaj o pracovisku autora neobsahuje, práca ale vznikla na pracovisku SAV

C - pracovisko SAV je uvedené ako materské pracovisko autora odlišné od pracoviska, na ktorom práca vznikla (napr. „on leave...“, „permanent address...“, „present address...“)

Tabuľka 2f Ohlasy

OHLASY	A Počet v r. 2012/ doplnky z r. 2011	B Počet v r. 2012/ doplnky z r. 2011
Citácie vo WOS (1.1, 2.1)	0 / 0	0 / 0
Citácie v SCOPUS (1.2, 2.2)	0 / 0	0 / 0
Citácie v iných citačných indexoch a databázach (9, 10)	0 / 0	0 / 0
Citácie v publikáciách neregistrovaných v citačných indexoch (3, 4)	0 / 0	0 / 0
Recenzie na práce autorov z organizácie (5, 6, 7, 8)	0 / 0	0 / 0

A - pracovisko SAV je uvedené ako pracovisko (adresa) autora, alebo je súčasťou kolaborácie alebo iného združenia, ktoré je uvedené ako pracovisko (adresa) autora, alebo pracovisko SAV nie je na publikácii uvedené, pretože prameň údaj o pracovisku autora neobsahuje, práca ale vznikla na pracovisku SAV

B - pracovisko SAV je uvedené ako materské pracovisko autora odlišné od pracoviska, na ktorom práca vznikla (napr. „on leave...“, „permanent address...“, „present address...“)

2.5. Aktívna účasť na vedeckých podujatiach

Tabuľka 2g Vedecké podujatia

Prednášky a vývesky na medzinárodných vedeckých podujatiach	
Prednášky a vývesky na domácich vedeckých podujatiach	

2.6. Vyžiadané prednášky

2.6.1. Vyžiadané prednášky na medzinárodných vedeckých podujatiach

2.6.2. Vyžiadané prednášky na domácich vedeckých podujatiach

2.6.3. Vyžiadané prednášky na významných vedeckých inštitúciách

Ak boli príspevky publikované, sú súčasťou Prílohy C, kategória (AFC, AFD, AFE, AFF, AFG, AFH)

2.7. Patentová a licenčná činnosť na Slovensku a v zahraničí v roku 2012

2.7.1. Vynálezy, na ktoré bol udelený patent

2.7.2. Prihlásené vynálezy

2.7.3. Predané licencie

2.7.4. Realizované patenty

Finančný prínos pre organizáciu SAV v roku 2012 a súčet za predošlé roky sa neuvádzajú, ak je zverejnenie v rozpore so zmluvou súvisiacou s realizáciou patentu.

2.8. Iné informácie k vedeckej činnosti.

3. Doktorandské štúdium, iná pedagogická činnosť a budovanie ľudských zdrojov pre vedu a techniku

3.1. Údaje o doktorandskom štúdiu

Tabuľka 3a Počet doktorandov v roku 2012

Forma	Počet k 31.12.2012				Počet ukončených doktorantúr v r. 2012					
	Doktorandi				Ukončenie z dôvodov					
	celkový počet		z toho novoprijatí		ukončenie úspešnou obhajobou		predčasné ukončenie		neúspešné ukončenie	
	M	Ž	M	Ž	M	Ž	M	Ž	M	Ž
Interná zo zdrojov SAV	0	0	0	0	0	0	0	0	0	0
Interná z iných zdrojov	0	0	0	0	0	0	0	0	0	0
Externá	0	0	0	0	0	0	0	0	0	0
Spolu	0	0	0	0	0	0	0	0	0	0

3.2. Zmena formy doktorandského štúdia

Tabuľka 3b Počty preradení

Z formy	Interná z prostriedkov SAV	Interná z prostriedkov SAV	Interná z iných zdrojov	Interná z iných zdrojov	Externá	Externá
Do formy	Interná z iných zdrojov	Externá	Interná z prostriedkov SAV	Externá	Interná z prostriedkov SAV	Interná z iných zdrojov
Počet	0	0	0	0	0	0

3.3. Zoznam doktorandov, ktorí ukončili doktorandské štúdium úspešnou obhajobou

Tabuľka 3c Menný zoznam ukončených doktorandov v roku 2012 úspešnou obhajobou

Meno doktoranda	Forma DŠ	Mesiac, rok nástupu na DŠ	Mesiac, rok obhajoby	Číslo a názov študijného odboru	Meno a organizácia školiteľa	Fakulta udeľujúca vedeckú hodnosť
-----------------	----------	---------------------------	----------------------	---------------------------------	------------------------------	-----------------------------------

Zoznam interných a externých doktorandov je uvedený v Prílohe A.

3.4. Zoznam akreditovaných študijných odborov s uvedením VŠ

Tabuľka 3d Zoznam akreditovaných študijných odborov s uvedením univerzity/vysokej školy a fakulty, kde sa doktorandský študijný program uskutočňuje

Názov študijného odboru (ŠO)	Číslo ŠO	Doktorandské štúdium uskutočňované na: (univerzita/vysoká škola a fakulta)
------------------------------	----------	--

Tabuľka 3e Účasť na pedagogickom procese

Menný prehľad pracovníkov, ktorí boli menovaní do odborových komisií študijných programov doktorandského štúdia	Menný prehľad pracovníkov, ktorí pôsobili ako členovia vedeckých rád univerzít, správnych rád univerzít a fakúlt	Menný prehľad pracovníkov, ktorí získali vyššiu vedeckú, pedagogickú hodnosť alebo vyšší kvalifikačný stupeň

3.5. Údaje o pedagogickej činnosti

Tabuľka 3f Prednášky a cvičenia vedené v roku 2012

PEDAGOGICKÁ ČINNOSŤ	Prednášky		Cvičenia a semináre	
	doma	v zahraničí	doma	v zahraničí
Počet prednášateľov alebo vedúcich cvičení	0	0	0	0
Celkový počet hodín v r. 2012	0	0	0	0

Prehľad prednášateľov predmetov a vedúcich cvičení, s uvedením názvu predmetu, úväzku, katedry, fakulty, univerzity/vysokej školy je uvedený v Prílohe D.

Tabuľka 3g Aktivity pracovníkov na VŠ

1.	Počet pracovníkov, ktorí pôsobili ako vedúci alebo konzultanti diplomových a bakalárskych prác	0
2.	Počet vedených alebo konzultovaných diplomových a bakalárskych prác	0
3.	Počet pracovníkov, ktorí pôsobili ako školitelia doktorandov (PhD.)	0
4.	Počet školených doktorandov (aj pre iné inštitúcie)	0
5.	Počet oponovaných dizertačných a habilitačných prác	0
6.	Počet pracovníkov, ktorí oponovali dizertačné a habilitačné práce	0
7.	Počet pracovníkov, ktorí pôsobili ako členovia komisií pre obhajoby DrSc. prác	0
8.	Počet pracovníkov, ktorí pôsobili ako členovia komisií pre obhajoby PhD. prác	0
9.	Počet pracovníkov, ktorí pôsobili ako členovia komisií, resp. oponenti v inauguračnom alebo habilitačnom konaní na vysokých školách	0

3.6. Iné dôležité informácie k pedagogickej činnosti

4. Medzinárodná vedecká spolupráca

4.1. Medzinárodné vedecké podujatia

4.1.1. Medzinárodné vedecké podujatia, ktoré organizácia SAV organizovala v roku 2012 alebo sa na ich organizácii podieľala, s vyhodnotením vedeckého a spoločenského prínosu podujatia

4.1.2. Medzinárodné vedecké podujatia, ktoré usporiada organizácia SAV v roku 2014 (anglický a slovenský názov podujatia, miesto a termín konania, meno, telefónne číslo a e-mail zodpovedného pracovníka)

4.1.3. Počet pracovníkov v programových a organizačných výboroch medzinárodných konferencií

Tabuľka 4a Programové a organizačné výbory medzinárodných konferencií

Typ výboru	Programový	Organizačný	Programový i organizačný
Počet členstiev	0	0	0

4.2. Členstvo a funkcie v medzinárodných orgánoch

4.2.1. Členstvo a funkcie v medzinárodných vedeckých spoločnostiach, úniách a národných komitétach SR

Prof. MUDr. Ján Slezák, D.Sc. D.h.c., FIACS

European Academy of Sciences and Arts (funkcia: člen)

International Academy of Cardiovascular Sciences (funkcia: Board of directors- director)

Spoločnosť klinickej a experimentálnej medicíny (funkcia: zakladajúci člen)

4.3. Účasť expertov na hodnotení medzinárodných projektov (EÚ RP, ESF a iných)

Tabuľka 4b Experti hodnotiaci medzinárodné projekty

Meno pracovníka	Typ programu/projektu/výzvy	Počet hodnotených projektov
-----------------	-----------------------------	-----------------------------

4.4. Najvýznamnejšie prínosy MVTS ústavu vyplývajúce z mobility a riešenia medzinárodných projektov a iné informácie k medzinárodnej vedeckej spolupráci

Prehľad údajov o medzinárodnej mobilite pracovníkov organizácie je uvedený v Prílohe E. Prehľad a údaje o medzinárodných projektoch sú uvedené v kapitole 2 a Prílohe B.

5. Vedná politika

6. Spolupráca s univerzitami/vysokými školami, štátnymi a neziskovými inštitúciami okrem aktivít uvedených v kap. 2, 3, 4

6.1. Spolupráca s univerzitami/VŠ (fakultami)

6.2. Významné aplikácie výsledkov výskumu v spoločenskej praxi alebo vyriešenie problému pre štátnu alebo neziskovú inštitúciu

6.3. Iná činnosť využiteľná pre potreby spoločenskej praxe

7. Spolupráca s aplikačnou a hospodárskou sférou okrem aktivít uvedených v kap. 2, 3, 4

7.1. Spoločné pracoviská s aplikačnou sférou

7.2. Kontraktový – zmluvný výskum (vrátane zahraničných kontraktov)

7.3. Iná činnosť využiteľná pre potreby hospodárskej praxe

8. Aktivity pre Národnú radu SR, vládu SR, ústredné orgány štátnej správy SR a iné organizácie

8.1. Členstvo v poradných zboroch vlády SR, Národnej rady SR, ministerstiev SR, orgánoch EÚ, EP, NATO a pod.

Tabuľka 8a Členstvo v poradných zboroch Národnej rady SR, vlády SR, ministerstiev SR, orgánoch EÚ, EP, NATO a pod.

Meno pracovníka	Názov orgánu	Funkcia
Ing. Ján Barančík, PhD.	Grémium Akcie Rakúsko - Slovensko	člen
Ing. Ján Malík, CSc.	Komisia pre kritickú infraštruktúru SR pri MV SR	člen

8.2. Expertízna činnosť a iné služby pre štátnu správu a samosprávu

8.3. Členstvo v radách štátnych programov a podprogramov ŠPVV a ŠO

Tabuľka 8b Členstvo v radách štátnych programov a podprogramov ŠPVV a ŠO

Meno pracovníka	Názov orgánu	Funkcia
------------------------	---------------------	----------------

8.4. Prehľad aktuálnych spoločenských problémov, ktoré riešilo pracovisko v spolupráci s Kanceláriou prezidenta SR, s vládnyimi a parlamentnými orgánmi alebo pre ich potrebu

9. Vedecko-organizačné a popularizačné aktivity

9.1. Vedecko-popularizačná činnosť

9.1.1. Najvýznamnejšia vedecko-popularizačná činnosť pracovníkov organizácie SAV

Tabuľka 9a Vedecko-popularizačná činnosť pracovníkov organizácie SAV

Meno	Spoluautori	Typ ¹	Názov	Miesto zverejnenia	Dátum alebo počet za rok
------	-------------	------------------	-------	--------------------	--------------------------

¹ PB - prednáška/beseda, TL - tlač, TV - televízia, RO - rozhlas, IN - internet, EX - exkurzia, PU - publikácia, MM - multimédiá, DO - dokumentárny film

9.1.2. Súhrnné počty vedecko-popularizačných činností organizácie SAV

Tabuľka 9b Súhrnné počty vedecko-popularizačných činností organizácie SAV

Typ	Počet	Typ	Počet	Typ	Počet
prednášky/besedy	0	tlač	0	TV	0
rozhlas	0	internet	0	exkurzie	0
publikácie	0	multimediálne nosiče	0	dokumentárne filmy	0
iné	0				

9.2. Vedecko-organizačná činnosť

Tabuľka 9c Vedecko-organizačná činnosť

Názov podujatia	Domáca/ medzinárodná	Miesto	Dátum konania	Počet účastníkov
-----------------	-------------------------	--------	---------------	------------------

9.3. Účasť na výstavách

9.4. Účasť v programových a organizačných výboroch národných konferencií

Tabuľka 9d Programové a organizačné výbory národných konferencií

Typ výboru	Programový	Organizačný	Programový i organizačný
Počet členstiev	0	0	0

9.5. Členstvo v redakčných radách časopisov

Prof. MUDr. Ján Slezák, D.Sc. D.h.c., FIACS

- Advanced Management Systems (funkcia: člen)
- Bratislavské lekárske listy (funkcia: člen)
- Canadian Journal of Cardiology (funkcia: člen)
- Clinical and Experimental Cardiology (funkcia: člen)
- Functional and Developmental Morphology (funkcia: člen)
- General Physiology and Biophysics (funkcia: field editor)
- The Histochemical Journal (funkcia: člen)

9.6. Činnosť v domácich vedeckých spoločnostiach

Prof. MUDr. Ján Slezák, D.Sc. D.h.c., FIACS

Slovenská akademická spoločnosť (funkcia: člen)
Slovenská anatomická spoločnosť (funkcia: člen)
Slovenská histochemická spoločnosť (funkcia: estný člen)
Slovenská chirurgická spoločnosť (funkcia: člen)
Slovenská kardiologická spoločnosť (funkcia: čestný člen)
Slovenská lekárska spoločnosť (funkcia: člen)
Učená spoločnosť SAV (funkcia: člen)

9.7. Iné dôležité informácie o vedecko-organizačných a popularizačných aktivitách

10. Činnosť knižnično-informačného pracoviska

10.1. Knižničný fond

Tabuľka 10a Knižničný fond

Knižničné jednotky spolu		
z toho	knihy a zviazané periodiká	
	audiovizuálne dokumenty	
	elektronické dokumenty (vrátane digitálnych)	
	mikroformy	
	iné špeciálne dokumenty - dizertácie, výskumné správy	
Počet titulov dochádzajúcich periodík		
z toho zahraničné periodiká		
Ročný prírastok knižničných jednotiek		
v tom	kúpou	
	darom	
	výmenou	
	bezodplatným prevodom	
Úbytky knižničných jednotiek		
Knižničné jednotky spracované automatizovane		

10.2. Výpožičky a služby

Tabuľka 10b Výpožičky a služby

Výpožičky spolu		
z toho	odborná literatúra pre dospelých	
	výpožičky periodík	
	prezenčné výpožičky	
MVS iným knižniciam		
MVS z iných knižníc		
MMVS iným knižniciam		
MMVS z iných knižníc		
Počet vypracovaných bibliografií		
Počet vypracovaných rešerší		

10.3. Používatelia

Tabuľka 10c Užívatelia

Registrovaní používatelia	
Návštevníci knižnice spolu (bez návštevníkov podujatí)	

10.4. Iné údaje

Tabuľka 10d Iné údaje

On-line katalóg knižnice na internete (1=áno, 0=nie)	
Náklady na nákup knižničného fondu v €	

10.5. Iné informácie o knižničnej činnosti

11. Aktivity v orgánoch SAV

11.1. Členstvo vo Výbore Snemu SAV

11.2. Členstvo v Predsedníctve SAV a vo Vedeckej rade SAV

11.3. Členstvo vo vedeckých kolégiách SAV

11.4. Členstvo v komisiách SAV

Ing. Ján Barančík, PhD.

- Komisia SAV pre medzinárodnú vedecko-technickú spoluprácu (člen)
- Komisia SAV pre vyhodnocovanie medzinárodných projektov (tajomník)
- Komisia SAV pre zahraničné styky (tajomník)

RNDr. Valentín Both, CSc.

- Komisia SAV pre medzinárodnú vedecko-technickú spoluprácu (tajomník)

Mgr. Martin Novák, PhD.

- Komisia SAV pre medzinárodnú vedecko-technickú spoluprácu (tajomník)

Ing. Eva Daneková

- Komisia SAV pre spoluprácu s vysokými školami (tajomníčka)
- Rada SAV pre vzdelávanie a doktorandské štúdium (tajomníčka)
- Komisia SAV pre posudzovanie vedeckej kvalifikácie zamestnancov (tajomníčka)

JUDr. Mária Genzorová

- Legislatívna komisia SAV (členka)

Ing. Róbert Grznár

- Komisia SAV pre informačné a komunikačné technológie (tajomník)

Mgr. Zuzana Jakubičková

- Dislokačná komisia SAV (tajomníčka)

Ing. Adriana Kaplíková

- Akreditačná komisia SAV (tajomníčka)
- Akreditačná komisia SAV (tajomník)
- Komisia SAV pre infraštruktúru (tajomníčka)
- Komisia SAV pre vesmírne aktivity (tajomníčka)

Ing. Helena Kavcová

- Komisia SAV pre rovnosť príležitostí (tajomník)

Agneša Kodysová

- Komisia SAV pre medzinárodnú vedecko-technickú spoluprácu (člen)

Božena Konečná

- Bytová komisia SAV (členka)
- Dislokačná komisia SAV (člen)

Ing. Ján Malík, CSc.

- Bytová komisia SAV (predseda)
- Dislokačná komisia SAV (člen)
- Komisia SAV pre ekonomické otázky (podpredseda)
- Legislatívna komisia SAV (člen)
- Škodová komisia SAV (člen)

Ing. Anna Martišková

- Dislokačná komisia SAV (člen)
- Škodová komisia SAV (tajomníčka)

Ing. Mária Nedomová

- Komisia SAV pre rovnosť príležitostí (tajomníčka)

Mgr. Oľga Rentková

- Rada programu centier excelentnosti SAV (tajomníčka)

Helena Stredaňská

- Bytová komisia SAV (členka)

PhDr. Michaela Španková

- Komisia SAV pre propagáciu a médiá

JUDr. Antonia Štaffová

- Legislatívna komisia SAV (členka)

Mária Zajíčková

- Bytová komisia SAV (členka)

Ing. Ivan Zvara

- Komisia SAV pre vednú politiku a prognózy vývoja vedy a spoločnosti (tajomník)

11.5. Členstvo v orgánoch VEGA

Ing. Radomír Ledník

- Tajomník 5 komisií VEGA (tajomník)

Ing. Dana Zegeřová

- Tajomníčka 4 komisií VEGA (tajomníčka)

Ing. Ivan Zvara

- Tajomník 4 komisií VEGA (tajomník)

12. Hospodárenie organizácie

12.1. Výdavky RO SAV

Tabuľka 12a Výdavky RO SAV (v €)

Kategória	Posledný upravený rozpočet r. 2012	Čerpanie k 31.12.2012 celkom	z toho:	
			z rozpočtu	z mimoroz. zdrojov
Výdavky spolu				
z toho:				
- kapitálové výdavky				
- bežné výdavky				
z toho:				
- mzdové výdavky				
odvody do poisťovní a NÚP				
- tovary a ďalšie služby				
z toho:				
výdavky na projekty (VEGA, APVV, ŠPVV, MVTP, ESF)				
výdavky na periodickú tlač				
transfery na vedeckú výchovu				

12.2. Príjmy RO SAV

Tabuľka 12b Príjmy RO SAV (v €)

Kategória	Posledný upravený rozpočet r. 2012	Plnenie k 31.12.2012
Príjmy spolu:		
z toho:		
rozpočtované príjmy (účet 19)		
z toho:		
- príjmy za nájomné		
mimorozpočtové príjmy (účet 780)		

12.1. Náklady PO SAV

Tabuľka 12a Náklady PO SAV (v €)

Kategória	Plán na rok 2012 (posl. uprav.)	Skutočnosť k 31.12.2012 celkom	z toho:	
			z príspevku	z vlastných zdrojov
Kapitálové výdavky				
Náklady spolu:				
z toho:				
- mzdové náklady (účet 521)				
- odvody do poisťovní a NÚP (účet 524-525)				
- vedecká výchova				
- náklady na projekty (VEGA, APVT, APVV, ŠPVV, MVTP, ESF a i.)				
- náklady na vydávanie periodickej tlače				

12.2. Tržby PO SAV

Tabuľka 12b Tržby PO SAV (v €)

Kategória	Plán na rok 2012	Plnenie k 31.12.2012
Výnosy spolu:		
z toho:		
- príspevok na prevádzku (účet 691)		
- vlastné tržby spolu:		
z toho:		
- tržby za nájomné		
- tržby za riešenie projektov (tuzemských + zahraničných, z účtu 64)		

13. Nadácie a fondy pri organizácii SAV

14. Iné významné činnosti organizácie SAV

15. Vyznamenania, ocenenia a ceny udelené pracovníkom organizácie v roku 2012

15.1. Domáce ocenenia

15.1.1. Ocenenia SAV

15.1.2. Iné domáce ocenenia

15.2. Medzinárodné ocenenia

16. Poskytovanie informácií v súlade so zákonom č. 211/2000 Z. z. o slobodnom prístupe k informáciám v znení neskorších predpisov (Zákon o slobode informácií)

17. Problémy a podnety pre činnosť SAV

Správu o činnosti organizácie SAV spracoval(i):

Ing. Róbert Grznár, 02/ 57510 201

Ing. Ján Malík, CSc., 02/ 57510 176

Riaditeľ organizácie SAV:

.....
Ing. Ján Malík, CSc.

Prílohy**Príloha A****Zoznam zamestnancov a doktorandov organizácie k 31.12.2012****Zoznam zamestnancov podľa štruktúry (nadväzne na údaje v Tabuľke 1a)**

	Meno s titulmi	Úväzok (v %)	Ročný prepočítaný úväzok
Vedúci vedeckí pracovníci DrSc.			
1.	prof. PhDr. Ján Bakoš, DrSc.	100	0.00
2.	doc. Ing. Albert Breier, DrSc.	100	0.00
3.	prof. PharmDr. Daniela Ježová, DrSc.	100	0.00
4.	doc. MVDr. Juraj Koppel, DrSc.	100	0.00
5.	Ing. Juraj Lapin, DrSc.	100	1.00
6.	Prof. Ing. Štefan Luby, DrSc., Dr. h. c.	100	1.00
7.	RNDr. Eva Majková, DrSc.	100	1.00
8.	prof. RNDr. Jaromír Pastorek, DrSc.	100	1.00
9.	doc. Ing. Ladislav Petruš, DrSc.	100	1.00
10.	prof. RNDr. Peter Samuely, DrSc.	100	1.00
Vedúci vedeckí pracovníci CSc., PhD.			
1.	Mgr. Ľubomír Falťan, CSc.	100	0.00
2.	RNDr. Miroslav Morovics, CSc.	100	1.00
3.	doc. PhDr. Eva Smolková, CSc.	100	1.00
4.	RNDr. Igor Túnyi, DrSc.	100	1.00
Samostatní vedeckí pracovníci			
1.	PhDr. Viera Rosová, CSc.	100	1.00
Ostatní pracovníci			
1.	Ing. Jarmila Ambrožová	100	1.00
2.	Ing. Katarína Bábiková	100	1.00
3.	Daniela Babušková	100	1.00
4.	Katarína Badíková	100	0.00
5.	Ing. Ján Barančík, PhD.	100	1.00
6.	Ing. Eva Barteková	100	1.00
7.	Mgr. Jana Boušková	100	1.00
8.	Mgr. Rozália Boušková	100	1.00
9.	Mgr. Juraj Broš	0	0.00
10.	Ing. Eva Daneková	100	1.00
11.	Mgr. Lucia Dodrrová	100	1.00

12.	Eva Ďurandová	100	1.00
13.	Ing. Sláva Ďurišová	100	1.00
14.	Anton Fabuš	100	1.00
15.	Anna Fekiačová	100	1.00
16.	Nora Filípková	100	1.00
17.	Mgr. František Fundárek, PhD.	100	1.00
18.	Ing. Jana Fundárková Fraštacká	100	1.00
19.	Mgr. Denisa Gašparíková	100	1.00
20.	JUDr. Mária Genzorová	100	1.00
21.	Ing. Róbert Grznár	100	1.00
22.	RNDr. Zuzana Hrabovská, PhD.	100	1.00
23.	Denisa Igazová	100	1.00
24.	Ladislav Jáger	100	1.00
25.	Mgr. Zuzana Jakubičková	100	1.00
26.	Ing. Tomáš Jakubík	100	1.00
27.	Ing. Peter Kajan	100	1.00
28.	Viera Kastlová	100	1.00
29.	Ing. Helena Kavcová	100	1.00
30.	Jana Királyová	100	1.00
31.	Ing. Magdaléna Kissová	100	1.00
32.	Katarína Kmeťová	100	1.00
33.	Agneša Kodysová	100	1.00
34.	Ing. Jana Kolozsváryová	80	0.80
35.	Božena Konečná	100	1.00
36.	PhDr. Ján Košovský, CSc.	60	0.60
37.	Ing. Serena Kováčová	100	1.00
38.	Zuzana Lackovičová	100	1.00
39.	Viera Látalová	100	1.00
40.	Ing. Anna Lazárová	100	1.00
41.	Ing. Radomír Ledník	100	1.00
42.	Ing. Zlatica Lesková	100	1.00
43.	PhDr. Daniela Liptáková	100	1.00
44.	Alena Lisá	86	0.86
45.	Irena Lorenzová	100	1.00
46.	PhDr. Mária Macková	53	0.53

47.	Ing. Ján Malík, CSc.	100	1.00
48.	PhDr. Mária Malíková	100	1.00
49.	Milan Martinak	100	1.00
50.	Ing. Anna Martišková	100	1.00
51.	Bc. Marcel Matiašovič	100	1.00
52.	Eduard Metelka	100	1.00
53.	Petronela Mikulášová	100	1.00
54.	Ing. Mária Nedomová	100	1.00
55.	Mgr. Martin Novák, PhD.	100	1.00
56.	Mária Ondrusová	100	1.00
57.	Marián Oravec	100	1.00
58.	Ing. Júlia Otáhalová	100	1.00
59.	Oľga Pavilková	100	1.00
60.	Ludmila Plešková	100	1.00
61.	Eva Podobová	100	1.00
62.	Tatiana Porubská	54	0.54
63.	Filoména Pribulová	100	1.00
64.	Iveta Pútiková	100	1.00
65.	Mgr. Oľga Rentková	100	1.00
66.	Pavel Repčok	86	0.86
67.	Ružena Révayová	100	1.00
68.	Mgr. Branislav Rezník	100	1.00
69.	Jana Runáková	100	1.00
70.	Monika Runáková	100	1.00
71.	Ing. Mária Ružová	100	1.00
72.	PhDr. Sandra Salamonová, PhD.	0	0.00
73.	Milan Slušný	100	1.00
74.	Alena Stašová	50	0.50
75.	PhDr. Tatiana Stibrányiová	100	1.00
76.	Helena Stredaňská	100	1.00
77.	Mgr. Ľubica Suballyová, PhD.	100	1.00
78.	Dana Šenkárová	100	1.00
79.	Mgr. Renáta Šidlovská	70	0.70
80.	Anna Šinkovičová	100	1.00
81.	Magdaléna Škarbalová	100	1.00

82.	PhDr. Michaela Španková	100	1.00
83.	JUDr. Antonia Štaffová	100	1.00
84.	Mgr. Peter Štrauch	100	1.00
85.	Ing. Jozef Šujan	100	1.00
86.	Bc. Mária Teglássyová	100	1.00
87.	Jitka Tengeriová	100	1.00
88.	Miroslav Tomovics	100	1.00
89.	Silvia Trubirohová	50	0.50
90.	Mgr. Štefánia Urbaničová	100	1.00
91.	Františka Urbanová	100	1.00
92.	Eliška Vailingová	0	0.00
93.	Olívia Valachová	100	1.00
94.	Mária Vallová	100	1.00
95.	Alexander Vojtek	100	1.00
96.	Nadežda Vojteková	100	1.00
97.	Ing. Alena Waclaweková	100	1.00
98.	Mária Zajíčková	100	1.00
99.	Ing. Dana Zegeřová	100	1.00
100.	Ing. Ivan Zvara	100	1.00

Zoznam zamestnancov, ktorí odišli v priebehu roka

	Meno s titulmi	Dátum odchodu	Ročný prepočítaný úväzok
Ostatní pracovníci			
1.	RNDr. Valentín Both, CSc.	10.8.2012	1.00
2.	Ľubica Jean-Jean	31.7.2012	1.00

Zoznam doktorandov

	Meno s titulmi	Škola/fakulta	Študijný odbor
Interní doktorandi hradení z prostriedkov SAV			
<i>organizácia nemá interných doktorandov hradených z prostriedkov SAV</i>			
Interní doktorandi hradení z iných zdrojov			
<i>organizácia nemá interných doktorandov hradených z iných zdrojov</i>			
Externí doktorandi			
<i>organizácia nemá externých doktorandov</i>			

Príloha B

Projekty riešené v organizácii

Medzinárodné projekty

Programy: 7RP

1.) ERA-NET o nadnárodnom výskume rakoviny (*ERA-NET on Translation Cancer Research*)

Zodpovedný riešiteľ: Ján Barančík
Trvanie projektu: 1.1.2011 / 31.12.2014
Evidenčné číslo projektu: 266559
Organizácia je koordinátorom projektu: nie
Koordinátor: Ministero Della Salute
Počet spoluriešiteľských inštitúcií: 0
Čerpané financie:

Dosiahnuté výsledky:

2.) Z materiálových vied a inžinierstva k inováciám v Európe (*From materials science and engineering to innovation for Europe*)

Zodpovedný riešiteľ: Ján Barančík
Trvanie projektu: 1.2.2012 / 31.12.2015
Evidenčné číslo projektu: 29182
Organizácia je koordinátorom projektu: nie
Koordinátor: FFG Austrian Research Promotion Agency
Počet spoluriešiteľských inštitúcií: 0
Čerpané financie:

Dosiahnuté výsledky:

3.) Zdravie a welfar hospodárskych zvierat (*Animal Health and Welfare – ERA-Net*)

Zodpovedný riešiteľ: Ján Barančík
Trvanie projektu: 1.1.2012 / 31.12.2015
Evidenčné číslo projektu: 291815
Organizácia je koordinátorom projektu: nie
Koordinátor: INRA, Institut National de la Recherche Agronomique
Počet spoluriešiteľských inštitúcií: 0

Čerpané financie:

Dosiahnuté výsledky:

Projekty národných agentúr

Príloha C

Publikačná činnosť organizácie (zoradená podľa kategórií)

Ohlasy (citácie):

Príloha D

Údaje o pedagogickej činnosti organizácie

Semestrálne prednášky:

Semestrálne cvičenia:

Semináre:

Terénne cvičenia:

Individuálne prednášky:

Príloha E**Medzinárodná mobilita organizácie****(A) Vyslanie vedeckých pracovníkov do zahraničia na základe dohôd:**

Krajina	D r u h d o h o d y					
	MAD, KD, VTS		Medziústavná		Ostatné	
	Meno pracovníka	Počet dní	Meno pracovníka	Počet dní	Meno pracovníka	Počet dní
Počet vyslaní spolu						

(B) Prijatie vedeckých pracovníkov zo zahraničia na základe dohôd:

Krajina	D r u h d o h o d y					
	MAD, KD, VTS		Medziústavná		Ostatné	
	Meno pracovníka	Počet dní	Meno pracovníka	Počet dní	Meno pracovníka	Počet dní
Počet prijatí spolu						

(C) Účast' pracovníkov pracoviska na konferenciách v zahraničí (nezahrnutých v "A"):

Krajina	Názov konferencie	Meno pracovníka	Počet dní
Spolu			

Vysvetlivky: MAD - medziakademické dohody, KD - kultúrne dohody, VTS - vedecko-technická spolupráca v rámci vládnych dohôd

Skratky použité v tabuľke C:

Odbory

1.Odbor kontroly

Podľa Organizačného poriadku Úradu SAV činnosť Odboru kontroly SAV riadi vedúci odboru, ktorý je priamo podriadený predsedovi SAV a je súčasťou organizačnej štruktúry Úradu SAV z hľadiska zabezpečenia jeho potrieb pri plnení úloh.

V súlade so zákonom NR SR č. 502/2001 Z.z. o finančnej kontrole a vnútornom audite a o zmene a doplnení niektorých zákonov v platnom znení vykonávajú zamestnanci OK SAV následné finančné kontroly hospodárenia s verejnými prostriedkami v rámci zriaďovateľskej pôsobnosti SAV vo všetkých organizáciách s celorepublikovou pôsobnosťou, kontrolujú dodržiavanie rozpočtovej a finančnej disciplíny a preverujú dôsledné dodržiavanie všeobecne platných právnych predpisov ako aj interných predpisov vydaných na ich základe. Okrem týchto činností zabezpečujú šetrenia sťažností, oznámení a podnetov v zmysle zákona č. 9/2010 Z.z. o sťažnostiach.

Odbor kontroly SAV plní ďalšie úlohy podľa organizačného poriadku a rozhodnutí predsedu SAV vypracovávaním odborných stanovísk pre predsedu SAV, členov P SAV, ako aj v rámci kontrolnej činnosti poskytovaním metodických usmernení vedúcim zodpovedným zamestnancom organizácií SAV.

V priebehu roka 2012 vykonali zamestnanci Odboru kontroly SAV v organizáciách SAV 14 kontrolných akcií, z toho :

- 3 následné finančné kontroly hospodárenia s verejnými prostriedkami ;
- 2 tematické a 3 mimoriadne tematické kontroly vybraných oblastí hospodárenia (v rámci 1 kontroly vykonali kontrolu čerpania prostriedkov EÚ) ;
- šetrenie 4 sťažností, 1 námietky a 1 podnetu;

Pri uvedených kontrolách bola preverená dokladová dokumentácia v sume 1.132 tis. € (z toho

13 tis. € prostriedky EÚ). Celkovo bolo zistených 39 nedostatkov, z nich v 4 prípadoch sa v jednej organizácii jednalo o porušenie finančnej disciplíny bez odvodovej povinnosti voči štátnemu rozpočtu SR. Kontrolné zistenia poukázali na nedôsledné uplatňovanie právnych predpisov zo strany zodpovedných zamestnancov. Na základe metodického usmernenia OK SAV boli zo strany kontrolovaných subjektov prijaté účinné opatrenia, ktoré zabezpečia odstránenie uvedených nedostatkov a súčasne zamedzia ich opakovaniu.

V rámci šetrenia sťažností boli preverené 4 sťažnosti, ktoré boli kvalifikované ako neopodstatnené v plnom rozsahu. Na základe jedného písomného podnetu bol nedostatok obratom odstránený a jedna námietka bola neopodstatnená.

2. Auditor SAV

V súlade s ustanovením § 31 a odst. 1 zákona č. 502/2001 Z. z. o finančnej kontrole a vnútornom audite v platnom znení a Vyhlášky Ministerstva financií Slovenskej republiky č. 21/2009 Z. z. zo dňa 21. januára 2009 je povinnosťou vnútorného audítora podať ročnú správu o činnosti na Ministerstvo financií SR.

V zmysle zákona NR SR č. 502/2001 Z. z. v znení zákona č.618/2004 Z. z. o finančnej kontrole a vnútornom audite a o zmene a doplnení niektorých zákonov pri výkone auditu v jednotlivých auditovaných subjektoch postupujem v súlade so zákonom, dodržiavam ustanovenie §28 bod 4 Ústavy Slovenskej republiky a ostatné všeobecne záväzné právne predpisy.

V zmysle Vyhlásenia útvaru metodiky finančnej kontroly a vnútorného auditu MF SR z 1. decembra 2002 postupujem podľa Charty vnútorného auditu.

Pri identifikácii rizík a formulácii auditorskej správy sa riadim princípom dodržiavania zákona, etického kódexu vnútorného auditu a pri zisteniach a odporúčaní vnútorným presvedčením.

V rámci plánu činnosti som vykonala audit v šiestich organizáciách SAV. Plán činnosti na rok 2012 bol predložený v januári 2012 a odsúhlasený predsedom SAV prof. RNDr. Jaromírom Pastorkom, DrSc. a následne zaslaný Ministerstvu financií SR a Najvyššiemu kontrolnému úradu SR.

Vykonané audity – v počte šesť, z toho dva boli v rámci I. oddelenia vied o neživej prírode, jeden v rámci II. oddelenie vied o živej prírode a chemických vedách, dva v rámci III. oddelenia o spoločnosti a kultúre, jeden v rámci servisných pracovísk SAV. Audity obsahujú celkom 92 zistení a 27 odporúčaní.

Cieľ auditu v auditovaných subjektoch hodnotil :

- dodržiavanie všeobecne záväzných právnych predpisov
- plnenie základného poslania inštitúcie
- spoľahlivosť a integritu informácií na základe ktorých prebieha riadenie a kontrola
- procesy a systémy auditovanej organizácie z hľadiska hospodárnosti, účinnosti a efektívnosti pri využívaní ľudských, materiálnych a finančných zdrojov

Pri výkone auditu som dodržala princíp nezávislosti a objektívnosti.

V rámci auditorskej akcie boli použité metódy: analýza, syntéza, triedenie, zovšeobecňovanie a techniky: pozorovanie, štúdium dokumentov, rozhovory a dotazník.

3. Sekretariáty

3.1 Sekretariát predsedníctva SAV

Podľa platného znenia Organizačného poriadku Úradu SAV činnosť Sekretariátu Predsedníctva SAV riadi vedúca sekretariátu, ktorá je priamo podriadená predsedovi SAV.

Personálne obsadenie k 31. 12. 2012:

JUDr. Antonia Štaffová - vedúca

Zuzana Lackovičová

Eliška Vailingová

Mgr. Ľubica Suballyová , PhD.

E. Vailingová je na rodičovskej dovolenke.

Agenda Sekretariátu Predsedníctva SAV:

- po odbornej a organizačnej stránke zabezpečuje zasadnutia Predsedníctva SAV, Vedeckej rady SAV sa Snemu SAV,
- spolupracuje pri tvorbe základných koncepčných, analytických a strategických materiálov akadémie,
- zabezpečuje kontakt SAV s NR SR a jej výbormi, s Úradom vlády SR, s ministerstvami, ostatnými orgánmi štátnej správy a poradnými orgánmi vlády,
- koordinuje činnosti jednotlivých oddelení vied SAV a ďalších útvarov Úradu SAV pri príprave a realizácii transformácie SAV,

- podieľa sa na zefektívňovaní komunikácie medzi Predsedníctvom SAV a jednotlivými orgánmi a organizáciami SAV,
- spolupracuje pri vypracovaní legislatívnych opatrení a návrhov pre oblasť vedy a výskumu,
- v spolupráci s Právnym referátom Úradu SAV vypracováva právne stanoviská a analýzy,
- podieľa sa na riešení právnej agendy súvisiacej s prípravou a realizáciou transformácie SAV,
- vykonáva agendu pomocných orgánov SAV,
- vykonáva agendu edičnej činnosti P SAV,
- vykonáva odborné špecializované redakčné práce, vrátane grafickej a jazykovej úpravy textov pre potreby predsedu a Predsedníctva SAV,
- vypracováva Výročnú správu o činnosti SAV,
- organizačne zabezpečuje odovzdávanie cien a medailí SAV,
- spracováva návrhy na štátne vyznamenania,
- vykonáva agendu súťaže mladých vedeckých pracovníkov,
- zabezpečuje spoluprácu so Slovenskou rektorskou konferenciou,
- vedie evidenciu vydávaných interných predpisov SAV,
- vedie evidenciu centrálnych zmlúv a dohôd uzatvorených SAV s inými subjektmi okrem medzinárodných zmlúv a dohody, ktoré patria do agendy Odboru medzinárodnej spolupráce Úradu SAV,
- vykonáva agendu sekretariátu pre podpredsedníčku akadémie pre výskum.

V roku 2012 sekretariát organizačne zabezpečil:

- riadne zasadnutia Predsedníctva SAV
- mimoriadne zasadnutia a rokovania per rollam,
- zasadnutia Vedeckej rady SAV a rokovanie per rollam,
- zasadnutia pléna Snemu SAV a zasadnutia Výboru Snemu SAV,
- porady riaditeľov a predsedov vedeckých rád organizácií SAV.

Sekretariát zabezpečoval agendu vyznamenaní SAV – spracovanie návrhov a odovzdanie ocenení.

V rámci edičnej činnosti zabezpečil sekretariát spracovanie a vydanie Výročnej správy o činnosti SAV za rok 2011 v slovenskom a anglickom jazyku. V tomto roku bola vydaná aj publikácia Kto je kto v SAV. Sekretariát pravidelne prispieval do Správ SAV informáciami zo zasadnutí P SAV a VR SAV.

Podľa pokynov predsedu sekretariát vypracúval právne analýzy a konzultácie k vybraným právnym problémom.

V priebehu celého roka organizačne pripravoval prijatia domácich a v spolupráci s odborom medzinárodnej spolupráce aj zahraničných hostí.

K významným aktivitám sekretariátu patrí príprava transformácie SAV. JUDr. A. Štaffová je členkou Legislatívnej komisie SAV a členkou pracovnej skupiny na prípravu transformácie SAV.

Sekretariát Predsedníctva SAV plnil v roku 2012 všetky úlohy, ktoré mu vyplývajú z platného Organizačného poriadku Úradu SAV napriek tomu, že nepracoval v plnom personálnom obsadení, nakoľko jedna pracovníčka je na rodičovskej dovolenke a ďalšia je už od mája 2011 práceneschopná.

3.2 Sekretariát podpredsedníčky akadémie pre vzdelávanie a doktorandské štúdium

Sekretariát podpredsedníčky SAV pre vzdelávanie a doktorandské štúdium v roku 2012 zabezpečil vykonávanie administratívnych prác súvisiacich s výkonom funkcie podpredsedníčky SAV pre vzdelávanie a doktorandské štúdium:

- Tabuľky a powerpointové prezentácie o efektívnosti doktorandského štúdia a financovaní vedy, financovanie doktorandského štúdia, materiály komisií.
- Rada SAV pre vzdelávanie a vedeckú výchovu: Príprava a koordinácia súťaží a konferencií mladých príprava súťaže mladých, vedeckých pracovníkov do 35 rokov, súťaž Schwarzovho fondu.
- Príprava prezentácií a súťaže (Študentská osobnosť Slovenska) atď. - Organizácia súťaže – mladá vedecká osobnosť Slovenska.
- Prijatia (za SAV) hostí zo zahraničia, laudácie, príhovory, referáty a materiály na rokovaníach s MŠ SR, doktorandské štúdium a pozícia SAV v SR.
- V rámci kompetencií podpredsedníčky SAV pre vzdelávanie a doktorandské štúdium kontakty s grantovými agentúrami SR, s medzinárodnými agentúrami, EASAC.
- Príprava materiálov a organizácia (za SAV) pri prijatí mladých vedeckých pracovníkov ocenených prezidentom.
- Spracovanie materiálov do kartotéky.
- Príprava powerpointovej prezentácie a materiálov do súťaže mladých vedcov do 20 rokov.
- Spolupráca s nadáciou INTENDA v programe podporujeme individuality.
- Spolupráca s kanceláriou prezidenta pri udeľovaní „Osobitného ocenenia prezidenta SR.

Organizačne zabezpečil zasadnutie:

- Komisie SAV pre posudzovanie vedeckej kvalifikácie zamestnancov
- Rady SAV pre vedeckú výchovu a vzdelávanie

Administratívne a organizačne zabezpečil vedecké podujatie:

- Súťaž Mladých vedeckých pracovníkov SAV do 35 rokov
- Podporný fond Štefana Schwarza
- Nominácie na študentskú osobnosť roku 2012

3.3 Sekretariáty podpredsedov SAV pre I. oddelenie vied

Aktivity

- analýza a vypracovanie údajov vo Výročnej správe SAV za rok 2011
- koordinácia a zostavenie ročného plánu vedeckých a odborných podujatí v Kongresových centrách SAV Smolenice a Stará Lesná
- vykonávanie súboru samostatných administratívnych prác súvisiacich s výkonom funkcie podpredsedu SAV a jeho zástupcov pre IOV SAV
- koordinácia prípravy podkladov podpredsedu SAV a jeho zástupcov pre I. OV SAV s využitím odborných, technických, ekonomických vedomostí na rokovaníach

- s riaditeľmi a Vedeckými radami organizácií SAV, Vedeckými kolégiami SAV
- zabezpečenie výberových konaní na funkciu riadiacich pracovníkov vedeckých a špecializovaných organizácií SAV
- príprava podkladov, návrhov a dokumentov potrebných pre rozhodovanie podpredsedu oddelenia vied a jeho zástupcov na zasadnutia P SAV, GR SAV a VR SAV
- vybavovanie agendy v akreditačnom procese vedeckých organizácií SAV
- zabezpečenie agendy súvisiacej s odovzdávaním Čestných plakiet a Cien SAV
- príprava podkladov pre posudzovateľov, členov Hodnotiacej komisie a zabezpečenie agendy pri akreditačnom hodnotení vedeckých organizácií

Organizačné zabezpečenie zasadnutí:

Hodnotiacej komisie SAV špecializovaných a servisných organizácií SAV
Komisie SAV pre drahú prístrojovú techniku
Porady riaditeľov I. oddelenia vied
Porady oddelenia vied
Fyzikálnej spoločnosti

Administratívne a organizačné zabezpečenie seminárov a vedeckých podujatí:

Evalvačný seminár v Smoleniciach
Súťaž mladých vedeckých pracovníkov SAV do 35 rokov
Podporný fond Štefana Schwarza
Pracovné stretnutia vedeckých pracovníkov SAV

Ďalej sekretariát I.OV administratívne zabezpečil:

Nominácie na seminár Významné osobnosti SAV 2011
Nominácie na Cenu SAV za popularizáciu vedy
Nominácie na Cenu SAV za vedecko – výskumnú činnosť
Nominácie na Cenu ministra školstva, vedy, výskumu a športu SR za vedu a techniku
Nominácie na Cenu SAV za budovanie infraštruktúry pre vedu
Nominácie na štátne vyznamenanie

Zasadnutia komisií zabezpečované na I. OV:

Akreditačná komisia SAV
Akreditačná komisia I. oddelenia vied SAV
Komisia SAV pre infraštruktúru
Komisia SAV pre vesmírne aktivity
Stretnutia s podnikateľskou sférou

3.4 Sekretariáty podpredsedov SAV pre II.oddelenie vied

Aktivity

Slávnostné odovzdávania vyznamenaní

Sekretariát II.OV v roku 2012 administratívne a/alebo organizačne zabezpečil udelenie 24 vyznamenaní SAV. V tabuľke 1 sa nachádza podrobný rozpis vyznamenaní SAV udelených na II.OV.

Tabuľka 1

Dátum	Meno oceneného	Organizácia SAV v ktorej pracuje ocenený	Vyznamenanie SAV
18.01.	doc. Ing. Vladimír Farkaš, DrSc.	CHÚ	Medaila SAV za podporu vedy
06.02.	prof. Ing. Pavol Hrubík, DrSc.		Čestná plaketa SAV za zásluhy v biologických vedách
06.02.	doc. Ing. Ferdinand Tokár, DrSc.		Čestná plaketa SAV za zásluhy v biologických vedách
06.02.	RNDr. Anton Krištín, DrSc.	ÚEL	Čestná plaketa SAV za zásluhy v biologických vedách
17.04.	Ing. Jozef Váľka, CSc.	ÚEL	Medaila SAV za podporu vedy
28.05.	RNDr. Vladimíra Hanzelová, DrSc.	PaÚ	Medaila SAV za podporu vedy
04.06.	RNDr. Milena Moyzeová, PhD.	ÚKE	Pamätná plaketa SAV
31.05.	prof. MUDr. Viktor Bauer, DrSc.	ÚEFT	Medaila SAV za podporu vedy
15.06.	RNDr. Miroslav Gottlieb, CSc.	NbÚ	Čestná plaketa Jána Jessenia za zásluhy v lekárskejších vedách
21.06.	MUDr. Tatiana Ravingerová, DrSc.	ÚVS	Čestná plaketa Jána Jessenia za zásluhy v lekárskejších vedách
27.06.	RNDr. Karol Ondriáš, DrSc.	ÚMFG	Medaila SAV za podporu vedy
27.06.	doc. RNDr. Ľudevít Kadasi, DrSc.	ÚMFG	Medaila SAV za podporu vedy

11.07.	MUDr. Ján Styk, CSc.	ÚVS	Medaila SAV za podporu vedy
19.10.	prof. Tadeusz Michalowski		Čestná plaketa SAV za zásluhy v biologických vedách
24.10.	prof. RNDr. Michal Zeman, DrSc.		Čestná plaketa SAV za zásluhy v biologických vedách
25.10.	RNDr. Ján Kulfan, CSc.	ÚEL	Pamätná plaketa SAV
25.10.	Ing. Peter Zach, CSc..	ÚEL	Pamätná plaketa SAV
26.10.	doc. RNDr. Peter Pristaš, CSc.	ÚFHZ	Čestná plaketa SAV za zásluhy v biologických vedách
08.11.	doc. RNDr. Ján Salaj, DrSc.	ÚGBR	Čestná plaketa SAV za zásluhy v biologických vedách
22.11.	RNDr. Miroslav Barančík, DrSc.	ÚVS	Čestná plaketa Jána Jessenia za zásluhy v lekárskejších vedách
10.12.	prof. MUDr. Fedor Čiampor, DrSc.	VÚ	Zlatá medaila SAV
12.12.	MUDr. Milan Vigaš, DrSc.	ÚEE	Zlatá medaila SAV
12.12.	RNDr. Oľga Pecháňová, DrSc.	ÚNPF	Čestná plaketa Jána Jessenia za zásluhy v lekárskejších vedách
17.12.	Prof. RNDr. Florin Žigrai, DrSc.		Medaila SAV za podporu vedy

Ďalej sekretariát II.OV administratívne a/alebo organizačne zabezpečil:

- Nominácie na seminár Významné osobnosti SAV 2012
- Nominácie na Cenu SAV za vedecko-výskumnú činnosť
- Nominácia na Cenu SAV pre mladých vedeckých pracovníkov (do 35 rokov)
- Nominácie na Cenu ministra školstva, vedy, výskumu a športu SR za vedu a techniku
- Nomináciu na Cenu Akadémií V4 pre mladého vedeckého pracovníka

Výberové konania na obsadzovanie miest riaditeľov organizácií II.OV SAV

Sekretariát II.OV v roku 2012 administratívne zabezpečil 3 výberové konania na obsadenie miest riaditeľov vedeckých organizácií SAV. Rozpis s dátumami nástupu do funkcie je v tabuľke 2. Podrobnejšie údaje sú k dispozícii na oddelení.

Tabuľka 2

Organizácia SAV	Meno riaditeľa	Dátum nástupu do funkcie
ÚEL SAV	Ing. Jozef Váľka, CSc.	1.6.2012
NiÚ SAV	prof. MVDr. Michal Novák, DrSc.	1.10.2012
ÚMB SAV	RNDr. Ján Kormanec, DrSc.	1.12.2012

Podujatia organizované II.OV SAV

- seminár Podporného fondu Štefana Schwarza na vytváranie postdoktorandských miest v SAV

Seminár s osobnou prezentáciou kandidátov organizuje sekretariát II.OV dvakrát ročne. V roku 2012 sa konal 25. apríla a 13. novembra.

- Súťaž mladých vedeckých pracovníkov SAV do 35 rokov

V súlade so štatútom sa súťaž uskutočnila formou konferencie dňa 22.marca 2012. Sekretariát II. OV zabezpečil organizáciu a vyhodnotenie súťaže za II. OV.

- Výročné hodnotenie vedeckých organizácií II. OV

Organizačné a administratívne zabezpečenie a príprava podkladov pre hodnotenie. Na základe žiadosti riaditeľov vedeckých organizácií II. OV sa v tomto roku výnimočne toto stretnutie uskutočnilo až po skončení akreditácií vedeckých organizácií SAV v dňoch 30.-31.10. 2012 v Smoleniciach.

Akreditácie vedeckých organizácií II. OV SAV

Organizačné a administratívne zabezpečenie akreditácií vedeckých organizácií II. OV SAV, ktoré prebehlo v termíne od 10.9.2012 do 28.9.2012.

Meeting s predstaviteľkou EMBL (European Molecular Biology Laboratories)

Dňa 9.10.2012 sme organizačne zabezpečili stretnutie akademických aj mimoakademických pracovníkov z oblasti molekulárnej biológie s Dr. Silke Schumacher, riaditeľkou pre medzinárodné vzťahy EMBL o možnostiach prístupu SR do tejto organizácie.

Centrá excelentnosti SAV (ďalej CE)

Zabezpečenie komplexnej agendy CE SAV. Organizačné a administratívne zabezpečenie výberu nových Centier excelentnosti SAV- zhromaždenie návrhov, zabezpečenie zasadnutí Rady programu CE SAV, komunikácia s oponentmi, zhromažďovanie oponentských posudkov, zabezpečenie prezentácie a záverečného výberu nových CE. Vyhotovenie, distribúcia a zhromaždenie Zmlúv a Dohôd pre nové CE SAV. Komunikácia s prebiehajúcimi CE SAV, príprava a zabezpečenie podpisov Dohôd o rozdelení finančných prostriedkov pre rok 2012. Príprava podkladov pre zasadnutia P SAV.

Stretnutia komisií zabezpečované na II. OV:

Komisia SAV pre rovnosť príležitostí

Akreditačná komisia II. OV (AKOV II)

Porady členov P SAV z II.OV

Sekretariát organizoval porady členov P SAV z II. oddelenia vied, ktoré sa konali raz mesačne.

Porady vedenia II.OV s riaditeľmi a predsedami VR organizácií

Sekretariát II.OV zorganizoval 1x poradú vedenia II. OV s riaditeľmi a členmi Snemu SAV za II. OV. V roku 2012 sa konala .30.10.-31.10.2012 v Smoleniciach.

3.5 Sekretariáty podpredsedov SAV pre III. oddelenie vied

Aktivity:

- Organizácia seminára „Významné osobnosti SAV 2012“.
- Edičná rada – organizačné a administratívne zabezpečenie.
- Akreditácie vedeckých pracovísk 3. OV – administratívne a organizačné zabezpečenie
- Podkladové analýzy k stanoveniu minimálnych vedeckých výstupov vedeckých organizácií 3.OV SAV.
- Organizácia seminárov k podpornému fondu Štefana Schwarza.
- Organizácia seminára a vyhodnotenie Súťaže mladých vedeckých pracovníkov SAV.
- Analýza a spracovanie údajov výročných správ organizácií 3.OV SAV.
- Zabezpečenie a organizácia výberových konaní na obsadzovanie funkcií riaditeľov organizácií 3.OV.
- Príprava materiálov na rokovania P SAV.
- Organizačné a administratívne zabezpečenie Komisie SAV pre duševné vlastníctvo.
- Organizačné a administratívne zabezpečenie Knižničnej rady SAV.
- Zabezpečenie porád riaditeľov a predsedov vedeckých rád.
- Nominácie na študentskú osobnosť roka, Cenu ministra školstva a štátne vyznamenania.
- Odovzdávanie čestných plakiet a ocenení SAV.
- Organizačná a administratívna výpomoc v rámci účasti SAV v Dunajskej stratégii.

3.6 Sekretariát vedeckého sekretára SAV

Sekretariát vedeckého sekretára SAV na základe pokynov vedeckého sekretára a jeho zástupcov pripravoval materiály na zasadnutia P SAV, sledoval plnenie úloh vyplývajúcich z rozpracovania Programového vyhlásenia P SAV a úloh P SAV, koordinoval pracovné stretnutia s domácimi a zahraničnými hosťami.

V spolupráci s OMS Ú SAV zabezpečoval:

- prijatia pracovníkov zahraničných organizácií (dohody MAD, DAAD),
- prijatia zástupcov veľvyslanectiev akreditovaných v SR,
- komplexne zabezpečoval financovanie prijatí zahraničných hostí, reprezentačné pre zahraničných hostí, vyslania pracovníkov do zahraničia schválených P SAV (v r. 2012 sa uskutočnilo 159 zahraničných pracovných ciest), úhrady členských príspevkov mimovládnych organizácií (Národné komitáty za SR),
- pridelovanie finančných prostriedkov MVTŠ schválených P SAV (rozpisové listy pridelenia finančných prostriedkov z rozpočtu SAV na podporu úloh MVTŠ),
- agendu súvisiacu s udeľovaním Medzinárodnej ceny SAV.

ÚVS SAV ďalej komplexne zabezpečoval organizovanie medzinárodných veľtrhov a výstav za SAV.

Sekretariát VS organizačne zabezpečoval činnosť Komisie SAV pre zahraničné styky, Komisie SAV pre medzinárodnú vedecko-technickú spoluprácu, Komisie SAV pre vyhodnocovanie medzinárodných projektov, Komisie SAV pre informačné a komunikačné technológie, Poroty pre udeľovanie medzinárodnej ceny SAV, Etickej komisie SAV, Komisie SAV pre propagáciu a médiá a Komisie SAV pre životné prostredie.

V roku 2012 sekretariát VS spolupracoval s oddeleniami vied SAV pri akreditáciách (zabezpečoval cestovné a pobyt externých hodnotiteľov).

ÚVS SAV pravidelne zabezpečoval reprezentatívne akcie v rámci SAV.

3.7 Sekretariát vedúceho Ú SAV

Sekretariát vedúceho Ú SAV na základe pokynov vedúceho Ú SAV spracoval odborné podklady na základe syntetických a analytických podkladov a metodických pokynov v oblasti:

Spolupracoval pri vypracovaní interných smerníc SAV a príkazov vydaných v roku 2012.

Zabezpečoval úlohy spojené s vydávaním nových zriaďovacích listín a dodatkov k zriaďovacím listinám vedeckých, špecializovaných a servisných organizácií SAV.

distribúcia:

Interný príkaz č.1/2012, 2/2012, 3/2012, 4/2012,

Dodatok č. 6 k Organizačnému poriadku Úradu SAV

Sekretariát Ú SAV vykonal súpis a inventarizácie existujúcich predpisov a smerníc.

Vykonával práce vyžadujúce pravidelnú spoluprácu s organizačnými útvarmi mimo zamestnávateľa.

Spracovával údaje o čerpaní prostriedkov vyčlenených na reprezentačné účely.

Vykonával administratívnu agendu pre právny referát Ú SAV vrátane grafickej a jazykovej úpravy textov.

Zabezpečoval požiadavky organizácií SAV vo vzťahu k colniciam a špedičným skladom vo veci oslobodenia od cla, DPH a dovoznej prirážky.

Organizačne a administratívne zabezpečoval prípravu podkladov, materiálov predkladaných vedúcim Ú SAV do P SAV a GP SAV

Vybavoval korešpondenciu vedúceho Ú SAV v súvislosti s vykonávaním funkcie vedúceho Ú SAV predsedu bytovej komisie SAV.

SAV pre svojich zamestnancov poskytuje ubytovacie možnosti v ubytovacích zariadeniach v Ubytovni SAV v Devínskej Novej Vsi, v Ubytovni SAV v areáli SAV na Patrónke a v objekte bývalej bytovky SAV na Dúbravskej ceste. Kapacita Ubytovne SAV je 168 lôžok; Ubytovne v pavilóne spoločenských vied na Patrónke 57 lôžok a 3 byty v bytovke SAV na Dúbravskej ceste. Ubytovacie kapacity v areáli SAV na Patrónke slúžia prednostne na ubytovanie zahraničných štážistov a na študijné pobyty, v menšej miere poskytuje ubytovanie na krátkodobé služobné cesty pre zamestnancov z mimobratislavských akademických pracovísk.

V priebehu roka 2012 sa v Ubytovni SAV v Devínskej Novej Vsi ubytovalo 51 žiadateľov (32 chlapcov a 18 dievčat). V Ubytovni SAV na Patrónke 150 zahraničných záujemcov a 70 zo Slovenska (služobné cesty). Zo zahraničných hostí najvyšší počet ubytovaných bol z Českej republiky (45); 15 z Rakúska; 12 z Ukrajiny.

Žiadosti o pridelenie ubytovania sa vybavovali počas celého roka priebežne v zmysle platných predpisov. Žiadostí o predĺženie ubytovania bolo 17 a Bytová komisia ich individuálne riešila.

V priebehu roka 2012 sa v Ubytovniach SAV investovalo do obnovy vnútorného zariadenia (vymenilo sa 30 písacích a konferenčných stolov a stoličiek). Na recepcii v Ubytovni SAV v DNV sa vymenil nábytok. V Ubytovni na Patrónke sa v 5 izbách vymenila podlaha, taktiež sa priebežne doplňal inventár v kúpeľniach a riady v kuchyni.

4. Odbory

4.1 Ekonomicko-technický odbor

Činnosť ekonomicko - technického odboru Ú SAV (ďalej ETO Ú SAV) je uvedená v Organizačnom poriadku Úradu Slovenskej akadémie vied. Túto činnosť ETO Ú SAV zabezpečuje v plnom rozsahu. Pracovné náplne zamestnancov ETO Ú SAV, sú vypracované v súlade s Organizačným poriadkom Ú SAV. Počet zamestnancov odboru k 31.12. 2011 bol v počte 9 osôb.

Zoznam zamestnancov ETO Ú SAV

Š u j a n Jozef, Ing.
Ď u r i š o v á Slávka, Ing.
J a k u b i č k o v á Zuzana, Mgr.
K a j a n Peter, Ing.
K o d y š o v á Agneša,
L e s k o v á Zlatica, Ing.
O t á h a l o v á Júlia, Ing.
T e g l a s s y o v á Mária, Bc.
P a v i l k o v á Oľga,

Aby činnosti zakotvené v Organizačnom poriadku Úradu SAV boli zabezpečované na príslušnej úrovni, je potrebná vedomostná zdatnosť tých zamestnancov ETO Ú SAV, ktorí ich vykonávajú. Zamestnanci ETO Ú SAV sa pravidelne zúčastňujú na odborných seminároch organizovaných ministerstvom financií SR cestou fy. PROEKO a EDOS k zmenám všetkých predpisov týkajúcich sa ekonomickej oblasti.

Všetky novely a zmeny predpisov mali veľmi úzky vzťah k návrhu rozpočtu na roky 2013 - 2015. Kvalitná práca s rozpočtom predpokladá aj plnú informovanosť zamestnancov organizácie v oblasti príslušnej legislatívy a ostatných predpisov, čo zamestnanci ETO Ú SAV využívali pri spracovaní východísk rozpočtu na roky 2013 – 2015 ako aj pri komunikácii so zamestnancami, ktorí zabezpečujú ekonomiku jednotlivých organizácií SAV, aby sa odstraňovali najčastejšie sa vyskytujúce nedostatky v rámci zistení a ich následný dopad na hospodárenie organizácií .

V roku 2012 na základe uznesenia vlády SR č.173/2012 bol v troch etapách v mesiacoch jún až október zrealizovaný „ Audit konsolidovanej účtovnej závierky ústrednej správy Slovenskej republiky zostavenej za roky 2010 a 2011.“ Realizáciu auditu vykonala spoločnosť Deloitte Audit s r.o. v úzkej súčinnosti so zamestnancami ETO Ú SAV zabezpečovali podklady od príslušných organizácií SAV a odborné stanoviská, ktoré požadovali pracovníci audítora.

Zamestnanci ETO Ú SAV zabezpečili v roku 2012 aj pomerne veľké množstvo rozpočtových opatrení. Len pre ilustráciu je potrebné uviesť, že na základe rozpisu rozpočtu bolo realizovaných 159 rozpočtových opatrení Ministerstvom financií SR čo predstavuje nárast oproti roku 2010 o 87,05 % a oproti roku 2011 o 11,11 % a veľkého počtu zmien v rozpočte jednotlivých organizácií vykonaných na základe rozhodnutí P SAV príp. požiadaviek organizácií o rôzne zmeny - úpravy vo vlastnom rozpočte. Uvedený počet však za sebou ukrýva mnohonásobne väčší počet ekonomických úkonov, ktoré je nutné vykonať. Zamestnanci ETO Ú SAV počas celého roka metodicky usmerňovali organizácie SAV v oblasti rozpočtovania, nakladania s majetkom štátu, účtovníctva, odmeňovania za prácu, posudzovali požiadavky organizácií SAV na financovanie havárií a nepredvídaných výdavkov. Keďže havárie sú predovšetkým technického charakteru, celú agendu ETO Ú SAV zabezpečovalo v úzkej spolupráci s vedúcim Úradu SAV Ing. Jánom Malíkom, CSc.

ETO Ú SAV vedie centrálnu evidenciu nájomných zmlúv, uzatvorených ústavmi a organizáciami SAV, vyhodnocovalo návrhy dohôd organizácií SAV na prenájom cudzím organizáciám, vykonávalo kontrolu dodržania podmienok uzatvorených zmlúv o prenájme nebytových priestorov v organizáciách SAV, ktorým bol k ich uzatvoreniu udelený súhlas.

Zamestnanci ETO Ú SAV sa zúčastňovali na mnohých rokovaníach, kde pomohli nasmerovať mnohé riešenia v rozpočtových záležitostiach v prospech SAV.

4.2 Finančný odbor

Finančný odbor Ú SAV (ďalej len FINO) v roku 2012 vykonával a zabezpečoval nasledujúce činnosti:

1. Vykonával komplexnú účtovnú agendu Úradu SAV (ďalej len Ú SAV) a Predsedníctva SAV, závodnej jedálne, ubytovní SAV (Royová, DNV, Hroznová, Jaskový rad, Dúbravská cesta, Šancov ul.), investičných akcií celoakademického charakteru, projektov 7RP (napr.: Transcan, NanoSci-Eplus, M-ERA.Net, NSC Taiwan, projektu Dunajská Stratégia, mimorozpočtových prostriedkov, zahraničných stykov (mediakademické dohody, vyslania do zahraničia).

V rámci účtovnej agendy vykonával najmä tieto činnosti:

- viedol evidenciu účtovných dokladov,
- vykonával predkontácia a zaúčtovanie účtovných dokladov,
- spracovával účtovné doklady s použitím programového vybavenia Softip
- vypracovával mesačné účtovné výkazy v zmysle zákona o účtovníctve (denník účtovných dávok, hlavnú knihu, zborník účtovných operácií, výkaz čerpania rozpočtu),
- vypracovával kvartálne účtovné výkazy (výkaz čerpanie výdavkov, výkaz plnenia príjmov, súvaha, výkaz zisku a strát), ktoré predkladal na spracovanie kapitole SAV,
- vypracovával ročné účtovné výkazy (výkaz čerpanie výdavkov, výkaz plnenia príjmov, súvaha, výkaz zisku a strát), ktoré predkladal kapitole SAV na spracovanie,
- vykonával konsolidovanú účtovnú závierku za Ú SAV
- vykonával inventarizáciu záväzkov a pohľadávok.

2. Vykonával rozpočtovú agendu Ú SAV. Vypracovával za Ú SAV návrh rozpočtu príjmov a výdavkov, rozpis rozpočtu príjmov a výdavkov do úrovne podpoložiek, úpravy rozpočtu príjmov a výdavkov, mimorozpočtových prostriedkov, finančných prostriedkov za projekty. Sledoval a vyhodnocoval plnenie a čerpanie rozpočtu Ú SAV.

- vykonával rozpis evidenčných listov úpravy rozpočtu (ďalej len „ELÚR“) zaslaných z kapitoly na Ú SAV,
- vypracovával „ELÚR“-y potrebné na vykonanie vlastných rozpočtových úprav príjmov a výdavkov z rozpočtu SAV,
- vykonával rozpis vyhotovených vlastných „ELÚR“-ov do úrovne podpoložiek ekonomickej klasifikácie, funkčnej klasifikácie, programov a podprogramov,
- vykonával prevod mimorozpočtových prostriedkov do štátneho rozpočtu a následné úpravy rozpočtu (t.j. vyhotovenie ELÚR-u, navýšenie rozpočtu príjmov Ú SAV z titulu plnenia príjmov štátneho rozpočtu a navýšenie rozpočtu výdavkov na základe odvodu príjmov do štátneho rozpočtu),
- sledoval a vyhodnocoval čerpanie rozpočtu výdavkov, plnenie príjmov, čerpanie mimorozpočtových prostriedkov, čerpanie prostriedkov na projekty

3. Vykonával úpravu rozpočtu za položky, ktoré SAV v rámci rezerv SAV alebo z iných dôvodov nerozpísal na jednotlivé organizácie. Tieto rozpočtové prostriedky sú evidované samostatne v rozpočte Ú SAV a každý pohyb týchto prostriedkov ktoré realizuje ETO Ú SAV je zároveň aj úpravou rozpočtu na úrovni Ú SAV a tieto úpravy vykonáva FINO.

4. Vykonával agendu štátnej pokladnice, v rámci ktorej vykonával tieto činnosti:

- pred každou finančnou úhradou žiadal súhlas štátnej pokladnice so vstupom do záväzku,
- po odsúhlasení vstupu do záväzku štátnou pokladnicou vykonával úhradu potvrdených záväzkov za Ú SAV, P SAV, závodnú jedáleň, ubytovní SAV v správe Ú SAV, projektov riešených v rámci Ú SAV, mimorozpočtových prostriedkov, zahraničných stykov,
- vykonával úhradu príspevkov pre jednotlivé príspevkové organizácie SAV na ich dotačné účty,
- vykonával úhradu finančných prostriedkov pridelených pre vedecké spoločnosti SAV,
- vykonával úhradu cezhraničných prevodov t.j. úhrady do zahraničia za členské príspevky SAV v medzinárodných organizáciach,
- vykonával prevod finančných prostriedkov na účet VÚB, potrebné pre realizáciu hotovostných operácií,
- vykonával zúčtovanie finančných prostriedkov prevedených na účet vo VÚB a následne vyplatené v hotovosti cez pokladnicu SAV,
- po úhrade zadaných záväzkov denne vyhotovoval výpisy z jednotlivých príjmových, výdavkových a bežných účtov,
- vykonával kontrolu realizovaných úhrad výdavkov a prijatých príjmov organizácie

5. Vykonával kompletnú pokladničnú agendu Ú SAV, P SAV, závodnej jedálne, ubytovní SAV v správe Ú SAV, projektov riešených v Ú SAV, mimorozpočtových prostriedkov, zahraničných stykov (medziakademické dohody, vyslania do zahraničia).

Pokladničná agenda bola vedená v tuzemskej mene a tiež zahraničnej mene a to samostatne za každú jednotlivú menu. Príjem a odvod finančnej hotovosti prostredníctvom VÚB a vykonával zároveň prevod finančnej hotovosti z účtu VÚB na účty v štátnej pokladnici.

V pokladni sa vykonávali nasledujúce činnosti:

- príjem výdaj finančnej hotovosti z a do VÚB, v Sk aj v cudzej mene,
- príjem a výdaj hotovosti za drobné nákupy, reprezentačné, cestovné príkazy a iné zamestnancom Ú SAV a členom P SAV,
- príjem a výdaj hotovosti na diéty a vreckové zahraničných hostí, ktorí sú prijímaní na pracoviskách SAV,
- príjem nájomného z ubytovní (DNV, Dúbravská cesta, Royová, Jaskový Rad, Šancová),
- predaj stravných lístkov zamestnancom, dôchodcom aj cudzím stravníkom,
- evidencia predaných lístkov cudzím straníkom na evidenčných kartách stravníka,
- príjem, výdaj a evidencia cenín (stravných lístkov, za každý typ lístkov osobitne),
- vyhotovovanie príjmových a výdavkových pokladničných dokladov,
- zápis každého pohybu pokladničnej hotovosti do pokladničnej hotovosti (jednotlivo za každú položku príjmu a výdaja),

6. Spracovával mzdovú agendu a to:

- vykonával mesačne za Ú SAV aj P SAV výpočet miezd, dohôd o vykonaní práce, náhrad za práceneschopnosť zamestnanca za prvých 10 dní práceneschopnosti,
- vykonával výpočet preddavkov dane zo mzdy zamestnanca a odvod týchto preddavkov na účet daňového úradu,
- vykonával mesačne výpočet zdravotného poistenia, sociálneho poistenia, poistenia v nezamestnanosti za jednotlivých zamestnancov
- vykonával zrážku takto vypočítaných odvodov za zamestnancov a tiež odvod na účty zdravotných poisťovní a sociálnej poisťovne,
- vykonával mesačne výpočet zdravotného poistenia, sociálneho poistenia, poistenia v nezamestnanosti za zamestnávateľa
- vykonával zrážku takto vypočítaných odvodov za zamestnávateľa a tiež odvod na účty zdravotných poisťovní a sociálnej poisťovne,
- vykonával zúčtovanie preddavkovej dane za zamestnancov, ktorí o toto zúčtovanie požiadali,
- vypracovával výplatné pásky, mzdové listy, evidenčné listy zamestnania pre každého jednotlivca samostatne,
- vypracovával potvrdenia o zdaniteľnej mzde a zrazených preddavkoch dane pre tých zamestnancov, ktorí nepožiadajú o zúčtovanie dane,
- vypracovával potvrdenia o vykonaných odvodoch na zdravotné poistenie pre potreby zúčtovania zdravotného poistenia,
- vypracovával štvrťročné výkazy o odvedenej výške dane pre daňový úrad,
- vypracovával podklady pre štatistické vykazovanie miezd a zamestnancov

7. FINO okrem už uvedených činností vykonával aj iné činnosti:

- spracovával štatistické výkazy,
- zúčastňoval sa na verejnom obstarávaní,
- viedol evidenciu odoberanej periodickej tlače,
- vykonáva likvidáciu tuzemských cestovných príkazov zamestnancov Ú SAV a členov P SAV

4.3 Odbor vedy a výskumu

Odbor vykonáva aktivity smerujúce k činnosti organizácií SAV, k činnosti Predsedníctva SAV a decíznej sféry. Ide najmä o organizovanie základného výskumu v organizáciách SAV a jeho financovanie. Odbor vykonával činnosti najmä v troch nižšie spomenutých oblastiach.

Od 7. 11. 2012 sa zmenila organizačná štruktúra odboru. P SAV schválilo rozdelenie odboru na dva referáty a to:

- Referát projektov VEGA
- Referát projektového manažmentu, strategických a analytických projektov.

Nastala aj zmena vo funkcii vedúceho odboru; od 1. 11. 2012 novou vedúcou odboru je RNDr. Zuzana Hrabovská, PhD. vedúcim referátu projektov VEGA sa stal Ing. Ivan Zvara.

A. Vedecká grantová agentúra Ministerstva školstva, vedy, výskumu a športu SR a Slovenskej akadémie vied (ďalej len VEGA)

V roku 2012 sa vykonali tieto aktivity:

1. Spracovanie podkladov na financovanie projektov VEGA,
2. Rozpis finančných prostriedkov na projekty VEGA (prerokované v P SAV a zverejnené na web stránke VEGA),
3. Vypracovala sa výročná správa o činnosti VEGA za rok 2011 a o dosiahnutých výsledkoch pri riešení projektov VEGA (predložená predsedovi a zverejnená na web stránke VEGA),
4. Vypracovanie výzvy na podávanie žiadostí o grant na rok 2013 ich následné spracovanie a hodnotenie (výsledky hodnotenia sú zverejnené na web stránke VEGA),
5. Spracovanie kritérií na záverečné hodnotenie projektov (zverejnené na web stránke VEGA),
6. Zabezpečenie dodania hlásení o Aktualizácii riešiteľských kolektívov,
7. príprava VI. funkčného obdobia VEGA a voľby nových členov komisií VEGA (prerokované v P SAV).
8. Spracovanie podkladov na doplnenie softvéru pre elektronický systém e-VEGA,
9. Zabezpečilo sa cca 55 zasadnutí orgánov VEGA,
10. Spolupráca s Ministerstvom školstva, vedy výskumu a športu SR pri zabezpečovaní činnosti VEGA.

B. Finančný mechanizmus Európskeho hospodárskeho priestoru

Blokový grant (ďalej len FM EHP), program sa realizoval pod vedením Úradu vlády SR a Ministerstva financií SR.

1. Spracovanie hlásenia o plnení indikátorov z jednotlivých podprojektov (podáva sa dva roky po ukončení realizácie blokoveho grantu).

C. Ostatné

1. Vypracovanie ročnej správy pre MŠVVaŠ SR o stave výskumu v SR za Slovenskú akadémiu vied (plnenie uznesenia vlády SR),
2. Spracovanie podkladov do výročnej správy SAV za rok 2011 o riešených projektoch v SAV a ich financovaní, prehľad vekového a rodového zloženia vedúcich a riešiteľov projektov VEGA za rok 2011 a porovnanie s rokmi 2003-2010,
3. Centru vedecko-technických informácií SR sa v spolupráci s fy MMS Softec s.r.o. odovzdali podklady o projektoch riešených v SAV do databázy projektov CVTI,
4. Plnili sa špecifické požiadavky oddelení vied SAV na informácie o rôznych typoch projektov,
5. Odbor spolupracoval s inými útvarmi Úradu SAV pri zabezpečovaní informácií o projektoch VEGA pre decíziu sféru a zahraničie.

4.4 Prevádzkový odbor

V rámci správy majetku štátu Prevádzkový odbor Ú SAV zabezpečuje pravidelné opravy a údržbu budov a zariadení, technického vybavenia Ú SAV, v ubytovniach SAV Devínskej Novej Vsi, Royovej ul. č. 10, Hroznovej ul. č. 3, Jaskovom rade č. 203, bytov na Šancovej 56, ubytovne na Dúbravskej ceste 9 a troch bytov na Dúbravskej ceste, závodnej kuchyne, dopravných prostriedkov, rekreačných objektov na Donovaloch a v Senci. Zabezpečuje revízie elektrozariadení a vedenia závodnej kuchyne, nehnuteľnosti Úradu SAV, ubytovní SAV a rekreačných objektov na Donovaloch a v Senci, revízie plynových spotrebičov, bleskozvodov, komínov, výťahov, PO a odstraňovanie nedostatkov po revíziách. Realizácia týchto úloh je závislá na pridelenom rozpočte Ú SAV, z ktorého prevádzkový odbor vychádza.

Komplexne vykonáva správu majetku štátu v správe Úradu SAV, vyhotovuje inventárne zostavy majetku, vedie a zodpovedá za register majetku v používaní, vedie evidenciu prevodiakov, mechanizovaným systémom a softwarovým systémom spracováva operatívnu evidenciu majetku a zodpovedá za jej správnosť. Komplexne spracováva zaraďovanie majetku, zabezpečuje a kompletizuje inventarizáciu majetku, predkladá návrh na vyradenie majetku, vyhotovuje ponuky majetku na bezodplatný prevod majetku, vystavuje zmluvy o prevode správy majetku štátu a kúpne zmluvy pri prevode vlastníctva majetku štátu.

Prevádzkový odbor zabezpečuje nákup a zásobovanie pre P SAV, Úrad SAV, ubytovne SAV, rekreačné zariadenia SAV a závodnú jedáleň Ú SAV, pracovnými pomôckami, kancelárskym materiálom, čistiacimi prostriedkami, príslušnou odbornou literatúrou, výpočtovou technikou, nákup surovín a potravín pre závodnú jedáleň - pripravuje odberateľsko-dodávateľské zmluvy. Vybavuje zmluvy, výberové konania, zabezpečuje na jar a jeseň pravidelnú deratizáciu a dezinfekciu ubytovní a závodnej jedálne, prípadne podľa potreby aj viac krát do roka.

Ďalej zabezpečuje služby rozmnožovne, podateľne, telefónnej ústredne, vrátane opráv a údržby daných zariadení, ochrany objektu, upratovania po stránke organizačnej a zmluvnej, rozpis nákladov na jednotlivé odberné miesta, maľovanie, sťahovanie a pod.

Organizačne a personálne zabezpečuje chod činností spadajúcich do pôsobnosti prevádzkového odboru. Vypracováva mzdové podklady za príslušný mesiac v rámci odboru. Zabezpečuje odberateľsko-dodávateľské zmluvy, výberové konania, preberá a kontroluje objednané práce, kontroluje a potvrdzuje dodávateľské faktúry, rozúčtováva náklady spojov, elektrickej energie, plynu, vody, OLO a ďalšie pre ústavy dislokované v budove na Štefánikovej 49.

Zabezpečuje vyhotovovanie vyznamenaní, diplomov, medailí a plakiet v zmysle rozhodnutia P SAV. Vedie evidenciu a odsúhlasuje prípustnosť hospodárskych operácií. Spracováva a predkladá podklady k rozpočtu Ú SAV. Schválený rozpočet rozpisuje a sleduje jeho čerpanie. Zabezpečuje a vybavuje objednávky podľa požiadaviek jednotlivých útvarov v rámci finančných limitov.

Prevádzkový odbor zabezpečuje výrobu jedál podľa príslušných technologických postupov a technicko-hospodárskych noriem. Vypracováva kalkuláciu stravnej jednotky pre stravníkov. Nakupuje suroviny a tovary pre závodnú kuchyňu, vedie evidenciu o nákupe na skladových kartách a odpočet spotrebovaných surovín podľa prepočtov THN. Vykonáva pravidelnú mesačnú inventarizáciu stavu surovín a tovarov, počtu jedál a stravníkov – dekadne a mesačné hlásenia, vykonáva dennú kalkuláciu stravnej jednotky, na základe čoho stanovuje a vyhotovuje týždenný jedálny lístok. Zabezpečuje hygienu a sanitáciu prevádzkových priestorov.

Okrem zabezpečovania stravy v závodnej jedálni pre stravníkov z radov našich organizácií a dôchodcov, zabezpečujeme stravu aj cudzím organizáciám, ktoré sa u nás stravujú. Navyiac závodná jedáleň zabezpečovala v januári 2012 recepciu na novoročnom koncerte konanom v Primaciálnom paláci a v mesiaci december 2012 recepciu na vianočnom koncerte konanom v Primaciálnom paláci.

Prevádzkový odbor zabezpečuje okrem stravovania aj celý rad iných výkonov súvisiacich so zabezpečením všetkých kancelárskych potrieb, výpočtovej techniky, reprografických prác, opravy a údržby vo všetkých budovách ktoré má v správe.

V roku 2012 prevádzkový odbor v spolupráci s odborom OIKT zabezpečil nákup výpočtovej techniky zodpovedajúce súčasnej dobe (PC a tlačiarne) pre sekretariát a členov P SAV, a pre potreby Ú SAV. Staré, poruchové a nezodpovedajúce súčasnej dobe boli opravené, aby zodpovedali súčasným požiadavkám doby, v prípade ak sa tieto nedajú opraviť navrhuje ich vyradenie z evidencie a následne ich likvidáciu kompetentnou organizáciou.

Prevádzkový odbor okrem zabezpečovania riadneho chodu závodnej kuchyne, zabezpečuje aj ubytovanie v Devínskej Novej Vsi, na Royovej ul. č. 10 a Hroznovej ul. č. 3, Jaskovom rade, Šancovej 56 a ubytovne vrátane bytov na Dúbravskej ceste 9.

V roku 2012 prevádzkový odbor Ú SAV zabezpečil na Dúbravskej ceste z pridelených účelových prostriedkov na ubytovne Ú SAV 2012 vymaľovanie 20 izieb, výmenu laminátových

parkiet v bytoch na č. 11 a 12. Na Dúbravskej ceste. V priebehu roku 2012 sme zabezpečili pre ubytovňu nové mikrovlnné rúry, chladničky, doplnili kuchynský riad, posteľnú bielizeň, plachty, nové vankúše a paplóny, froté osušky a uteráky, žehličky, dosky na žehlenie, sušiaci na bielizeň, vysávače, rýchlovarné kanvice, zabezpečili sme revíziu elektrických spotrebičov a pod.

Úrad SAV zabezpečil pre ubytovňu na ul. Bukovčana 9-11 v DNV z pridelených účelových prostriedkov na ubytovne a z bežných finančných prostriedkov pridelených Ú SAV na rok 2012 tieto nasledovné druhy tovarov a prác : Začiatkom roka 2012 Ú SAV zabezpečil vymaľovanie 60 miestností. Vymenili sme koberec vo vestibule budovy a zabezpečili sme výmenu starých podhládov s novým osvetlením v celom priestore vestibulu. Zakúpili sme novú posteľnú bielizeň, nové práčky so sušičkou, chladničky, vysávače, žehličky, žehliace dosky, písacie stoly, konferenčné stolíky, kuchynské stoly, kuchynský riad, poháre nože, príbory, zabezpečili sme revíziu elektrických spotrebičov a pod. Na základe revíznych správ výťahov v ubytovni sme museli zabezpečiť výmenu rozvádzačov, frekvenčných meničov, ťažných lán a ďalších značne opotrebovaných súčiastok. V roku 2013 by sme chceli vymeniť ďalšiu časť nábytku, záleží to však na pridelených finančných prostriedkoch a vymaľovať približne 60 miestností.

Ubytovňa na Jaskovom rade slúži na ubytovanie členov P SAV a riaditeľov mimo bratislavských pracovísk SAV. V tejto ubytovni sme odstránili vlhnutie omietok v kotolni a sklade, opravu časti kanalizačnej prípojky, vymenili sme poškodené oplatenie okolo celého objektu, zabezpečili sme výmenu zámkovej dlažby, obnovili sme nátery na mrežiach na oknách a vchodových dverách. Úrad SAV zabezpečil revízie elektrických zariadení a elektrických spotrebičov, zakúpil posteľnú bielizeň, osušky, uteráky a pod.

V ubytovacom zariadení na Hroznovej č. 3, Úrad SAV zabezpečil vymaľovanie celého objektu, vymenili sme značne opotrebovaný nábytok, elektrické spotrebiče a miesto kobercov sme dali do miestností plávajúcu podlahu. Kúpili sme nové vankúše, paplóny, posteľnú bielizeň, osušky, uteráky, kuchynský riad a pod.

V byte na prízemí na Šancovej 56 sme zabezpečili zamrežovanie okien z bezpečnostného hľadiska. Vymaľovanie oboch bytov, zakúpili sme novú posteľnú bielizeň, osušky, uteráky, nové vankúše a paplóny. Úrad SAV zabezpečil revízie elektrických zariadení a elektrických spotrebičov.

Prevádzkový odbor v zmysle platných predpisov a plánu revízií, zabezpečil revízie elektrických rozvodov a spotrebičov v ubytovniach SAV a na Ú SAV, revízie kotolní, deratizáciu a dezinfekciu objektov v správe Ú SAV. Prevádzkový odbor zabezpečil na Úrade SAV výmenu osvetlenia na chodbách a schodisku za pohybové senzory. V zmysle hygienických predpisov sme zabezpečili maľovanie priestorov závodnej kuchyne a jedálne. V rámci revíznej správy výťahu na Ú SAV a bezpečnosti výťahu sme zabezpečili výmenu motora, výmenu ťažných oceľových lán, výmenu rozvádzačov, výmenu frekvenčných meničov a pod.

Na základe rozhodnutia P SAV, boli Úradu SAV pridelené tri miestnosti nachádzajúce sa na Dúbravskej ceste 9, do ktorých sme zabezpečili kancelársky nábytok.

V rámci možnosti rozpočtových prostriedkov prevádzkový odbor zabezpečil do závodnej kuchyne porcelánový kuchynský riad, príbory, mixéry poháre na vodu a rôzny drobný kuchynský riad.

Okrem týchto citovaných prác prevádzkový odbor musí zabezpečovať aj nákup a výdaj reprezentačného tovaru (potravín) na rôzne podujatia a zasadnutia P SAV a odd. SAV. Podľa požiadaviek zabezpečovať rôzny drobný spotrebný materiál, opravy spotrebičov, havarijné a nepredvídané poruchy na spotrebičoch a zariadeniach nachádzajúcich sa v nehnuteľnostiach v správe Ú SAV, opravy kopírovacích strojov a zabezpečovať plynulý chod prevádzky.

V mesiaci december boli nakúpené v dostatočnom množstve čistiace potreby pre potreby závodnej kuchyne, ubytovní SAV a oddelenia P SAV a odbory Ú SAV a kancelárske potreby pre P SAV, oddelenia P SAV a odborov Ú SAV. Ochranné pomôcky - odevy a obuv pre pracovníkov závodnej jedálne, vodičov a pracovníka údržby – kuriča v zmysle smernice Ú SAV.

Prevádzkový odbor Ú SAV zabezpečuje plynulú prevádzku aj rekreačných chat na Donovaloch a v Senci. V rekreačných chatách na Donovaloch sme zabezpečili v rámci bezpečnosti výrobu a montáž mreží na oknách a inštaláciu bezpečnostného kovania a bezpečnostných zámkov.

Počas celého roka prevádzkový odbor zabezpečoval výberové konania formou verejného obstarávania pre zákazky hradené Úradom SAV z prideleného rozpočtu na rok 2012.

4.5 Odbor medzinárodnej spolupráce

Vedúci odboru:

Ing. Ján Barančík, PhD.

Referát bilaterálnej spolupráce:

Mgr. František Fundárek, CSc.

Ing. Jana Fundárková Fraštacká

Ing. Mária Ružová

Referát medzinárodných projektov:

RNDr. Valentín Both, CSc.

do 30.6.2012

Mgr. Iveta Hermanovská

Mgr. Martin Novák, PhD.

od 01.04.2012

Odbor medzinárodnej spolupráce zabezpečuje medzinárodnú vedeckú spoluprácu SAV so zahraničím. Odborná činnosť je vymedzená Organizačným poriadkom Úradu SAV zo dňa 1.10.2009. Medzinárodná vedecká spolupráca (ďalej ako „MVS“) predstavuje pre Slovenskú akadémiu vied jednu z najvýznamnejších činností a systémových priorít. Na utváraní vedeckej spolupráce SAV so zahraničím sa v roku 2012 aktívne zúčastňoval popri vedeckých ústavoch SAV aj Odbor medzinárodnej spolupráce Úradu SAV (ďalej ako „OMS“) a Útvar vedeckého sekretára SAV, vrátane sekretariátu VS. Predmetná správa vychádza z podkladov, ktoré má k dispozícii odbor OMS a odráža predovšetkým konkrétne aktivity odboru OMS za rok 2012.

Cieľom odboru OMS v roku 2012 bolo zintenzívniť a prehĺbiť medzinárodnú vedeckú spoluprácu SAV, predovšetkým v oblasti medzinárodných projektov a zapojenie pracovníkov odboru do nových projektov, ktoré koordinuje Úrad SAV (OMS). Ide predovšetkým o zabezpečovanie administrácie projektov typu ERA.Net s celoslovenským významom v zmysle uznesenia č. 1340 P SAV z 16.3.2009 (nový projekt ANIHW, ERA.NET RUS Plus a INCOMERA) a projektov v rámci programu SAV-NSC (Taiwan) a ESA.

V centre pozornosti bola tiež poradenská činnosť pre ústavy SAV ako v oblasti bilaterálnej ako aj multilaterálnej spolupráce a zabezpečovanie úloh, ktoré stanovilo Predsedníctvo SAV vo svojom programovom vyhlásení pre oblasť medzinárodnej vedeckej spolupráce pre obdobie rokov 2009 - 2013.

OMS zabezpečoval predmetné úlohy v rámci referátu bilaterálnej spolupráce (RBS) a referátu medzinárodných projektov (RMP). Spolupracoval s Útvaram vedeckého sekretára SAV a sekretariátom VS, pokiaľ ide o finančné krytie medzinárodnej vedeckej spolupráce a odovzdávanie medzinárodnej ceny SAV.

A) BILATERÁLNA MEDZINÁRODNÁ VEDECKÁ SPOLUPRÁCA

Bilaterálnu medzinárodnú spoluprácu zabezpečoval Referát bilaterálnej spolupráce (RBS)

Spolupráca SAV so zahraničím sa v roku 2012 realizovala na základe dvojstranných medzi akademických dohôd o vedeckej spolupráci (MAD). V súčasnosti má SAV uzatvorených 59

bilaterálnych (dvojstranných) dohôd o vedeckej spolupráci s vedeckými inštitúciami v 38 krajinách. Tieto dohody sú využívané pre cesty na konferencie a podujatia rôzneho typu, pre získanie nových kontaktov, resp. prípravu spoločných projektov.

Mnohé dohody sú zamerané na riešenie spoločných projektov. Pracoviská SAV riešia bilaterálne projekty v rámci MAD najmä s Poľskom (PAV - 31 proj.), Českom (AV ČR - 32 proj.), Ukrajinou (NAVU - 22 proj.), Bulharskom (BAV - 19 proj.) Maďarskom (HAS, 16 proj.), Nemeckom (DAAD - 3 proj.) a Talianskom (CNR - 6 proj.).

Základným realizačným nástrojom plnenia MAD je centrálné koordinovaná bilaterálna mobilita. Zmluvné výmenné recipročné kvóty umožnili v roku 2012 vyslania **370** vedeckým pracovníkom do zahraničia. Na pracoviskách SAV bolo prijatých v rámci týchto dohôd **318** zahraničných vedeckých pracovníkov. **Všetky uvedené vyslania a prijatia vedeckých pracovníkov zabezpečovali po administratívnej a odbornej stránke pracovníci odboru OMS - Referátu bilaterálnej spolupráce).**

1. VÝZNAMNÉ PRIJATIA NA PÔDE SAV V ROKU 2012

Odbor medzinárodnej spolupráce zabezpečoval nasledovné významné prijatia:

- Návšteva prezidenta Európskej akadémie vied a umení prof. Felixu Ungera na pôde SAV pri príležitosti 2. Konferencie akadémií vied Dunajského regiónu v dňoch 7.-9. marca 2012 KC Smolenice. Na stretnutí sa zúčastnili Bulharská akadémia vied, Akadémia vied ČR, Akadémia vied a umení Čiernej Hory, Chorvátska akadémia vied, Rumunská akadémia Srbská akadémia vied a umení ako aj Univerzity z Ulmu a Mariboru
- Návšteva a odovzdanie čestnej plakety SAV Aurela Stodolu Prof. Ing. Priitovi Kulovi, DrSc.- prodekanovi Fakulty mechanického inžinierstva Technickej univerzity Tallinn z Estónska (30 ročná vedecká spolupráca ÚMV SAV v Košiciach aj cez MAD medziakademickú dohodu)
- Návšteva hláv štátov ČR (V. Klauza), SR (I. Gašparoviča) a Poľska (B. Komorowského) na Astronomickom ústave SAV na Lomnickom štíte
- Návšteva veľvyslankyne Srbskej republiky J.E. Radmily Hrustanović dňa 3. mája 2012, ktorá slávnostne odovzdala Zlatý odznak PhDr. Jánovi Jankovičovi, udelený prostredníctvom Kultúrno-osvetovej spoločnosti Srbska a Ministerstva pre diaspóru Srbskej republiky
- Dňa 2. júna 2012 navštívila delegácia UNESCO na čele s generálnou riaditeľkou Irinou Bukovou SAV
- Návšteva veľvyslanca Belgického kráľovstva na Slovensku Waltera Liona a vedúceho výskumného strediska firmy Bekaert Dr. Dominiqa Neerincka 5. júna 2012 na viacerých ústavoch SAV na Patrónke
- Medzinárodná cena SAV za vynikajúce dielo v prírodných vedách pre Prof. Richarda Kettmanna z Belgicka v Bratislave (host' aj cez MAD dohody výmenu), Primaciálny palác dňa 7. septembra 2012
- Japonsko-slovenská spolupráca v oblasti intelektuálnej výmeny, prezentácia výsledkov za účasti mimoriadneho a splnomocneného veľvyslanca Japonska v SR J. E. Akira Takamatsu.

2. NAJVÝZNAMNEJŠIE MEDZINÁRODNÉ OCENENIA UDELENÉ SAV ZAHRANIČNÝM VEDCOM

Odbor medzinárodnej spolupráce Úradu SAV ďalej participoval na zabezpečovaní slávnostného odovzdávania medzinárodného ocenenia (administratíva a kontakt s príslušnými veľvyslanectvami a ocenenými zahraničnými vedeckými pracovníkmi, starostlivosť o pozvaných zahraničných hostí, atď.) nasledovného zahraničného vedeckého pracovníka:

Belgicko:

prof. Richard Kettmann: udelenie *medzinárodnej ceny SAV* za vynikajúce dielo v oblasti prírodných vied

3. SPOLOČNÉ AKTIVITY A STRETNUTIA SO ZAHRANIČNÝMI PARTNERMI

► Aktivity V 4

Predstavitelia akadémií vied krajín V4, Bulharskej akadémie vied a Spoločnosti Maxa Plancka (Nemecko) sa stretli v dňoch **24. - 25. októbra 2012** v Účelovom zariadení Maďarskej akadémie vied v Mátraháza na dvojdnovom rokovaní.

Na stretnutí sa zúčastnili predsedovia Slovenskej akadémie vied a Akadémie vied Českej republiky **prof. Jaromír Pastorek** a **prof. Jiří Drahoš**, podpredseda Poľskej akadémie vied **prof. Andrzej Górski**, predseda Maďarskej akadémie vied **prof. József Pálinkás**, podpredsedníčka Bulharskej akadémie vied **prof. Sevdalina Dimitrova**, zástupca bruselskej kancelárie Inštitútu Max-Plancka **Dr. Babett Gläser** a ďalší významní hostia.

Delegáti rokovali o príprave akadémií V4 na nový rámcový program pre výskum, vývoj a inovácie Horizon 2020 na národnej a regionálnej úrovni, ktorého začiatok je plánovaný na rok 2014. Predseda Maďarskej akadémie vied, prof. József Pálinkás oboznámil partnerské akadémie o priebehu obnovy a transformácie siete akademických výskumných inštitúcií v Maďarsku a o vytvorení novej inštitucionálnej štruktúry, ktorej cieľom je zachovanie autonómie výskumných centier s dôrazom na excelentnosť. Predstavitelia akadémií V4 sa spolu hosťami z akadémií vied Rakúska, Bulharska a Spoločnosti Max Plancka zhodli v názore na potrebu užšej spolupráce akadémií vied V4 a celého stredoeurópskeho regiónu nielen pri príprave na zapojenie sa do programu Horizon 2020, ale aj v súvislosti s čerpaním prostriedkov zo štrukturálnych fondov EÚ. Cenu mladého vedeckého pracovníka Akadémií krajín V4 za SAV získal Dr. Boris Klempa z Virologického ústavu SAV, ktorý predniesol v Mátraháze referát na tému *Molecular epidemiology, evolution and pathogenesis od rodent- and anthropod-borne viruses*.

► 2. konferencia akadémií vied Dunajského regiónu

Slovenská akadémia vied zorganizovala v spolupráci s Európskou akadémiou vied a umení (EAVU) v dňoch **8-9. marca 2012** v **Kongresovom centre SAV v Smoleniciach** 2. konferenciu akadémií vied Dunajského regiónu. Na stretnutí sa zúčastnili prezident EAVU **F. Unger**, podpredseda Bulharskej akadémie vied **V. Nikolov**, podpredseda Rumunskej akadémie **C. Hera**, viceprezident Chorvátskej akadémie vied a umení **V. Neidhardt**, rektor Univerzity v Maribore **L. Toplak** a ďalší významní hostia.

Stretnutie bolo zamerané na zapojenie akadémií vied Dunajského regiónu do jednotlivých priorít Dunajskej stratégie vyhlásenej komisárom EK, J. Hahnom. Účastníci poukázali na skutočnosť, že EK dosiaľ nevyčlenila na túto stratégiu osobitné zdroje. Dosiachnutie tohto cieľa je možné iba politickými rokovaniami vlád krajín EÚ z oblasti Dunajského regiónu s EK. Ďalším strategickým cieľom je aktivizovať potenciál akadémií vied pri zapájaní sa do aktivít Dunajskej stratégie. Zo 14 krajín Dunajského regiónu 10 krajín má akadémie so sieťou výskumných pracovísk a cca 35 tisíc vedeckými pracovníkmi. Plánuje sa preto vytvorenie spoločného klastra akadémií vied na realizáciu priorít Dunajskej stratégie a vytipovali sa prvé integračné opatrenia v rámci klastra.

► **Spolupráca s Akadémiou vied Českej republiky (AV ČR)**

- účasť čelných predstaviteľov SAV a AV ČR na Novoročnom koncerte v Prahe a v Bratislave
- predstavenie na pôde SAV, Európskeho projektu ELI - Extreme light infrastructure prezentácia Prof. F. Ružičku, splnomocnenca vlády ČR, v krajine, ktorá bude pilierom projektu dňa 11. 1. 2012
- Učená spoločnosť SAV a Slovenská akademická spoločnosť dňa 11.1. 2012 v rámci spoločného zasadnutia pripravili prezentáciu prednášky Prof. Pavla Exnera – podpredsedu Európskej výskumnej rady (ERC) na tému Európska výskumná rada: filozofia a misia, súčasne je riaditeľom Dopplerovho ústavu pre matematickú fyziku a aplikovanú matematiku v Prahe.
- účasť Prof. Jaroslava Šestáka z AV ČR na prezentácii knihy Iva Proksa „Celok je jednoduchší ako jeho časti“ v Malom kongresovom centre VEDY v Bratislave
- účasť na Medzinárodnej konferencii o hodnotení výskumu Current Research Information Systems -CRIS 2012, v Prahe
- 15.-16. októbra 2012 stretnutie predstaviteľov AV ČR na čele s predsedom prof. Jiřím Drahošom a podpredsedami oddelení vied AV ČR (Vladimír Mareček, Jaroslav Pánek, Petr Ráb, Petr Bobák, Vladimír Nekvasil - členovia Akademické rady AV ČR) a SAV v KC Academia Stará Lesná
- účasť na XVI. Brnenskej česko-slovenskej konferencii v Brne, odovzdanie Čestnej plakety L. Štúra SAV Prof. I. Pospíšilovi

4. AKTUALIZÁCIA DOHÔD O VEDECKEJ SPOLUPRÁCI (MAD)

- ◆ **Bulharská akadémia vied (BAV, Sofia)**
Podpísanie nového vykonávacieho protokolu k dohode o vedeckej spolupráci medzi SAV a BAV na obdobie 2012 – 2014 + zoznamu nadväzujúcich projektov v celkovom počte 19, v januári 2012.
- ◆ **Maďarská akadémia vied (MAV Budapešť)**
Príprava vykonávacieho protokolu k dohode o vedeckej spolupráci medzi SAV a MAV na obdobie 2013-2015 a nadväzujúcich projektov. Podpísanie vykonávacieho protokolu je plánované v I. štvrtroku 2013.
- ◆ **Nemecká akademická výmenná služba (DAAD Nemecko)**
Podpísanie protokolu PPP Slovákei na roky 2013-2014 vo februári 2012.
- ◆ **Ruská akadémia lekárskeho vied (RALV Moskva)**
Príprava vykonávacieho protokolu k dohode o vedeckej spolupráci medzi SAV a

RALV na obdobie 2013-2015 a nadväzujúcich projektov. Podpísanie dokumentu má prebehnúť do konca februára 2013.

- ◆ **Národná rada pre výskum (CNR Rím)**
Príprava vykonávacieho protokolu k dohode o vedeckej spolupráci medzi SAV a CNR na obdobie 2013-2015 a nadväzujúcich projektov. Podpísanie protokolu je plánované do konca februára 2013.

5. PREHĽAD PROJEKTOVEJ SPOLUPRÁCE V RÁMCI CENTRÁLNYCH DOHÔD

- ◆ **Spolupráca SAV – CONICET (Argentína)**
t. č. prebiehajú 2 projekty (2010-2012)
- ◆ **Spolupráca SAV – BAV (Bulharsko)**
t. č. prebieha 19 projektov (2012-2014)
- ◆ **Spolupráca SAV – AV ČR**
t. č. prebieha 32 projektov (2012-2014)
- ◆ **Spolupráca SAV – DAAD (Nemecko)**
2 projekty (2011-2012)
1 projekt (2012-2013)
t.j. spolu 3 projekty
- ◆ **Spolupráca SAV – CNRS (Francúzsko)**
2 projekty (2011-2012)
- ◆ **Spolupráca SAV – MAV (Maďarsko)**
t. č. prebieha 16 projektov (2010-2012)
- ◆ **Spolupráca SAV – PAV (Poľsko)**
t. č. prebieha 31 projektov (2010-2012)
- ◆ **Spolupráca SAV – RALV (Rusko)**
t. č. prebiehajú 3 projekty (2010 – 2012)
- ◆ **Spolupráca SAV – CNR (Taliansko)**
t. č. prebieha 6 projektov (2010-2012)
- ◆ **Spolupráca SAV - NSC (Taiwan)**
t. č. prebiehajú 3 projekty (2012-2013)
- ◆ **Spolupráca SAV – NASU (Ukrajina)**
t. č. prebieha 22 projektov na roky 2011-2013

6. VYSLANIA PREDSTAVITEĽOV SAV NA VÝZNAMNÉ ROKOVANIA A KONGRESY V ZAHRANIČÍ

V roku 2012 odbor OMS zabezpečil vyslania predstaviteľov SAV na významné rokovania a kongresy v zahraničí.

Delegácie SAV sa zúčastnili na:

- Kick-off event „Science for the Danube Strategy“ v Bulharsku, Sofia spojenom s návštevou Bulharskej akadémie vied
- na konferencii European Research Council (ERC) 5 Years of Excellent IDEAS v Bruseli 29.2.-1.3.2012. Za SAV sa zúčastnila prof. PharmDr. D. Ježová
- stretnutí predstaviteľov P SAV s veľvyslancom J. Kuderjavým v Belgicku a prerokovaní spolupráce s belgickými inštitúciami
- na Medzinárodnej konferencii o hodnotení výskumu Current Research Information Systems - CRIS 2012, Praha
- oficiálnej návšteve delegácie SAV na čele s predsedom SAV Prof. Pastorekom v Japonsku v rámci delegácie prezidenta SR JUDr. Ivana Gašparoviča, pri tejto príležitosti návšteva Národného ústavu materiálového výskumu, Science Technology Society i Japonskej akadémie vied
- vedeckom stretnutí o spolupráci medzi Spojeným výskumným centrom EK (EC JRC) a akadémiami vied členských štátov Dunajského regiónu, Belgicko, Brusel
- EASAC Environment Steering Panel Meeting, Brusel, Belgicko 23.-24.4.2012, 10.-11.5.2012 v Dubline, Írsko
- zasadnutí pracovnej skupiny CCS (Carbon Capture and Storage) EASAC, Brusel, Belgicko, Švajčiarsko, Zürich 28.-29.2.2012, Nemecko 4.7.2012
- 3. zasadnutí Konferencie Dunajských akadémií, Budapešť, Maďarsko v spolupráci s Maďarskou akadémiou vied 24.-25. septembra 2012 v Budapešti a prijatí Memoranda o spolupráci (Dr. Falťan).
- rokovaní v Helsinkách – Projekt Science City v rámci delegácie na čele s primátorom Bratislavy p. Ftáčnikom za aktívnej spolupráce veľvyslanca SR vo Fínsku, Grenoble, Francúzsko 25.3.2012
- III. Inovačnom fóre v Gebze, Turecko, za aktívnej iniciatívy generálneho konzulátu v Istanbule, workshop TÜBITAK-u dohoda o nových spoločných projektoch s SAV
- Space Policy expert group meeting v Belgicku, Brusel
- workshope EUROMED, zameranom na kozmické aplikácie a služby pre poľnohospodárstvo, v Belgicku
- návšteve Holandska na základe pozvania veľvyslanca SR v Holandsku v rámci delegácie na čele s prezidentom SR

- 2. zasadnutí Národných kontaktných bodov a koordinátorov prioritných oblastí EUSDR v januári 2012 v Bukurešti
- zasadnutí Riadiaceho výboru PA 7 EUSDR a regionálnej konferencie EUREKA vo februári 2012 v Pécsi
- zasadnutí 1. Dunajského finančného dialógu v marci 2012 vo Viedni
- zasadnutí Stáleho výboru pre humanitné vedy Európskej nadácie pre vedu v apríli a októbri 2012 v Oslo a Štrasburgu
- seminári „Budovanie znalostnej spoločnosti a ekonomiky prostredníctvom partnerstva akademickej a podnikateľskej sféry“ v apríli 2012 v Ľubľane
- zasadnutí Fóra členských krajín o evaluácii výskumu financovaného z verejných zdrojov v máji 2012 v Oslo
- seminári „Inteligentná špecializácia - regionálna politika ako nástroj na posilnenie konkurencieschopnosti a spolupráce v Dunajskom regióne v máji 2012 v Stuttgarte
- zasadnutí Rady pre Európsky medicínsky výskum Európskej nadácie pre vedu v máji a októbri 2012 v Štrasburgu a v Prahe
- konferencii zameranej na prezentáciu nového Dunajského inštitútu Andrásyho univerzity v Budapešti v júni 2012 v Mníchove
- konferencii „Investície do ľudí a ich zručností: Posilnenie prostredníctvom spolupráce a vytvárania sietí v Dunajskom regióne“ v júni 2012 vo Viedni
- zasadnutí Valného zhromaždenia Európskej nadácie pre vedu v novembri 2012 v Štrasburgu
- zasadnutí Fóra členských krajín Európskej nadácie pre vedu o výskumných infraštruktúrach v novembri 2012 v Štrasburgu
- zasadnutí Vedeckej odbornej rady programu Európska sociálna sonda Európskej nadácie pre vedu v decembri 2012 v Londýne

7. INÉ VÝZNAMNÉ AKTIVITY ZA ROK 2012 zabezpečované odborom OMS

Najdôležitejšie „ďalšie“ aktivity, na ktorých sa odbor OMS (RBS) v r. 2012 podieľal sú nasledovné:

- Príprava a realizácia 2 informačných seminárov "Mobility výskumných pracovníkov a doktorandov" v spolupráci medzi SAV a Slovenskou akademickou informačnou agentúrou (SAIA) za aktívnej účasti aj výkonnej riaditeľky SAIA n.o. Dr. Kataríny Košťálovej, v areáli SAV na Patrónke (aula SAV). Prvý sa uskutočnil 1.februára 2012 (110 účastníkov), druhý 9. októbra 2012 (65 účastníkov).
- Odpovede na dotazy – listy zo zahraničia (Egypt, India) vo veci podkladov pre žiadosti o Medzinárodnú cenu SAV za rok 2012 a zasielanie anglického informačného listu

- o medzinárodnej cene SAV a anglickej verzii Štatútu Medzinárodnej ceny SAV (spolu 6 listov v AJ).
- Jazyková korektúra textu pre pána predsedu SAV - Bratislava Science City (AJ)
 - Gratulačný list predsedovi NAVU (Ukrajina) akademikovi Borisovi E. Paton-ovi k 50. výročiu vo funkcii predsedu akadémie (v AJ).
 - Gratulačné listy novozvoleným predsedom zahraničných partnerských akadémií (Argentína, Bulharsko, Čierna Hora, Lotyšsko, Srbsko, Taliansko a ďalšie).
 - Informácie o spolupráci predkladané na MZV SR, vládu SR a ZÚ v zahraničí: (Dánsko, Holandsko, Turecko).
 - Podklady o spolupráci vypracované pre predsedu SAV a členov Predsedníctva SAV (Belgicko, Holandsko, Turecko).

Odbor OMS participoval tiež pri zabezpečovaní aktivít SAV v medzinárodných vedeckých organizáciách a grémiách:

SAV preto cieľavedome buduje vzťahy s medzinárodnými vedeckými inštitúciami a štruktúrami na vládnej úrovni, z ktorých najvýznamnejšie sú EÚ, UNESCO, CERN, ESA a iné; zúčastňuje sa na aktivitách medzinárodných nevládných organizácií, napr. ICSU (International Council for Science), ESF (European Science Foundation), ALLEA (All European Academies), EASAC (European Academies Science Advisory Council), IAP (the global network of science academies), a iné.

ICSU (International Council for Science), ako nevládna organizácia, združuje medzinárodné vedecké spoločnosti, ale členmi sú tiež štáty, zastúpené vedeckými organizáciami. V prípade Slovenska je to SAV, ktorá zastupuje SR v ICSU. SAV (OMS) koordinuje členstvo Národných komitétov (NK) v 27 medzinárodných mimovládnych vedeckých organizáciách. V roku 2012 evidovala činnosť slovenských NK a finančne podporovala zo svojho rozpočtu ich aktivity a medzinárodné styky (Sekretariát VS + OMS). ICSU sa zaoberá všeobecnými otázkami vedeckého výskumu, predovšetkým z hľadiska riešenia najzávažnejších problémov zemskeho ekosystému a ľudskej spoločnosti. Na tento účel formuluje interdisciplinárne výskumné programy, ktorým poskytuje administratívnu podporu a propaguje ich závery na medzinárodných fórach v UNESCO a OSN.

ALLEA (All Europea Academies) je federáciou 57 národných akadémií vied a humanitných odborov zo 40 európskych krajín, ktorá podporuje výmenu informácií a skúseností medzi akadémiami, európskej vede a spoločnosti ponúka poradenstvo od jej členských akadémií, usiluje sa o excelentnosť vo vede a vzdelanosti, o vysoké etické štandardy vo vedení výskumu v nezávislosti od politických, obchodných a ideologických záujmov. V roku 2012 bola zvolená za podpredsedníčku ALLEA prof. Daniela Ježová, podpredsedníčka SAV pre vzdelávanie a doktorandské štúdium. V plánoch ALLEA dominujú snahy o zvýšenie vplyvu vo vednej politike a vzdelávaní v Európe, s dôrazom na rozvoj humanitných vedných oblastí.

EASAC (European Academies Science Advisory Council) je expertná rada európskych akadémií, zložená z 25 zástupcov, ktorých delegovali národné akadémie vied 23 z krajín EÚ, ALLEA a Academia Europea. Hlavným poslaním rady je príprava expertných štúdií a poskytovanie objektívnych informácií z najrôznejších vedeckých odborov (biovedy, energetika a životné prostredie), ktoré aktuálne riešia európske a národné politické reprezentácie a inštitúcie. SAV bola

v roku 2012 zastúpená na rokovaní Rady, riadiaceho orgánu EASAC, a aktívne sa zúčastňovala na práci výborov EASAC ako napr. Riadiaceho výboru pre životné prostredie.

SAV sa zúčastňovala na práci riadiaceho grémia Akcie Rakúsko-Slovensko (OMS – Ján Barančík), v rámci ktorej sa každoročne vyhodnocuje približne 140 bilaterálnych rakúsko-slovenských projektov financovaných ministerstvami školstva Rakúska a SR, z ktorých 10-15% riešia vedecké ústavy SAV. SAV pripravuje podklady a operatívne sa tiež zúčastňuje zasadnutí zmiešaných komisií pre prípravu a hodnotenie medzivládnych dohôd o vedecko-technickej spolupráci a medzivládnych kultúrnych dohôd.

B) MULTILATERÁLNA MEDZINÁRODNÁ VEDECKÁ SPOLUPRÁCA

Multilaterálnu medzinárodnú vedeckú spoluprácu zabezpečoval Referát medzinárodných Projektov (RMP)

Referát medzinárodných projektov odboru OMS (ďalej ako RMP) poskytoval informovanosť a servis pre organizácie SAV o programoch, výzvach, podmienkach a príprave projektov v oblasti medzinárodnej vedeckej spolupráce v programoch RP EÚ, ERDF, COST, ESF, UNESCO, IEA - International Energy Agency, IAEA - International Atomic Energy Agency, IVF - International Visegrad Fund, CERN a v ďalších. Najväčšiu časť servisu v tejto oblasti tvorilo poskytovanie asistencie pri riešení konkrétnych problémov súvisiacich s prípravou a podávaním projektov 7. RP.

RMP zabezpečoval administratívnu a finančnú agendu Komisie SAV pre MVTS. Pridelovanie finančných prostriedkov z rozpočtu SAV na podporu riešenia úloh MVTS sa v roku 2012 uskutočnilo v 3 etapách. V týchto troch etapách spracoval RMP celkovo 140 žiadostí o podporu riešenia úlohy MVTS, pre ktoré schválilo P SAV pridelenie financií v celkovej výške 505 874 € RMP sa taktiež podieľal na príprave a spracovaní dokumentu “Zásady pridelovania finančných prostriedkov v SAV na podporu projektov medzinárodnej vedeckej spolupráce (MVTS) na rok 2013”

RMP zabezpečoval agendu Komisie SAV pre vyhodnocovanie medzinárodných projektov prostredníctvom spoluorganizovania výziev, hodnotenia a výberu výskumných projektov programov ERA Net 7. RP, SAS-NSC JRP Taiwan a ich financovania z rozpočtu SAV. RMP sa podieľal na príprave odborného seminára (27.06. 2012), na ktorom sa prezentovali dosiahnuté výsledky projektov podporovaných z rozpočtu SAV.

RMP v plnom rozsahu zabezpečoval agendu členstva SAV v ESF (European Science Foundation). RMP zabezpečoval do konca mája 2012 organizačno-technicko-adminitratívnu podporu programu Stratégie Európskej únie pre Dunajský región (EUSDR). SAV je spolukoordinátorkou Priority 7 tohto programu.

Ďalšie aktivity RMP :

- organizačno-finančno-administratívne a logistické zabezpečenie zasadnutia Dunajskej akademickej konferencie 8. – 9. marca 2012 v kongresovom centre Smolenice
- organizačno-administratívne zabezpečenie stretnutí Slovenskej riadiacej skupiny v rámci prioritnej oblasti 7 Dunajskej stratégie vo februári a v máji 2012

- organizačno-finančno-administratívne a logistické zasadnutie medzinárodného konzorcia ERA-NET TRANSCAN 10. – 12. septembra 2012 v Bratislave
- publikovanie osobitnej tlačovej správy – Evalvácia vo výskumných a grantových organizáciách: Európska prax v rámci Fóra o evalvácii výskumu financovaného z verejných zdrojov
- publikovanie „Follow-up paper on the ESF-EMRC Science Policy Briefing ‘Health Research Classification Systems – Current Approaches and Future Recommendations
- Spracovanie a analýza prehľadu projektov 7. RP s účasťou pracoviska SAV a ďalších výsk. inštitúcií z krajín dunajského regiónu pre Odbor štátnej a európskej politiky vo vede a technike, SVT MŠVVŠ SR
- Príprava prehľadov a analýz účasti výskumných tímov z organizácií SAV na multilaterálnych projektoch programov medzinárodnej vedecko-technickej spolupráce pre členov Predsedníctva SAV a pre Ministerstvo školstva SR.

Aktivity v rámci ESF, UNESCO, COST, FP7 LUDIA a EUSDR v r. 2012

- vypracovanie Súhrnnej správy o činnosti Európskej nadácie pre vedu (ESF) za rok 2011 vrátane finančného plánu na rok 2011 a ekonomickej bilancie v rámci jednotlivých programov
- koordinácia pozície Slovenska k výskumu kmeňových buniek v spolupráci s podpredsedom II. oddelenia A. Breierom, členom EMRC ESF R. Imrichom a Č. Altanerom z Ústavu experimentálnej onkológie SAV
- koordinácia pozície Slovenska k „tzv. Otvorenému prístupu v biomedicínskych vedách“ – nominácia kandidáta do expertnej skupiny v spolupráci s podpredsedom II. oddelenia vied A. Breierom – nominovaný expert – Richard Imrich
- organizačné a finančné zabezpečenie devízových vyslaní členov Stálych výborov Európskej nadácie pre vedu (ESF) v spolupráci s MŠ SR, Ministerstvom pôdohospodárstva SR a APVV (10 vyslaní)
- organizačné a finančné zabezpečenie devízových vyslaní predstaviteľov národných riadiacich orgánov do zahraničia organizovaných ESF, UNESCO, FP7 a EUSDR (20 vyslaní)
- koordinácia a konzultačná činnosť pre slovenských riešiteľov v rámci Výskumných sieťových programov (RNP), Európskych výskumných projektov EUROCORES (17 programov), konferencií a seminárov
- budovanie informačnej databázy a poskytovanie informácií pre riadiace orgány členstva v ESF: vedeckého sekretára, člena Riadiacej rady ESF, členov Stálych výborov ESF, predsedu SAV a vedúceho OMS
- šírenie výziev pre podávanie projektov a študijných pobytov pre slovenskú vedeckú komunitu v rámci ESF, COST a FP7 Lúdia
- koordinácia v rámci Stálych výborov pre nové témy v rámci Exploratívnych seminárov v roku 2013
- koordinácia a konzultačná činnosť pri nadnárodnom programe Európska Sociálna sonda
- spolupráca s výborom pre riadenie schémy programov typu EUROCORES
- spolupráca s Radou pre európsky medicínsky výskum (EMRC) a expertnou skupinou pre Klasifikačné systémy v oblasti výskumu zdravia na publikácii „Follow-up paper on the ESF-EMRC Science Policy Briefing ‘Health Research Classification Systems – Current Approaches and Future Recommendations’” za SAV spolu s R. Imrichom, členom EMRC

- účasť na Fóre členských organizácií Európskej nadácie pre vedu pre evalváciu výskumu financovaného z verejných zdrojov v máji 2012 (Oslo)
- organizačno-technické zabezpečenie zasadnutia slovenskej Riadiacej skupiny v rámci Dunajskej stratégie vo februári 2012 vrátane zápisu zo stretnutia
- organizačno-technické zabezpečenie Slovenskej riadiacej skupiny k agende Roadmap v rámci prioritnej oblasti 7 EUSDR v máji 2012
- organizačno – finančno - administratívne a logistické zabezpečenie zasadnutia Dunajskej akademickej konferencie (DAK) 8. – 9. marca 2012 v kongresovom centre Smolenice vrátane prekladu zápisu pre členov DAK
- simultánne tlmočenie príhovoru v mene prezidenta SR prof. M. Čičom v Smoleniciach
- prednáška na Dunajskej akademickej konferencii „Projekty uchádzajúce sa o odporúčajúci list v rámci prioritnej oblasti 7 EUSDR“
- preklad a korektúra odborných textov a prezentácií pre koordinátora PA 7 v rámci EUSDR
- vypracovanie pozmeňovacieho návrhu navýšenia rozpočtu pre Technickú asistenciu v rámci grantu EUSDR pre DG REGIO EK
- vypracovanie analýzy projektov spolupráce v rámci PA 7 EUSDR
- vzájomná koordinácia činností a komunikácia s členmi Riadiacich výborov z Úradu vlády SR, MŠ a MF SR a národnými kontaktnými bodmi) v rámci EUSDR
- vypracovanie monitorovacej správy v rámci plnenia cieľov PA 7 EUSDR pre Ministerstvo Ministerstvo dopravy, výstavby a regionálneho rozvoja SR
- zmapovanie Centier excelentnosti v rámci SR a ich preklad do Aj za MŠ SR
- účasť na 9 telekonferenciách a 5 mítingoch v rámci projektu ERA-NET TRANSCAN
- kódovanie projektov v rámci translačného onkologického výskumu agentúry VEGA podľa klasifikačného systému „Common Scientific Outline“ a ich konvertovanie do „Health Research Classification System“ v spolupráci s organizáciou Cancer Research z Veľkej Británie
- technicko-organizačno-finančné a logistické zabezpečenie zasadnutia medzinárodného konzorcia ERA-NET TRANSCAN 9. – 12. septembra 2012 v Bratislave
- zabezpečovanie operačného manažmentu medzinárodného konzorcia ERA-NET TRANSCAN
- realizácie projektu po administratívne, právnej a finančnej stránke vrátane realizácie národných výziev výskumných projektov
- publikovanie informácie o zasadnutí na webovej stránke SAV a v Správach SAV
- publikovanie osobitnej tlačovej správy – Evalvácia vo výskumných a grantových organizáciách: Európska prax v rámci Fóra o evalvácií výskumu financovaného z verejných zdrojov
- šírenie výziev na štipendijné pobyty a pracovné príležitosti v rámci UNESCO, COST a ESF a pomoc pri hľadaní partnerov pre projekty
- vypracovanie prihlášky do novej strategickej organizácie Science Europe v Aj

ÚČASŤ pracovníkov odboru OMS VO VÝBOROCH, KOMISIÁCH a iné V ROKU 2012

J. Barančík

- člen riadiaceho grémia Akcie Rakúsko – Slovensko
- tajomník Komisie SAV pre zahraničné styky
- tajomník Komisie SAV pre vyhodnocovanie medzinárodných projektov
- člen Komisie SAV pre MVTS

M. Novák

- tajomník Komisie SAV pre MVTS
- národný kontaktný bod programu CONCERT-Japan

I. Hermanovská

- koordinátorka Európskej nadácie pre vedu (ESF) v rámci SAV
- členka výboru pre riadenie schémy programov EUROCORES
- členka III. pracovnej skupiny Fóra členských organizácií pre evaluáciu výskumu financovaného z verejných zdrojov
- členka expertnej skupiny Európskej rady pre medicínsky výskum pre klasifikačné systémy v oblasti výskumu zdravia
- členka Riadiaceho výboru pre prioritnú oblasť 7 Stratégie EÚ pre Dunajský región (do mája 2012)

F. Fundárek

- národný kontaktný bod (NCP) pre projekt KORANET

AKTIVITY PRACOVNÍKOV ODBORU OMS ÚRADU SAV V PROJEKTOCH, KTORÝCH GESTOROM JE ÚRAD SAV

♦ M – ERA.NET – projekt 7.RP EÚ

Názov: Z materiálových vied a inžinierstva k inováciám v Európe

Koordinátor projektu: Ing. Ján Barančík, PhD.

Steering Committee: RNDr. Eva Majková, DrSc. (P SAV)

Obdobie: 1.2.2012 – 31.12.2015 (48 mes.)

Popis: M-ERA.NET je veľmi ambicióznou sieťou zahŕňajúcou väčšinu európskych kľúčových hráčov v národnom financovaní vedy o materiáloch a inžinierstve, vrátane medzinárodnej spolupráce. M-ERA.NET nahrádza množstvo menších ERA-NET-ov a pokrýva oblasť materiálov s inovatívnym a flexibilným konceptom zastrešujúci pojem pre jeden ERA-NET kontrakt. M-ERA.NET je rozsiahla sieť kľúčových hráčov v oblasti výskumu a finančnej podpore materiálových vied a inžinierstva na makro, mikro a nano úrovni. Konzorcium M – ERA.NET má 36 inštitúcií z 24 európskych krajín. Koordinátorom konzorcia je Austrian Research Promotion Agency (FFG), Austria a svoju činnosť bude vykonávať v priebehu 4 rokov (2012 – 2015). SAV ako člen konzorcia sa podieľa na strategických rozhodnutiach v rámci riadiaceho výboru programu (Steering Board), schvaľovaní plánu, uskutočnení prieskumu a analýz, príprave a implementácii nadnárodných výziev pre podávanie programov, monitorovaní aktivít M-ERA.NET-u. Zameranie činnosti SAV je predovšetkým v Riadiacom výbore konzorcia a - pracovných skupinách (WGs) t.j. WP1: Coordination, communication, management, WP2: Strategic programming, WP3: International cooperation, WP4: Programme implementation.

Aktivity v roku 2012:

V roku 2012 boli aktivity členov konzorcia (SAV) zamerané prípravu a vyhlásenie 1. spoločnej výzvy (call 2012). Bolo predložených do termínu uzávierky k 27.11.2012:

-124 pre-proposals 120 Mio EUR project volume in total (~1 Mio per project)

-90 Mio EUR funding requested (~0.7 Mio per project)

-applicants: 73% research orgs. or universities, 20% SMEs (76% of industry are SMEs!)

-coordinators: 82% coordinated by research orgs. or universities

-strongest topic overall: Integrated Computational Materials Engineering

Prvá spoločná výzva bola propagovaná cestou Interview, článkov, letákov a adresnou e-mailovou komunikáciou, na webovej stránke konzorcia M-ERA.NET a webstránkach členov konzorcia. K propagácii prispela i účasť delegácie M-ERA.NET na dvoch podujatiach (Events):

- Taiwan Nano Exhibition 2012 (3-5 Oct): presentation + exhibition booth (za účasti SAV – J. Barančík)
- Carboinspired international Workshop: Application of Nanomaterials in Industry (21 Nov.) in Helsinki

Zo Slovenska (SAV) boli predložené k 27.11.2012 štyri (4) pre-proposals v rámci dvoch zo 4 vyhlásených tém (call topics):

► Design of New Interfaces, Surfaces and Coatings

- XOPTICS - Surface engineering and advanced coatings for the next generation of X-ray diffractive optics

Project Coordinator - Peter Siffalovic, Institute of Physics, SAS

- ExploGuard - New explosive welded corrosion resistant clad materials for geothermal plants

Project Coordinator - Dr. Lukasz Ciupinski /(Poland)

Partner - Karel Saksl, Institute of Materials Research, SAS

► Hybrid Composites

- MACOSYS - Magnetically active anisotropic composite systems

Project Coordinator - Peter Kopčanský, Institute of Experimental Physics, SAS

Partner - Ivo Vavra, Institute of Electrical Engineering, SAS

- LigHybComp - Ultra lightweight structural components produced using hybrid composites based on reinforced aluminium foam

Project Coordinator - Jaroslav Jerz, Institute of Materials & Machine Mechanics, SAS

Partner 3: Jaroslav Sedláček, Institute of Inorganic Chemistry SAS

Predbežné návrhy budú na základe odporúčania príslušných funding agencies (FA), splnení ich kritérií a rokovaní zástupcov FA vo Viedni (február 2013) vyzvané k preloženiu Full proposals. Boli tiež prediskutované otázky a harmonogram pre vyhlásenie 2. spoločnej výzvy 2013 (call 2013) a timing pre prípravu Work Programme 2013. Otvorenie výzvy (call 2013) je plánované na leto 2013 a štart financovaných projektov jún 2014. V rámci pracovného balíka WP3 International Cooperation bola prediskutovaná otázka spolupráce s partnermi mimo EÚ ako sú Brazília, Japonsko, Kórea, Taiwan, USA, resp. Kanada a Singapur.

Ako ďalší krok je potrebné identifikovať konkrétne možnosti, vrátane národných rozpočtov s tretími krajinami (Japonsko, Kórea). V r. 2013 je plánovaná misia delegácie M-ERA.NET do Japonska. Kórejske FA vyjadrili záujem o spoluprácu s konzorciom M-ERA.NET, pričom kontakty budú pokračovať tiež v r. 2013.

◆ **NanoSci E Plus** – Projekt 7.RP EÚ

Názov: Nadnárodná výzva pre kolaboratívne návrhy projektov v oblasti základného výskumu nanovied

Koordinátor projektu: Ing. Ján Barančík, PhD.

Steering Committee: Ing. Karol Iždinský, CSc. (ÚMMS, SAV)

Obdobie: 01.01.2008 – 31.12.2012

Popis: NanoSci E Plus je konzorcium 16 národných organizácií, ktoré sú držiteľmi programov podporujúcich národnú výskumnú komunitu v oblasti nanoscience. Zameranie konzorcia je na základný výskum a hlavným cieľom je podporiť spoluprácu a integráciu národných nanovedných výskumných komunit v európskom výskumnom priestore prostredníctvom medzinárodných výskumných projektov. Konzorcium má oprávnenie vyhlásiť len 1 výzvu na podávanie výskumných projektov v oblasti nanovied.

Aktivity v roku 2012:

Konzorcium, ktorého koordinátorom je Centre National de la Recherche scientifique (CNRS) v r. 2012 zorganizovalo 2-dennú konferenciu v Dubline, ktorej cieľom bolo prezentovať dosiahnuté výsledky 24 úspešných a financovaných projektov v rámci konzorcia. Zo SAV nie je financovaný ani jeden výskumný projekt. Predmetné projekty boli zverejnené na webovej stránke SAV pre záujemcov zo strany príslušných organizácií SAV (cez Intranet). V nadväznosti na prezentáciu výsledkov sa konalo zasadnutie Steering Committee (SC) konzorcia, ktoré prerokovalo dosiahnuté výsledky a následné kroky.

Vzhľadom nato, že projekt v ku 31.12.2012 skončil bola vypracovaná Finálna správa a vyúčtovanie vo forme predloženia Form C koordinátorovi projektu a EK.

♦ **TRANSCAN – Projekt 7.RP EÚ**

Názov: ERA.Net on Translational Cancer Research

Koordinátor projektu: Ing. Ján Barančík, PhD.

Projektový manažér: Mgr. Iveta Hermanovská.

Network Steering Committee (NSC): RNDr. Alena Gabelová, CSc. (ÚEO, SAV)

Obdobie: 01.01.2011 – 31.12.2014

Popis:

Konzorcium TRANSCAN tvorí 25 inštitúcií z 20 európskych krajín. Koordinátorom konzorcia je Ministerstvo zdravotníctva Talianska. Zapojenie sa SAV do tohto konzorcia podporilo MŠ SR udelením mandátu pre SAV byť účastníkom konzorcia ERA-Net pre oblasť výskumu rakoviny ako projekt owner a project manager. SAV ako člen konzorcia sa bude podieľať na strategických rozhodnutiach v rámci riadiaceho výboru programu, schvaľovaní plánu, uskutočnení prieskumu a analýz v rámci translačného výskumu rakoviny, príprave a implementácií nadnárodných výziev pre podávanie programov a školiacich aktivít, monitorovaní aktivít TRANSCAN-u a vypracovaní plánu udržateľnosti sieťových aktivít po jeho ukončení.

Aktivity v roku 2012:

V roku 2012 sa Slovenská akadémia vied zúčastňovala strategických rozhodnutí v rámci programu aktívnou účasťou na 9 telekonferenciách, 3 mítingoch Riadiaceho výboru výzvy a networku v spolupráci so Vedeckou odbornou radou (SAB) v Janove, Berlíne a Bratislave a jednom odbornom workshope zameranom na kódovanie projektov podľa systému Common Scientific Outline (CSO) v Brightone. Organizácia mítingu pracovných stretnutí konzorcia je honorom pre každú krajinu. Nominácia Slovenska/SAV, nováčika v konzorciu, je prejavom dôvery ako zodpovedného partnera konzorcia, ocenením precíznej každodennej manažérskej práce – aktívne vystupovanie na pracovných stretnutiach a telekonferenciách, pripomienkovanie spoločne prijímaných dokumentov, dodržiavanie termínov pri zasielaní vyžadovaných podkladov (nominácie do SAB, SEC, kódovanie projektov atď.) a predsedanie Riadiacemu výboru prvej spoločnej výzvy 2011 (CSC JTC 2011) v Berlíne a odporúčaní Evaluačného výboru (SEC) v Bratislave. Koordinačný výbor networku vyjadril SAV poďakovanie sa hosťovanie a prípravu mítingu 10. – 12. septembra v Bratislave. SAV sa zapojilo aj do propagačných aktivít projektu ERA-Net TRANSCAN na výstave SLOVMEDICA 22. – 24. 9. 2012. V rámci 1. výzvy bolo podaných za

SAV 7 predbežných návrhov projektov, z ktorých bol 1 vylúčený kvôli nedodržaniu pravidiel zo strany talianskeho partnera a do hodnotenia úplných návrhov postúpil 1 projekt za SAV. Na základe hodnotenia SEC a schválenia Call Steering Committee bolo vybraných 10 projektov zo začiatkom financovania v apríli 2013 (z SAV nebude financovaný žiaden v 1. výzve). SAV sa ďalej zúčastnila výberu témy 2. výzvy na podávanie projektov: Translačný výskum zameraný na primárnu a sekundárnu prevenciu rakoviny a pripomienkovania všetkých s ňou spojených dokumentov (Governance documents). 2. výzva bola vyhlásená 14. decembra 2012 a jej uzávierka je 15. februára 2013. Predsedníctvo SAV na svojom 43. zasadnutí dňa 7. 11. 2012 schválilo, že bude financovať najviac 2 projekty/výskumné tímy vybrané na základe JTC 2012 za nasledovných podmienok: začiatok riešenia projektu v apríli 2014, trvanie najviac 3 roky a finančná podpora pre tím z organizácie SAV najviac 35 000 Euro na projekt na rok.

◆ SAS – NSC Joint Research Programme (Taiwan)

Názov: Program spoločných výskumných projektov SAV – NSC Taiwan

Projektový manažér: Mgr. Martin Novák, PhD.

Obdobie: 05.2010 – 12.2012

Popis: Projekt MVTS spolupráce SAV - NSC (Taiwan) bol vytvorený v r. 2009 na organizačné, odborné-metodické a finančno-administratívne zabezpečenie projektov v rámci nového Programu spoločných výskumných projektov SAV - NSC (Taiwan) na základe dohody SAV - NSC (Taiwan) o rozšírení spolupráce (dovtedy podpory mobility) na reálne medzinárodné výskumné projekty. Do roku 2012 boli podporované projekty vo vybraných oblastiach prioritných pre obidve strany. Vo výzve vyhlásenej v roku 2012 sa podpora projektov rozšírila na všetky výskumné oblasti.

Aktivity v roku 2012:

V roku 2012 bola pripravená a vyhlásená 4. výzva Programu spoločných výskumných projektov, ktorá bola zverejnená v máji 2012 na predloženie návrhov projektov vo výskumných oblastiach:

a) Neživá príroda, živá príroda a chemické vedy s finančnou dotáciou do 22 000 € (projekt/rok), t. j. do 66 000 € na 3 roky pre jedného partnera z SAV

b) Spoločnosť a kultúra s finančnou dotáciou do 12 000 € (projekt/rok), t. j. do 36 000 € na 3 roky pre jedného partnera z SAV

V rámci výzvy boli celkovo prijatých 8 návrhov projektov, ktoré boli posudzované a hodnotené nezávislými expertmi ako aj členmi Komisie SAV pre vyhodnocovanie medzinárodných projektov. Na základe výsledkov hodnotenia predložených projektov (v SAV a v NSC) Predsedníctvo SAV schválilo financovanie 2 projektov (podaných z ÚACH a CHÚ). V r. 2012 sa pokračovalo v administratívno-organizačnom zabezpečení financovania a hodnotenia plnenia cieľov siedmich výskumných projektov SAV- NSC (Taiwan) schválených v rámci 1. - 3. výzvy programu v predchádzajúcich rokoch.

◆ Programme of Project-Based Personnel Exchange – PPP

Názov: Program projektovej spolupráce PPP medzi SAV – NSC (Taiwan)

Projektový manažér: Mgr. Martin Novák, PhD.

Obdobie: 2011 - 12.2012

Popis: Program projektovej spolupráce SAV - NSC (Taiwan) bol vytvorený v r. 2010 na organizačné, odborné - metodické a finančno- administratívne zabezpečenie projektov, ktorými sa rozširuje spolupráca medzi SAV a NSC formou podpory mobility. V rámci výzvy vyhlásenej v roku 2011 boli podporené 3 projekty. Finančná podpora projektov sa riadi rovnakými pravidlami ako pri projektoch v rámci MAD

Aktivity v roku 2012:

roku 2012 sa RMP podieľal na príprave a vyhlásení 2. výzvy Programu projektovej

spolupráce PPP medzi SAV - NSC Taiwan. Výzva na predloženie návrhov projektov vo všetkých výskumných oblastiach bola vyhlásená v júni 2012. V rámci výzvy boli celkovo prijaté 2 návrhy projektov, ktoré boli posudzované a hodnotené expertmi z SAV. Hodnotiteľov určili podpredsedovia SAV príslušných Oddelení SAV. Na základe výsledkov hodnotenia predložených projektov (v SAV a v NSC) Predsedníctvo SAV schválilo financovanie 1 projektu (podaného z ÚPo). V r. 2012 sa pokračoval RMP v administratívno-organizačnom zabezpečení financovania a hodnotenia plnenia cieľov troch výskumných projektov PPP SAV- NSC Taiwan schválených v rámci 1. výzvy programu v roku 2011.

♦ **KORANET** – Projekt 7.RP EÚ

Názov: Korean scientific cooperation network with the European Research Area

Projektový manažér: Mgr. František Fundárek, CSc.

Steering Committee: Ing. Ján Barančík, PhD.

Scientific Council: doc. Ing. Ladislav Petruš, DrSc.

Obdobie: 01.01.2009 – 31.12.2012

Popis: KORANET je zameraný na prehĺbenie a posilnenie vedecko-technickej spolupráce medzi Kóreou a Európou. Projekt je financovaný v rámci výskumného 7. RP EÚ a beží od januára 2009 do decembra 2012. Jedenásť partnerov z deviatich európskych krajín a Kórei tvorí konzorcium KORANET. Päť pracovných balíčkov sú analytické a prognostické cvičenia, rozvoj spoločného financovania programu pre európske a kórejske výskumné činnosti a organizovanie konferencií a seminárov. SAV nie je členom konzorcia. Predsedníctvo SAV schválilo zapojenie SAV a financovanie výskumných tímov zo SAV do druhej spoločnej výzvy konzorcia.

Aktivity v roku 2012:

Slovenská akadémia vied sa zapojila do druhej výzvy projektu KORANET na základe Letter of Commitment podpísaného predsedom SAV, prof. J. Pastorkom 3.11.2011. Slovenská akadémia vied sa zaviazala, že v rámci výzvy podporí 2 projekty čiastkou 50 000 € (t.j. 25 000 € na každý projekt), pričom termín riešenia projektov bol stanovený na 2-ročné obdobie od októbra 2012 do konca septembra 2014.

Na základe výzvy na podávanie projektov v rámci KORANET, ktorá prebiehala od 6. februára do 6. apríla 2012, bolo podaných celkovo 5 návrhov projektov zo Slovenska (z toho 4 za SAV). Výsledkom evaluačného procesu bolo schválenie 1 projektu pod názvom *Modelovanie neistôt v zrážkovo-odtokovom modelovaní, Kórea, Poľsko, Slovensko*, ktorého riešiteľom za SAV je Dr. Pavol Miklánek. Začiatok riešenia projektu bol po schválení na zasadnutí P SAV v auguste 2012 stanovený na 1. október 2012.

♦ **CONCERT Japan** - projekt 7.RP EÚ

Názov: Connecting and Coordinating European Research and Technology with Japan (CONCERT-Japan)

Zástupca vo Funding Organisation Forum: Ing. Ján Barančík, PhD.

Národný kontaktný bod pre SR: Mgr. Martin Novák, PhD.

Obdobie: 2012

Popis: Program CONCERT-Japan je financovaný v rámci 7. RP v podprograme Kapacity v schéme ERA-Net. Cieľom je podpora spolupráce v oblasti výskumu a technológií medzi členskými, resp. pridruženými krajinami EU a Japonskom. Konzorcium CONCERT-Japan tvorí 13 organizácií. Koordinátorom programu je turecký TÜBITAK.

Aktivity v roku 2012:

SAV sa pripojila ako financujúca organizácia do prípravy a vyhlásenia 1. výzvy programu CONCERT-Japan. Deklarovala podporu vo výške 50 000 € dvom úspešným projektom s účasťou organizácie SAV na obdobie dvoch rokov (apríl 2013 – marec 2015). Dňa 3. septembra 2012 bola vyhlásená výzva na podávanie návrhov projektov v dvoch tematických oblastiach:

- a) *Efektívne skladovanie a distribúcia energie*
- b) *Odolnosť proti katastrofám*

Zo SAV boli podané dva návrhy projektov v prvej tematickej oblasti (z EIÚ a z ÚGt). SAV vystupuje ako kontaktná organizácia pre mimoakademické pracovisko (Agentúru pre podporu regionálneho rozvoja Košice), ktoré podalo návrh projektu v druhej tematickej oblasti. SAV nominovala do databázy hodnotiteľov 3 zástupcov. Do Vedeckého výboru (Scientific committee) bol nominovaný jeden zástupca SAV. Výsledky výberu úspešných projektov odporúčaných na financovanie budú známe koncom februára 2013

♦ ANIHWA – Projekt 7.RP EÚ

Názov: Zdravie a welfar hospodárskych zvierat

Koordinátor projektu: Ing. Ján Barančík, PhD.

Obdobie: 1.1.2012 – 31.12.2015 (48 mes.)

Popis: Cieľom projektu ANIHWA je posilniť medzinárodnú spoluprácu a koordináciu národných výskumných programov a finančných prostriedkov na výskum v:

- Zdravie zvierat, vrátane infekčných chorôb a ochorenia vo výrobe
- Wefare hospodárskych zvierat (dobré životné podmienky hospodárskych zvierat), vrátane ich starostlivosti v súvislosti s ich zdravím a chorobami
- On livestock (vrátane rýb a včiel) a od farmára až po porážke.

Kooperácia a kooperácia medzi partnermi sa prehlbi systematickou výmenou informácií a mapovaním národných výskumných aktivít a infraštruktúry, prípravou strategickej výskumnej agendy a spojenými výzvami a strategickými aktivitami zameranými na udržateľný vývoj a rozšírenie siete.

Konzorcium ANIHWA má 30 inštitúcií z 19 európskych krajín . Koordinátorom konzorcia je Dr Abdenour Benmansour, INRA, Institut National de la Recherche Agronomique, France a svoju činnosť bude vykonávať v priebehu 4 rokov (2012 – 2015).

Aktivity v roku 2012:

Predsedníctvo SAV na svojom rokovaní dňa 3.5.2012 rozhodlo o účasti SAV v konzorciu ANIHWA vo forme pozorovateľa (observer status) a so zapojením SAV a následne výskumných tímov zo SAV do príslušnej výzvy v rámci predmetného projektu a s finančnou podporou 1 výskumného projektu. SAV ako asociovaný člen konzorcia (status pozorovateľa) sa bude zúčastňovať na stretnutiach konzorcia a zapájať sa do prác na príprave spoločných výziev, vrátane účasti SAV na výzvach (náklady na management SAV nehradí konzorcium).

Účasť SAV na projekte ANIHWA poskytla v r. 2012 pracovníkom príslušných ústavov SAV zaoberajúcich sa problematikou welfaru hospodárskych zvierat šancu zapojiť sa do 1. výzvy vyhlásenej konzorciom ANIHWA. Za SAV sa zapojili 2 ústavy SAV (Ústav virológie SAV a Zoologický ústav SAV). Výsledky budú známe v r. 2013 po evaluácii Full proposals týchto projektov.

♦ ERA.NET RUS Plus – Projekt 7.RP EÚ

Názov: Further Linking Russia to the ERA: Coordination of MS/ AC S&T programmes
Towards and with Russia

Koordinátor projektu: Ing. Ján Barančík, PhD.

Obdobie: 1.1.2012 – 31.12.2015 (48 mes.)

Popis: ERA.Net RUS PLUS je nový program rusko-európskej (EÚ) multilaterálnej spolupráce v oblasti RTD a inovácií. Hlavným cieľom programu je vytvoriť nový mechanizmus RTD medzi Ruskom a európskymi krajinami na vzájomne výhodnej báze. Koordinátorom projektu je DLR (Nemecko) - Andreas Kahle.

Aktivity v roku 2012:

SAV sa na základe Letter of Commitment zaviazala, že bude účastníkom nového konzorcia projektu ERA.NET RUS Plus a zúčastní sa 1. spoločnej výzvy konzorcia v štyroch oblastiach, pričom nominuje expertov na príslušné workshopy v r.2013 v nasledovných oblastiach:

- 1) **Environment/Climate Change**
- 2) **Health**
- 3) **Nanotechnologies/Materials/Production Technologies**
- 4) **Socio-Economic Sciences and Humanities(SSH)**

Návrh projektu ERA.Net RUS Plus bol dňa 18. decembra 2012 predložený Európskej komisii.

Príloha 1

Medzinárodné projekty

Medzinárodné projekty riešené v roku 2012

Zoznam medzinárodných projektov riešených odborom medzinárodnej spolupráce Úradu SAV v roku 2012

ŠTRUKTÚRA PROJEKTOV	Počet projektov		Čerpané financie za rok 2010 (v €)		
			A		B
	A	B	spolu	pre organizáciu	
1. Projekty 6. rámcového programu EÚ (neuvádzať projekty ukončené pred r. 2009)	0	0	0	0	0
2. Projekty 7. RP EÚ	0	4	0	0	Spolu zahr.: 15.245 MVTS: 12.534
		NanoSci E Plus			zahr.: 0 MVTS: 2.700
		M-ERA NET			zahr.: 8.197 MVTS: 3.667
		TRANSCA N			zahr.: 7.048

		ANIHWA			MVTS: 1.000
					zahr.: 0 MVTS: 2.667
3. Multilaterálne projekty v rámci vedeckých programov COST, INTAS, EUREKA, ESPIRIT, PHARE, NATO, UNESCO, CERN, IAEA, ESF (European Science Foundation) a iné.	0	0	0	0	0
4. Projekty v rámci medzivládnych dohôd o vedecko-technickej spolupráci (Grécko, ČR, Nemecko a iné).	0	0	0	0	0
5. Bilaterálne projekty	0	1 SAV-NSC (Taiwan)	0	0	zahr.: 0 MVTS: 2.500
6. Iné projekty financované alebo spolufinancované zo zahraničných zdrojov	0	0	0	0	0

A - organizácia je nositeľom projektu

B - organizácia sa podieľa na riešení projektu

4.6 Odbor informačno-komunikačných technológií

Obsah osnovy Správy o činnosti organizácie SAV za rok 2012

- I. Základné údaje o organizácii
- II. Vedecká činnosť (*OIKT ÚSAV - nemá*)
- III. Vedecká výchova a pedagogická činnosť (*OIKT ÚSAV - nemá*)
- IV. Medzinárodná vedecká spolupráca (*OIKT ÚSAV - nemá*)
- V. Spolupráca s vysokými školami, inými domácimi výskumnými inštitúciami a s hospodárskou sférou pri riešení výskumných úloh
- VI. Aktivity pre Národnú radu SR, vládu SR, ústredné orgány štátnej správy SR a iné subjekty (*OIKT ÚSAV - nemá*)
- VII. Vedecko-organizačné a popularizačné aktivity; ceny a vyznamenania (*OIKT ÚSAV - nemá*)
- VIII. Činnosť knižnično-informačného pracoviska (*OIKT ÚSAV - nemá*)

- IX. Aktivity v orgánoch SAV
- X. Hospodárenie organizácie (OIKT ÚSAV - nemá)
- XI. Nadácie a fondy pri organizácii (OIKT ÚSAV - nemá)
- XII. Iné významné činnosti
- XIII. Vyznamenania, ocenenia a ceny udelené pracovníkom organizácie v roku 2012 (mimo SAV) (OIKT ÚSAV - nemá)
- XIV. Poskytovanie informácií v súlade so zákonom o slobode informácií (OIKT ÚSAV - nemá)
- XV. Problémy a podnety pre činnosť SAV (OIKT ÚSAV - nemá)

PRÍLOHY

1. Menný zoznam zamestnancov OIKT ÚSAV k 31. 12. 2012
2. Projekty riešené na pracovisku (OIKT ÚSAV - nemá)
3. Vedecký výstup – bibliografické údaje výstupov (OIKT ÚSAV - nemá)
4. Údaje o pedagogickej činnosti organizácie (OIKT ÚSAV - nemá)
5. Údaje o medzinárodnej vedeckej spolupráci (OIKT ÚSAV - nemá)

I. Základné údaje o organizácii

1. Kontaktné údaje

Názov: Úrad Slovenskej akadémie vied
 Vedúci Úradu : Ing. Ján Malík, CSc.
 Zástupca vedúceho Úradu : Soňa Hudecová
 Vedecký tajomník: nemá
 Predseda vedeckej rady: nemá
 Adresa sídla: Štefánikova 49, 814 38 Bratislava

Názvy a adresy detašovaných pracovísk: nemá

Vedúci detašovaných pracovísk: nemá

Typ organizácie (rozpočtová/príspevková od r.): rozpočtová

Názov odboru: Odbor informačno-komunikačných technológií

2. Počet a štruktúra zamestnancov OIKT ÚSAV

ŠTRUKTÚRA ZAMESTNANCOV	K	K do 35 rokov		K ved. prac.		F	P
		M	Ž	M	Ž		
Celkový počet zamestnancov	4	3	-	-	-	4	4

Vedeckí pracovníci - P SAV	-	-	-	-	-	-	-
Odborní pracovníci VŠ	3	3	-	-	-	3	3
Odborní pracovníci ÚS	1	1	-	-	-	1	1
Ostatní pracovníci	-	-	-	-	-	-	-
Doktorandi v dennej forme doktorandského štúdia	-	-	-	-	-	-	-

Vysvetlivky:

K – kmeňový stav zamestnancov v pracovnom pomere k 31.12.2012 (uvádzať zamestnancov v pracovnom pomere, vrátane riadnej materskej dovolenky, zamestnancov pôsobiacich v zahraničí, v štátnych funkciách, členov Predsedníctva SAV, zamestnancov pôsobiacich v zastupiteľských zboroch a na základnej vojenskej službe)

F – fyzický stav zamestnancov k 31.12.2012 (bez riadnej materskej dovolenky, zamestnancov pôsobiacich v zahraničí, v štátnych funkciách, zamestnancov pôsobiacich v zastupiteľských zboroch a na základnej vojenskej službe)

P – celoročný priemerný prepočítaný počet zamestnancov

M, Ž – muži, ženy

3. Štruktúra vedeckých pracovníkov OIKT Úradu SAV (kmeňový stav k 31.12.2012)

OIKT ÚSAV – nemá.

4. Štruktúra pracovníkov zo stĺpca F v bode 2

OIKT ÚSAV

Veková štruktúra (roky)	< 30	30-35	35-40	40-45	45-50	50-55	55-60	60-65	>65
Muži	2	1	0	0	0	0	1	0	0
Ženy	0	0	0	0	0	0	0	0	0

Pozn.> Nová tabuľka vyžadovaná do vlády SR. Pracovníkov zaradiť podľa veku, ktorí dosiahli v priebehu roka 2011.

Priemerný vek zamestnancov OIKT Ú SAV, ktorý pracovali v k 31.12.2012 na odbore: 35,75 r

V. Spolupráca s vysokými školami, inými domácimi výskumnými inštitúciami a s hospodárskou sférou pri riešení výskumných úloh

OIKT ÚSAV – odbor spolupracoval z Ministerstvom školstva Slovenskej republiky a to zo Sekciou informatiky a Sekciou vysokých škôl - Odbor vedy a techniky na vysokých školách pri prevádzke systému e-VEGA.

IX. Aktivity v orgánoch SAV

Členstvo v komisiách Predsedníctva SAV-

Grznár Róbert, Ing. Komisia SAV pre informačné a komunikačné technológie SAV – člen, tajomník

XII. Iné významné činnosti pracoviska

V tejto kapitole sú uvedené aktivity, činnosti a riešené projekty Odboru informačno-komunikačných technológií Ú SAV za rok 2012.

1. PC sieť Úradu SAV:

Pod počítačovou sieťou Úradu SAV (ďalej len PC sieť ÚSAV) chápeme fyzicky PC sieť, ktorá slúži zamestnancom Úradu SAV ako aj členom Predsedníctva SAV a členom výboru Snemu SAV (pri ich zasadaniach). V koncových bodoch PC siete (zariadenie CISCO a optické prevodníky) je kumulovaná aj správa PC siete Matematického ústavu SAV ako aj Geografického ústavu SAV, ktoré sa nachádzajú v budove na Štefánikovej 49.

V roku 2012 neboli prevádzané väčšie inovácie jestvujúcich prvkov PC siete ÚSAV, bola inštalovaná nová vetva PC siete v suteréne a to pre potreby novej serverovne SAV (ekonomický systém EIS). Bezdrátovým pripojením sú v súčasnosti pokryté signálom všetky poschodia budovy, kde sídli ÚSAV (suterén, prízemie, 1. poschodie až 3. poschodie). Celá vnútorná PC sieť ÚSAV - LAN ÚSAV funguje v súčasnosti na prístupovej rýchlosti 100 Mb/s. Jednotlivé segmenty PC siete ÚSAV rozdelené podľa switchov sú smerované samostatne na výstup označený ako SWITCH 2G (tento má do uzla SANETU prístupovú rýchlosť 2 Gb/s). Bol inštalovaný nový CISCO PIX ASA 5520. (Na začiatku roku 2012 bude riešená inštalácia optických prevodníkov pre zmenu prístupovej rýchlosti na 1Gb/s. Bola inštalovaná PC farma pre ekonomický informačný systém EIS. Komunikácia pre užívateľov je zabezpečená prostredníctvom systému CITRIX.

Základné vlastnosti programového balíka Profit

-Je založený na technológii klient/server a pracuje v prostredí MS Windows.

- Pracuje s relačnou databázou (MS SQL, Oracle).

- Bezpečnosť – systém je integrovaný s bezpečnostnými mechanizmami databázového servera a operačného systému. S údajmi môže pracovať iba riadne autorizovaný užívateľ s pridelenými právami na nevyhnutné objekty databázy a aplikačné služby.

- Spôľahlivosť – využíva transakčné vlastnosti databázového servera s možnosťou zálohovania a obnovy až do poslednej potvrdennej transakcie.

- Prístupové práva k jednotlivým príkazom aplikácií sú kontrolované na úrovni aplikácie a databázového servera. Aplikačné príkazy sú mapované do prístupových práv na objekty relačnej databázy.

Používa nasledovné bezpečnostné opatrenia:

-ochrana prístupu:

-prístup do aplikácie menom a heslom,

-prístup k spracúvaným údajom je riadený prístupovými právami užívateľov a skupín užívateľov (aplikačných rolí),

-nastavenie maximálnej doby platnosti hesla,

-nastavenie minimálnej dĺžky hesla

-možnosť šifrovania hesiel,

-audit:

-zmena historických položiek je zaznamenávaná v databáze (prihlásenie, zmeny dát),

-údaje auditu sa zálohujú v rámci celkovej zálohy databázy,

-údaje auditu sa archivujú v rámci celkovej archivácie databázy,

-ochrana súborov auditu je zabezpečená prvkami operačného systému a aplikácie,

-narábať so súbormi auditu je oprávnený administrátor aplikácie,

-uloženie a ochrana dát:

-prístup k dátovým súborom je chránený prostriedkami aplikácie a operačného systému.

Routovanie rozsahu vnútorných adries, ktoré sú pridelené a používané pre PC sieť ÚSAV slúži CISCO PIX (IP: 10.1.1.1 alebo 147.213.150.2), kde sú nakonfigurované routovacie tabuľky

a routovacie záznamy - pravidlá pre PC sieť ÚSAV. Výstup z routra CISCO PIX je jedna jednoznačná adresa a to IP adresa 147.213.135.6, z dôvodu zvýšenej bezpečnosti vnútornej PC siete ÚSAV.

- adresný rozsah vnútorných IP adries pre PC sieť ÚSAV je: 10.1.1.1 – 10.1.1.255
- adresný rozsah IP adries pre WÚSAV je: 192.168.1.0, 192.168.2.0, 192.168.3.0, 192.168.4.0,
- novo vytvorený adresný rozsah pre novú vetvu PC siete v suteréne: 10.1.3.1-10.1.3.255
- na adrese 10.1.1.1 (147.213.150.2) je inštalovaný router CISCO PIX,
- na adrese 10.1.1.1 je taktiež inštalovaná brána pre PC sieť ÚSAV,
- na adrese 10.1.1.180:80 je inštalovaný antivírusový server NOD32 Enterprise Edition,
- na adrese 10.1.1.182 je inštalovaný server pre ekonomický software,
- na adrese 10.1.1.196 je inštalovaný FILE server,
- na adrese 10.1.1.179 je inštalovaný server MIS,
- na adrese 10.1.1.181:6665 na porte 6665 je inštalovaný server ASPI,
- na adrese 147.213.132.3 a porte 443 je inštalovaný server pre e-VEGA (<https://www.e-vega.sav.sk>)
- na adrese 10.1.1.xxx je inštalovaný server pre zálohu e-VEGA,
- na adrese 147.213.1.1 (vo VS SAV) je inštalovaný primárny DNS server pre PC sieť ÚSAV,
- na adrese 147.213.1.34 (vo VS SAV) je inštalovaný sekundárny DNS server pre PC sieť ÚSAV,

Za routrom CISCO PIX je inštalovaný firewall pre zabezpečenie väčšej bezpečnosti PC siete ÚSAV, za ktorý zodpovedá VS SAV.

Pripojenie do uzla SANETU (optická sieť) je riešené 2Gb/s optickou linkou, ktorá je spojeným dvoch uzlov pre prístup do internetu a to VS SAV a CVT STU SIX. V prípade výpadku primárneho routovania na VS SAV nabieha automatické presmerovanie routovania maximálne do 10 minút na CVT STU SIX. Prevádzka týchto zariadení pre pripojenie do uzla SANETU bola v roku 2010 bez výpadkov a závažnejších chýb.

Serverová miestnosť ÚSAV (miestnosť č. 7/a) kde je umiestnený sekundárny rozvádzač č.1 (SRc1) PC siete ÚSAV pre serveri inštalované na Ú SAV (server NOD32, server ASPI, server SOFTIP PACKET + SOFTIP PROFIT, server e-VEGA, server e-VEGA-zaloha, testovací web-server) sa v roku 2010 bola presťahovaná do novej serverovne v suteréne budovy SAV a kompletne inovovaná. Inštalovala sa 8 portová konzola pre správu serverov (konzolový prepínač + monitor LCD + klávesnica + myš + RACK skriňa). Sekundárny rozvádzač č.2 predstavuje 3 kusy RACK skriň, v ktorých sú oddelené jednotlivé časti podľa výkonu a dôležitosti. RACK skriňa SRc1_rack1 je osadená patchpanelom + router CISCO, ktorý zabezpečuje routovanie celého SRc1. RACK skriňa SRc1_rack2 je osadená serverom NOD32 a serverom ASPI, konzolou a UPS. RACK skriňa SRc1_rack3 je osadená serverom SOFTIP PACKET + SOFTIP PROFIT, serverom e-VEGA, serverom e-VEGA-zaloha, testovacím web-serverom, serverom MIS, FILE serverom a UPS. Chladenie (zabezpečuje stálu prevádzkovú teplotu serverov) serverovej miestnosti bolo spoľahlivé, výkonné a zabezpečuje stálu prevádzkovú teplotu serverov.

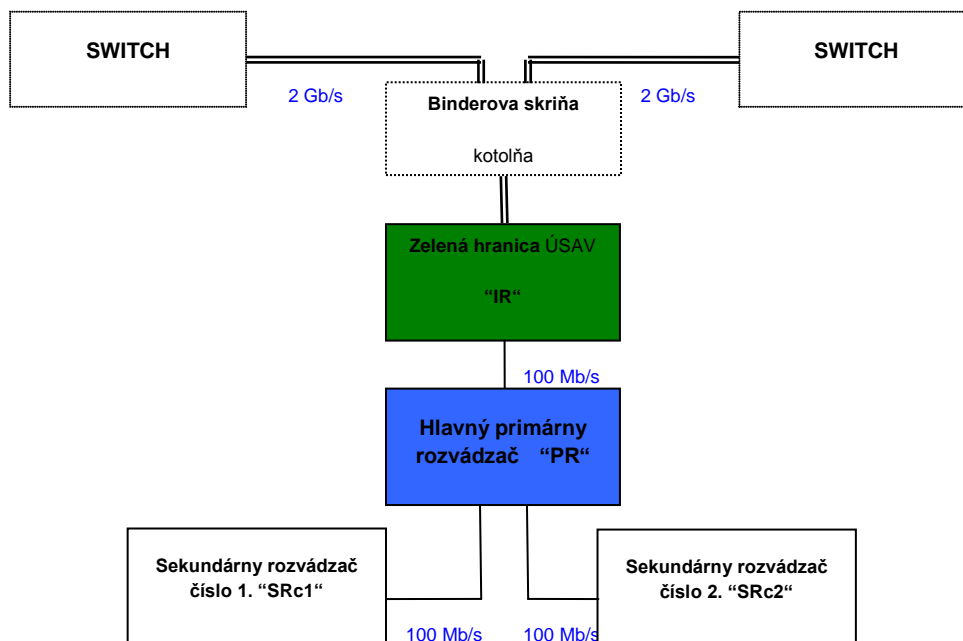

Obr. Schéma zapojenia PC site Ú SAV

Ďalšie PC siete v správe OIKT Úradu SAV:

V roku 2010 bolo inštalované wireless pripojenie na byte v Šancovej ulici 56. Pripojenie bolo realizované wireless smerovačom do PC siete Ekonomického ústavu SAV. Wireless pripojenie je zabezpečené pripojením sa prostredníctvom usb wireless modulov autorizovaných cez MAC adresy vo wireless smerovači. Ďalej bol inštalované Wireless pripojenie na ubytovni Jaskový rad. Tu bolo pripojenie riešené na základe jediného možného spôsobu a to prostredníctvom UPC a rotora ktorým sa pripojil do UPC optickej siete Wireless router. Bezpečnosť konektivity je zabezpečená prostredníctvom software kľúča. Odbor OIKT taktiež začal v roku 2010 prevádzkovať PC sieť na ubytovni Patrónka. Odbor OIKT ďalej vykonáva v trojmesačných intervaloch revízie a profylaxie PC siete Hroznová 3 (Vila Vlasta), ubytovňa SAV Devínska Nová Ves a v ubytovňa Šancová 56, byt Šancová 56, ubytovňa Patrónka, ubytovňa Jaskový rad.

Hroznová 3 (Vila Vlasta):

- inštalovaný hub (8 portov – 100 Mb/s),
- inštalovaný TP rozvod štruktúrovanej kabeláže (3 x RJ45),
- inštalované 1xPC v konferenčnej miestnosti, zmluva o zápožičke VS SAV,
- optická prípojka SANET.

Ubytovňa SAV Devínska Nová Ves:

- inštalovaný hub (8 portov – 100 Mb/s),
- inštalovaný router Vigor s DHCP serverom, neinštalované wireless rozhranie (T-Com),
- inštalovaný TP rozvod štruktúrovanej kabeláže (2 x 5 RJ45),
- inštalované 5xPC internetová miestnosť pre ubytovaných + 1xPC recepcia,
- a-DSL linka od T-Com.

Šancová 56 (byt prízemie v správe ÚSAV):

- inštalovaný wireless smerovač pre byt v správe ÚSAV,
- pripojenie cez 2 x usb wireless klientov pridaných ako MAC adresy vo wireless smerovači.

Šancová 56 (byt v správe ÚSAV):

- inštalovaný wireless smerovač pre byt v správe ÚSAV,
- pripojenie cez 2 x usb wireless klientov pridaných ako MAC adresy vo wireless smerovači.

Jaskový rad:

- inštalovaný wireless smerovač pre ubytovňu ÚSAV,
- pripojenie prostredníctvom kľúča.

Ubytovňa SAV areál Patrónka:

Hardwarové vybavenie ubytovne prešlo do správy USAV v priebehu roku 2010

Ubytovňa Royová:

- inštalovaný wireless smerovač pre ubytovňu USAV.

2. Poštový server Úradu SAV:

Prevádzku poštových serverov SUN zabezpečuje VS SAV pod doménovým menom *savba.savba.sk* (POP3 protokol) a *mail.savba.sk* (SMTP protokol). POP3 protokol beží ako šifrovaná komunikácia SSL pre poštový server a klientska stanica. Súčasný email systém umožňuje užívateľom komplexnejšiu správu svojho email konta prostredníctvom web rozhrania *https://savba.savba.sk* (napr. presmerovanie emailov, automatická odpoveď na email, a pod.). Antivírusová ochrana poštového servera je riešená centrálnou antivírusovým systémom NOD32. Antispamová ochrana je riešená centrálnou na úrovni VS SAV, SPAM filter je nastavovaný pracovníkmi VS SAV, v porovnaní s komerčnými verziami odfiltruje cca. 90% nevyžiadanej pošty. Všetky maily sú kontrolované na obsah nevyžiadaných textov a podľa ich obsahu je im pridelované bodové ohodnotenie. Čím vyššie bodové hodnotenie mail dosiahne, tým je väčšia pravdepodobnosť, že sa jedná o SPAM. V prípade, že je bodové hodnotenie vyššie ako je stanovená hranica (stanovená hranica je určená pracovníkmi VS SAV zodpovednými za antispamovú ochranu a vyjadrená bodovo) je mail považovaný za nevyžiadaný a do predmetu správy je pridaný text [SPAM]. Do hlavičky správy je taktiež pridaný text **X-Spam-Flag: YES**. Žiadna z identifikovaných správ nie je odstraňovaná. Správy ktoré majú v hlavičke pridaný text **X-Spam-Flag: YES** sú automaticky v klientovi elektronickej pošty MS Outlook 2003 premiestňované do priečinka "Nevyžiadaná pošta".

Správu hromadných email adries pre SAV zabezpečuje OIKT na podnety pracovníkov jednotlivých oddelení vied SAV, členov P SAV a členov Snemu SAV.

3. Telefónna ústredňa Úradu SAV:

Telefónna ústredňa SIEMENS je konfigurovaná ako digitálno-analógová a slúži trom organizáciám – Úradu SAV, Geografickému ústavu SAV a Matematickému ústavu SAV. Matematický ústav SAV má inštalovanú samostatnú digitálnu kartu. Všetky klapky sú preklopené do primárneho čísla 02/57510xxx. V RACK skrini sa inštalovalo kompletne ISDN ukončenie telefónnych rozvodov budovy Úradu SAV. V ústredni je nakonfigurovaný prístupový uzol pre prevádzku cez alternatívneho operátora eTel. Prístupový uzol telefónnej ústredne využíva TCP/IP protokol. ISDN-DSL router T-Com slúži ako záložný spôsob spojenia pri náhodnom výpadku TCP/IP protokolu. Ako prístupový uzol je použité zariadenie PATHON v ktorom je konfigurovaná služba pre preklad telefónneho čísla pre IP hovory, SIP protokol. Bola zabezpečená možnosť IP telefónie z organizáciami SAV v Košiciach, Starej Lesnej a v Smoleniciach. Každý pracovník Ú SAV má priamu linku, ktorá sa dá samostatne manažovať. Zaužíval sa zavedený jednotný číslovací plán, v podstate ide o formát jednotného telefónneho čísla **02/57510 xxx** [*kde 02 – reprezentuje predvoľbu Bratislava, 57510 – reprezentuje predvoľbu automatickej ústredne DD11000 číslo s 1000 prefixom, xxx – reprezentuje jednotlivé čísla klapiek koncových používateľov*].

Možnosti digitálnej ústredne:

- každý užívateľ má zabezpečenú priamu dovolateľnosť a to na svoju pridelenú klapku (číslo 02/57510xxx, kde xxx predstavuje číslo klapky),
- nastavovanie reštrikčných opatrení (povolenie respektíve zakázanie niektorých možností telefonovania napr. telefonovanie mesto, medzimesto, mobil, a pod.),
- pri digitálnych telefónnych prístrojoch možnosť prepájanie hovorov, presmerovania hovorov,
- ústredňa umožňuje definovať skupiny používateľov.

V súčasnosti je telefónna ústredňa a tarifikačné zariadenie pod správou OIKT.

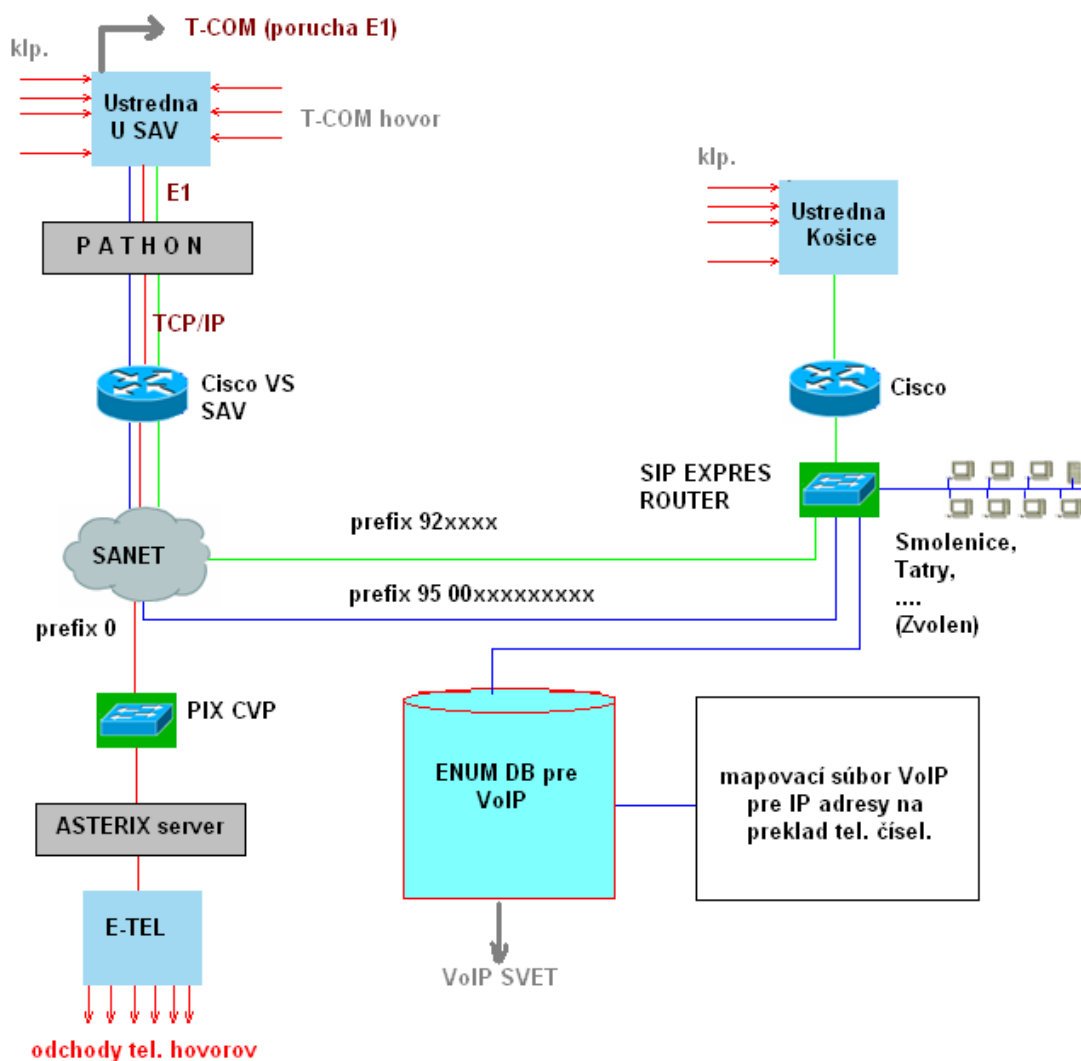

Obr. Schéma zapojenia ústredne Ú SAV.

Telefónne hovory vo vnútri Úradu SAV: - klapkovým telefónom je možné priamo a bezplatne volať na ktorúkoľvek klapku vo vnútri budovy priamou voľbou klapky v tvare **xxx**.

Volanie mimo budovy Úradu SAV "mesto, medzimesto, zahraničie, mobil" v zmysle oprávnení: - volanie mimo budovy sa uskutočňuje cez telekomunikačného operátora eTEL voľbou predčísčia **0** + telefónne číslo volaného.

Volania mimo budovy Úradu SAV prostredníctvom VoIP rozhrania: - ústredňa umožňuje VoIP komunikáciu prostredníctvom VoIP brány. V súčasnosti môžeme využívať VoIP spojenie s pracoviskami THS Košice, Stará Lesná, Smolenice a to nasledovným spôsobom:

- Volanie na pracoviská THS Košice sa uskutočňuje zadaním čísla **92xxxx** (92 + číslom klapky volaného podľa zoznamu pracovníkov v Košiciach).
- Spojenie do strediska v Starej Lesnej a Smoleniciach je zabezpečené prostredníctvom ústredne THS Košice, ktoré im prideliť jednotlivé čísla.
- Bezplatné volanie VoIP bránou do celého sveta a inštitúcie na Slovensku, ktoré používajú VoIP je prostredníctvom predvolby **95** a číslom volajúceho v medzinárodnom tvare napr. **95 00421 2 57510116** (napr. číslo na Úrad SAV). Volanie cez VoIP neumožňuje volať mobilných operátorov!

Telefónne hovory zvonka na Úrad SAV: - bol zadaný jednotný číslovací plán, v podstate ide o formát jednotného telefónneho čísla **57510 xxx**, xxx reprezentuje jednotlivé čísla klapiek koncových používateľov.

Cenník telefónnych hovorov:

- na službu eTel Voice CORPORATE Plus miestne volania cenu vo výške **0,03 €/min. bez DPH**,

- b) na službu eTel Voice CORPORATE Plus volania na mobil SR cenu vo výške 0,16 €/min. bez DPH,
 - c) na službu eTel Voice CORPORATE Plus medzimestské volania cenu vo výške 0,04 €/min. bez DPH,
 - d) na službu eTel Voice CORPORATE Plus medzinárodné volania 0. a 1. zóna cenu vo výške 0,05 €/min. bez DPH,
 - e) na službu eTel Voice CORPORATE Plus medzinárodné volania 2. zóna cenu vo výške 0,17 €/min. bez DPH,
 - f) na službu eTel Voice CORPORATE Plus medzinárodné volania 3. zóna cenu vo výške 0,50 €/min. bez DPH,
 - g) na službu eTel Voice CORPORATE Plus volania na zahraničný mobil cenu vo výške 0,20 €/min bez DPH.
- Ceny sú prepočítané a zaokrúhlené podľa aktuálneho konverzného kurzu 1 euro = 30,126 Sk

4. Prevádzka VIDEOKONFERENCEJ miestnosti Úradu SAV:

V roku 2012 bola prevádzkovaná „videokonferenčná miestnosť“ v budove Úradu SAV – zasadačka č.11. Pre prevádzku videokonferencií je nainštalovaná kompletná videokonferenčná technika a to kamery s príslušenstvom na ich správu, multimedialne PC (+ záložné multimedialne PC), dátaprojektor, premietacie plátno, LCD monitor, kompletne ozvučenie miestnosti. Videokonferencie sú realizované prostredníctvom EVO, ktorý používajú pracovníci SAV najčastejšie. Technické vybavenie pre videokonferencie na ÚSAV slúži všetkým organizáciám, ktoré v budove ÚSAV (Štefánikova 49) organizujú prednášky, tlačové esedy, priame prenosy a pod.

5. Server e-VEGA, NOD32 a SOFTIP:

Server e-VEGA:

OIKT prevádzkuje hardware časť serveru e-VEGA ako aj správu inštalovaného programového vybavenia. Server e-VEGA má inštalovaný operačný systém Windows Server 2003 R2, ako databázový server MS SQL Server 2005 R2, aplikácia e-VEGA a e-VEGA-Admin, server e-VEGA má inštalovaný SMTP server a aplikácia beží na IIS OS MS Windows Server 2003. Prevádzka systému pre SAV je na serveri INTEL a na záložnom serveri HP ProLian, ktoré sú umiestnené v serverovni s klimatizačnou jednotkou, UPS jednotou a s konzolou všetko v prevedení rack. Databáza pre aplikáciu prevádzkovanú na servere e-VEGA je replikovaná zo servera e-VEGA SAV na server a-VEGA MŠ SR a naopak. Server e-VEGA je prevádzkovaný na IP adrese 147.213.132.3 pod doménovým menom *e-vega.sav.sk*. Pre prístup na aplikáciu z internetu slúži doménové meno, fyzicky je pripojenie serveru e-VEGA v zariadení CISCO PIX v časti DMZ kde sú konfigurované jednotlivé porty ktoré sú z internetu prístupné. Pre následné zabezpečenie vysokého stupňa bezpečnosti PC siete ÚSAV sú povolené iba porty HTTPS: 443 a SQL: 1443 a 1444. Ostatné prístupy sú zamietané. OIKT zabezpečuje správu databázového serveru a monitoring všetkých prevádzkovaných služieb. Zabezpečuje sa inštalácia nových verzií a opravných balíkov systému e-VEGA a e-VEGA-Admin. V prvej polovici roku 2010 boli v súčinnosti s MŠ SR reindexované databázy SQL a preinštalované IIS aplikácie.

Server NOD32:

V decembri 2010 bol preinštalovaný server NOD32 z verzia *NOD32 ESET Business Enterprise Edition 3.0* na verziu *NOD32 ESET Smart Security Business Edition 4.0*

Verzia *NOD32 ESET Smart Security Business Edition 4.0* zabezpečuje komplexnejšie ochranu klientskych pracovných staníc pomocou systémov Antivirus, Antispyware, Personal Firewall, Antispam.

Server SOFTIP:

Server SOFTIP beží na servery typu INTEL. Je inštalovaný na OS Windows Server 2003 R2. Na tomto servery je inštalovaný databázový server MS SQL Server 2005 R2. Prevádzkované sú tu dva systémy a to: - Softip PACKET (verzia s databázovým systémom DB), - Softip PROFIT (verzia s databázovým systémom SQL).

Prevádzajú sa pravidelné zálohy, jednotlivých systémov. Celý server má spustený MIRROR (zálohuje sa celý stav servera aj s OS a software vybavením). OIKT prevádza pravidelné inštalácie inováčných balíkov a zálohy systému PROFIT.

6. PC (hardware a software) v správe Úradu SAV:

K 31. decembru 2012 mal odbor OIKT v správe:

1. počet osobných počítačov – 103 kusov,
2. počet notebookov – 40 kusov,
3. počet serverov v správe Úradu SAV – 7 kusy,
4. počet diskových polí – 0 kusov,
5. počet pracovných staníc (Workstation) – 0 kusov,
6. počet sieťových tlačiarní – 13 kusov,
7. počet aktívnych tlačiarní – 82 kusov,
8. počet dátaprojektorov – 6 kusov,
9. počet sieťových aktívnych prvkov – 23 kusov.

Pracovníci odboru sa podieľali na konzultáciách, ktoré sa týkali nákupu hardware a software pre potreby Úradu SAV, Predsedníctva SAV. Na základe konzultácií pracovníci zabezpečovali nákup, opravu hardware ako aj software vybavenia.

7. Zoznam WEB aplikácií realizovaných, alebo inovovaných odborom OIKT:

- Inovácie a administrácia informačnej stránky Úradu SAV [www.urad.sav.sk],
- Inovácie a administrácia informačnej stránky Predsedníctva SAV [www.psav.sav.sk],
- Inovácie a administrácia údajov modulu pre správu zápisníc zo zasadnutí Snemu SAV a inovácia web stránky Snemu SAV [www.snem.sav.sk/admin/], [www.snem.sav.sk],
- Inovácie a administrácia informačnej stránky národného administrátora (NCP) 1.tematického programu (TP1) 6.RP EU [www.fp6-eu.sav.sk/6rp-life/],
- Inovácia a administrácia informačnej stránky a databáz pre 7. rámcový program EU [www.fp7.sav.sk],
- Inovácie a administrácia pre ponuky spolupráce - informačná stránka pre 7. rámcový program EU [www.fp7-proposals.sk], [www.fp7-proposals.sav.sk],
- Inovácie a administrácia údajov web modulov pre korpus www.sav.sk [www.urad.sav.sk/],
- Inovácie a administrácia web modulu pre korpus www.sav.sk-, „Doktorandské štúdium“ [www.sav.sk],
- Inovácie a administrácia informačná stránka Odboru vedy a výskumu [www.ovv.sav.sk],
- Inovácie a administrácia informačná stránka Odboru medzinárodnej spolupráce [www.oms.sav.sk],
- Inovácie a administrácia hlavnej internetovej stránky Manažérskeho informačného systému v SAV (MIS) [www.mis.sav.sk],
- Inovácie a administrácia modulu systému MIS „Matrika DŠ“ [www.mis.sav.sk],
- Administrácia nastavení organizácie na hlavnej internetovej informačnej stránke organizácie SAV a administrácia dokumentov predsedníctva na hlavnej internetovej stránke SAV [www.sav.sk],
- Prevádzka a administrácia web časti systému e-VEGA [<https://www.e-vega.sav.sk>],
- Návrh nového web dizajnu a databázových štruktúr pre internetovú stránku Učenej spoločnosti SAV, vytvorenie a administrácia web stránky [<http://www.us.sav.sk>],
- Inovácie a administrácia internetovej stránky Učenej spoločnosti [<http://www.us.sav.sk>],

- Inovácie a administrácia internetovej stránky Srdce Srdcu (prof. Slezák SAV) [<http://www.srdcesrdcu.sav.sk>].

8. Informačné systémy (IS):

Nadalej sa zabezpečovali niektoré programátorské práce, ktoré boli potrebné pre zavádzanie novej koncepcie komunikácie na P SAV a Ú SAV (prostredníctvom WEBSAV).

Odbor OIKT Úradu SAV sa podieľal na príprave analýz pre viaceré informačné systémy riešené v rámci SAV.

- Odborné technické konzultácie a aktívna účasť pri zmene inštalácie ekonomického systému IS SOFTIP PACKET a IS SOFTIP PROFIT,
- Konzultácie pri analýze ďalších IS z e-SAV,
- Konzultácie a analýzy vypracované pre systém WEBSAV,
- Konzultácie a analýzy pre vypracovanie štúdie týkajúcej sa elektronizácie výročnej správy pre organizácie SAV systém „ELVYS“ (napr. podsystém pre doktorandské štúdium a systém e-VEGA),
- Spolupráca s VS SAV pri prevádzke služieb elektronickej pošty pre potreby Úradu SAV a Predsedníctva SAV (správa hromadných adries typu psav@savba.sk, snem@savba.sk a pod.),
- Preklápanie dát, dátových štruktúr do užívateľom požadovaných výstup.

9. Iné aktivity odboru OIKT:

- Zabezpečovanie používania jednotnej verzie kancelárskeho balíka MS OFFICE pre všetkých užívateľov P SAV a Ú SAV,
- Zabezpečenie a ochrana počítačov antivírovými programami, administrácia antivírového servera Ú SAV,
- Vykonaval a zabezpečoval údržbu zariadení počítačovej siete, vrátane PC, tlačiarní a pod. P SAV a Ú SAV,
- *Zabezpečoval a vykonával údržbu systémového programového vybavenie počítačovej siete,*
- Zabezpečoval a vykonával údržbu aplikačného programového vybavenia počítačovej siete,
- Vykonaval a zabezpečoval správu súborov, adresárov a ďalších informačných zoskupení,
- Vykonaval zaškolenie pracovníkov s obsluhou PC a užívateľov počítačovej siete,
- Vykonaval overovanie a inštaláciu nových programových produktov,
- Spolupracoval pri vytváraní užívateľských systémov v počítačovej sieti,
- Zabezpečoval obsluhu videokamery a fotografovanie na významných akciách organizovaných P SAV a Ú SAV,
- Viedol evidenciu zapožičiavania dataprojektoru organizáciám SAV a podľa požiadaviek organizácií SAV zabezpečoval obsluhu svojimi pracovníkmi dataprojektoru na konferenciách SAV,
- Zabezpečoval správu telefónnej ústredne a telefónnych aparátov,
- Zabezpečoval aktívnu účasť zástupcu odboru v Komisii pre informačné a komunikačné technológie SAV „KiT“ a zabezpečoval agendu vyplývajúcu z účasti v komisii KiT SAV.
- Zabezpečoval rekonštrukciu kamerového systému v budovy Ú SAV.
- Zabezpečoval inštaláciu kamerového systému na ubytovni Jaskový rad.

Prílohy

Príloha č. 1

Menný zoznam pracovníkov k 31. 12. 2012

	<i>Pracovník</i>	<i>Pracovník:</i>	<i>Platová</i>	<i>Platový</i>	<i>Úväzok:</i>	<i>Poznámka:</i>
1.	Ing. Róbert Grznár	VŠ	12	4	100%	—
2.	Mgr. Peter Štrauch	VŠ	10	12	100%	—
3.	Ing. Tomáš Jakubík	VŠ	9	2	100%	—
4.	Bc. Marcel Matiašovič	VŠ	8	3	100%	—

5. Referáty

5.1 Referát PR manažéra

Referát PR zaznamenal v roku 2012 nárast tlačových podujatí, popularizačných aktivít i mediálnych výstupov oproti roku 2011.

V roku 2012 sa zmenila štruktúra – po zrušení TO bol zriadený Referát PR spolu so zazmluvnenou agentúrou PR Clinic (február 2012 – december 2012).

Počas tohto obdobia zahŕňali činnosť PR agentúry nasledovné aktivity:

- ✓ **tlačové správy** – písanie, editovanie, vydávanie
- ✓ **medialisty** – zoznamy novinárov a médií vždy presne na mieru aktivitám alebo tlačovým správam
- ✓ **tlačové konferencie** – ich príprava, moderovanie, zabezpečenie účasti novinárov
- ✓ **pozvánky na akcie SAV** – písanie, editovanie, rozposielanie (mailing listy médií)
- ✓ **reakcie za SAV v médiách** – vypracovanie, editovanie, zverejňovanie
- ✓ **media lobbying** – umiestňovanie správ, rozhovorov o SAV a pracovníkoch SAV v médiách
- ✓ **budovanie dobrých vzťahov s médiami**
- ✓ **Krízová komunikácia**
- ✓ **manuál krízovej komunikácie SAV** – komplexná príprava na krízovú komunikáciu v akejkoľvek oblasti
- ✓ **manuál internej komunikácie** – odporúčanie a presný návod, ako postupovať
- ✓ **manuál komunikácie s médiami** – komunikačné odporúčania pre kontakt s novinármi
- ✓ **komentáre** – písanie komentárov a umiestňovanie v názorových častiach printových médií
- ✓ **námety** - do relácie v rádiu Regina a do seriálu na najčítanejšom informačnom portáli topky.sk
- ✓ **dokumentárny film o SAV** – scenár, preklad do anglického jazyka, zabezpečenie realizácie
- ✓ **moderovanie akcií SAV** – plus napísanie scenárov (odovzdávania cien, vianočný koncert)
- ✓ **media plán na rok 2013** – zabezpečenie účasti v reláciách elektronických médií
- ✓ **sociálna sieť Facebook** – aktualizácia profilu SAV
- ✓ **webstránka SAV** – písanie správ, fotografovanie na webstránku SAV

Oproti minulým rokom sa dokázateľne zintenzívnila publicita SAV a jej pracovníkov. Exaktne o tom hovorí nielen počet výstupov v médiách, ale aj vnímanie SAV a jej osobností širokou verejnosťou. Ohlasy o väčšej publicite a pozitívne odozvy sú tiež dôkazom výrazného zlepšenia externej komunikácie SAV.

V roku 2012 pracovali v *riadnom pracovnom pomere*:

- PhDr. Michaela Španková, vedúca Referátu PR

Na dohodu o pracovnej činnosti

- Ferdinand Tisovič (január 2012)
- Mgr. Juraj Broš (február – december 2012)

Referát PR v roku 2012

Rok 2012 bol bohatý na významné vedecké výsledky na pôde SAV. O výsledky vedeckého bádania prejavili médiá veľký záujem, čím vznikol priestor pre systematickú popularizačnú prácu mnohých vedeckých pracovníkov v SAV. Narastajúci záujem médií sa prejavil na počte i kvalite popularizačných výstupov.

Aktivity

Referát PR mnohé popularizačné aktivity pravidelne organizuje, do iných sa zapája a participuje na propagácii vedy, jej významu i výsledkoch. K najvýraznejším popularizačným aktivitám patrilo, už tradične, **Týždeň vedy a techniky**, počas ktorého 35 organizácií zo všetkých troch oddelení vied SAV otvorilo dvere a prezentovalo svoje aktivity. Úspešné boli napr. v Arboréte Mlyňany SAV alebo v Astronomickom ústave SAV. V rámci Dní otvorených dverí sa uskutočnilo množstvo stretnutí, prednášok či pozorovaní, podujatia boli určené pre všetky vekové skupiny a tradične mali vo verejnosti veľkú odozvu. V roku 2012 sa konalo **1032** popularizačných aktivít (prednášky, besedy, exkurzie), čo je nárast o takmer 45 % v porovnaní s minulým rokom (712 aktivít). **Noc výskumníkov** je ďalším z tradičných podujatí, tá v roku 2012 zaujala širokú verejnosť a v jej rámci zazneli desiatky prednášok, uskutočnilo sa množstvo diskusií z vedcami či iných podujatí, ktoré prezentovali slovenskú vedu a vedcov širokej verejnosti. Referát PR sa významne podieľal na medializácii celého podujatia.

Referát spolupracoval pri organizácii tlačových konferencií – zabezpečením pozývania novinárov, fotografickým materiálom a výstupmi do médií. Osobnosti SAV, vyznamenania, konferencie – to všetko spadalo pod mediálne zastrešenie R PR. V marci 2012 bola zorganizovaná spolu s Ústavom experimentálnej fyziky SAV zaujímavá tlačová konferencia na Lomnickom štíte (Meranie kozmického žiarenia). Významnou udalosťou s veľkým mediálnym záujmom bola tlačová konferencia o objave magnetického plášťa neviditeľnosti marec 2012).

Dôležité rozhovory a výstupy s osobnosťami SAV v celoslovenských médiách :

- ✓ rozhovor s predsedom SAV v týždenníku Plus 7 dní (február 2012)

- ✓ komentár predsedu SAV v denníku Pravda (február 2012)
- ✓ komentár predsedu SAV v denníku Hospodárske noviny (február 2012)
- ✓ profilový článok o vedcovi SAV Danielovi Križanovi v Hospodárskych novinách (27. marec 2012)
- ✓ podpredsedníčka SAV Eva Majková v relácii Slovenského rozhlasu „Z prvej ruky“ (29. marec 2012)
- ✓ rozhovor s predsedom SAV v televízii TA3 (31. marec 2012)

Monitoring mediálnych výstupov

Podľa monitoringu mediálnych výstupov v roku 2012 sme zaznamenali **3 166** mediálnych výstupov, ktoré sa týkali SAV a jej ústavov v nasledujúcom členení: elektronické médiá 982 (z toho rozhlas 372, televízia 610), agentúrne spravodajstvo 475, internet 279, printové médiá 1430. To je v porovnaní s rokom 2011, o 15 % viac.

		Mediálne výstupy SAV v roku 2012												Počet príspevkov v jednotlivých typoch médií
		Január	Február	Marec	Apríl	Máj	Jún	Júl	August	September	Október	November	December	
Agentúrne správy		20	18	54	37	30	72	47	48	38	35	41	35	475
Printové médiá	Celektože	74	94	135	94	93	125	88	101	66	82	71	74	1097
	Časopisy	15	11	18	20	19	20	18	14	14	15	17	16	197
	Príležitostné články	7	10	15	11	10	14	21	18	7	7	11	5	136
Elektronické médiá	Rozhlas	31	25	34	36	38	36	19	34	15	23	42	38	372
	Televízia	57	45	77	41	60	55	48	56	49	51	40	30	610
Web		12	10	21	19	15	34	27	24	33	25	39	20	279
Počet príspevkov v jednotlivých mediách		218	218	354	298	295	396	298	296	220	238	254	218	3166

Vo verejnosti zarezovali najmä medzinárodne akceptované vedecké výstupy. Medzi tie s najväčším ohlasom patril magnetický plášť „neviditeľnosti“ výsledok práce tímu Fedora Gömöryho. Medializované boli úspechy Jána Tkáča pri získaní grantu European Research Council, či vedecké výsledky tímu Martina Hajducha z Ústavu genetiky a biotechnológií rastlín SAV. Televízie, denníky, tlačové agentúry, rozhlas aj týždenníky informovali o skvelých výsledkoch slovenskej vedy. Na organizovaných tlačových konferenciách boli zastúpené všetky médiá.

Dôležitou súčasťou komunikácie, najmä s mladou generáciou, bola sociálna sieť **Facebook** (www.facebook.com/SlovenskaAkademiaVied). SAV má svoj oficiálny profil na tejto sieti a pravidelne ho aktualizuje. V roku 2012 sme na ňom zaznamenali vyše stopercentný nárast v porovnaní s predošlým rokom.

V uplynulom roku vznikol kvalitný profilový dokumentárny film o SAV, ktorý predstavuje všetky tri oddelenia vied v SAV, významné pracoviská a ich vedecké výsledky. Počas dvadsiatich minút sa divák z filmu dozvie kľúčové i zaujímavé informácie o fungovaní najvýznamnejšej

slovenskej vedeckej inštitúcie. Dokumentárny film má aj anglickú verziu, aby mohol o SAV informovať v zahraničí.

SAV sa v roku 2012 usilovala systematicky posilňovať informácie na internete. Úspešným projektom bol seriál o vede na najčítanejšom informačnom web portáli **topky.sk**, v ktorom sa objavili osobnosti ako Martin Hajduch z Ústavu genetiky a biotechnológií SAV, Vojtech Rušin z Astronomického ústavu SAV, Peter Moczo z Geofyzikálneho ústavu SAV, predseda SAV Jaromír Pastorek, Čestmír Altaner z Ústavu experimentálnej onkológie SAV, Daniela Ježová z Ústavu experimentálnej endokrinológie SAV a ďalší vedci so skvelými výsledkami. Aj iné informačné portály sa začali viac zaujímať o vedu - napr. aj webportály tlačových agentúr teraz.sk a webnoviny.sk.

Počas celého roku 2012 pravidelne, každý týždeň, dostala priestor SAV vo vysielaní relácie „**Magnet, sondy do súkromia vedy**“ redaktorky a moderátorky Ľuby Šajdovej v 34 premiérach.

Rozhovory, komentáre, profilové články vedcov SAV v denníkoch Pravda, Hospodárske noviny a Sme, alebo v týždenníkoch Plus 7 dní a Profit sa objavovali počas celého roka. Novinárov zaujímala pripravovaná transformácia SAV a, samozrejme, výborné výsledky vedeckých tímov a pracovníkov. Vedeckí pracovníci SAV boli opakovane hosťami v televíznych a rozhlasových diskusných reláciách, napr. v relácii *Téma dňa* spravodajskej televízie TA3, *Správy a komentáre* verejnoprávnej Slovenskej televízie, *Z prvej ruky* v Slovenskom rozhlase a ďalšie.

Vedecká kaviareň - stretnutia s vedcami v neformálnej atmosfére na bratislavských a košických pracoviskách SAV – si udržala svoju popularitu. Vedecké kaviarne navštevuje široké spektrum ľudí zaujímavých sa o vedu.

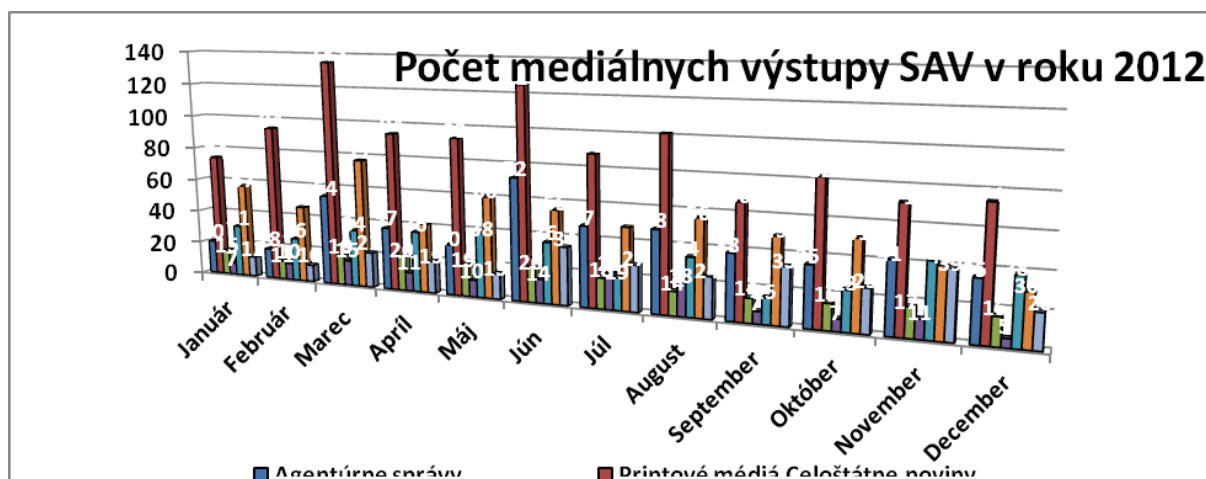

Aktuality SAV na www.sav.sk

Neodmysliteľnou súčasťou informovania zamestnancov SAV a verejnosti sú Aktuality SAV na oficiálnej internetovej stránke SAV. Články v Aktualitách SAV dosahujú čítanosť v stovkách až v tisíckach. V roku 2012 bolo zverejnených 219 správ doplnených fotodokumentáciou. Správy

v Aktualitách sú informačným zdrojom aj pre iné médiá, najmä pre tlačové agentúry. Aktuality na www.sav.sk informujú o každej zaujímavej a dôležitej udalosti v SAV. Vedecké výsledky, projekty, významné podujatia akými sú: odovzdávanie ocenení v SAV a pre pracovníkov SAV, kultúrne podujatia akými sú Vianočný koncert, Novoročný koncert, či podrobné informácie o Týždni vedy a techniky a Dni otvorených dverí - seminároch workshopoch, prezentáciách ale i významných publikáciách, výstavách či súťažiach mladých vedeckých pracovníkov sú samozrejmosťou. Nechýba bohatá fotodokumentácia zo všetkých zverejnených udalostí. V Aktualitách sa pravidelne objavujú informácie o úspechoch vedeckého bádania v medzinárodnom meradle, účasti predstaviteľov SAV na dôležitých sympóziách a zahraničných pobytoch, či vytváraní špičkových spoločných pracovísk a prevádzok.

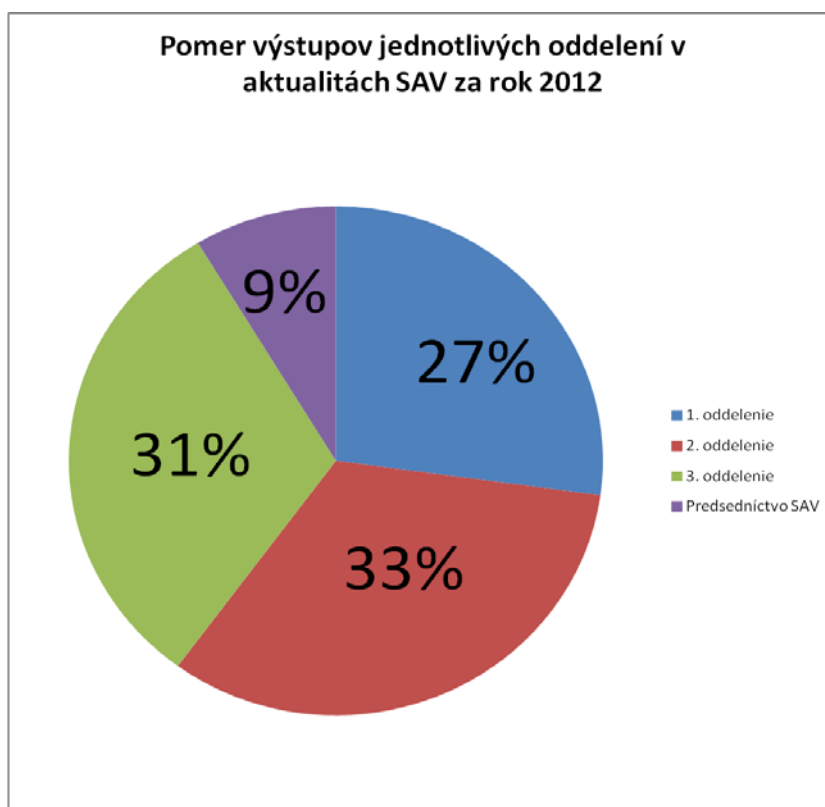
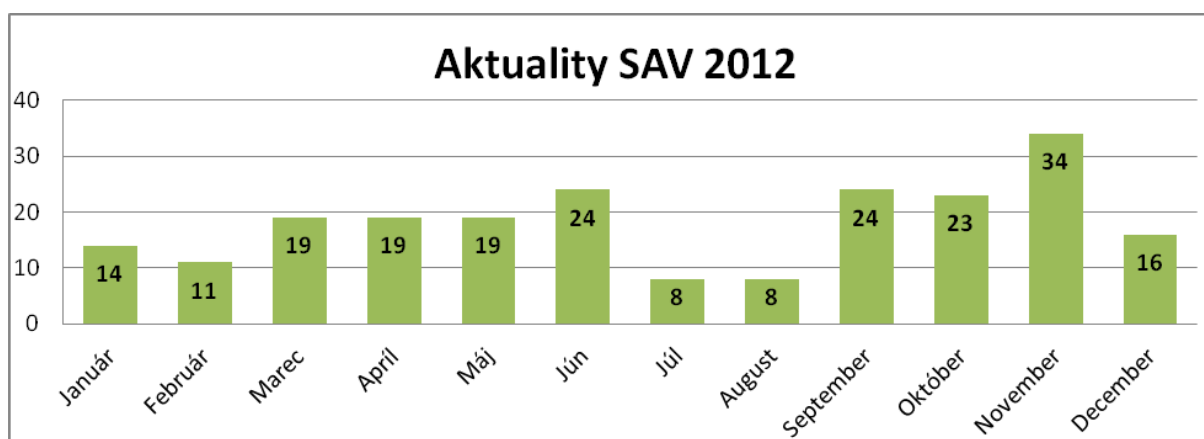

Spektrum vedy

V roku 2012 ešte pokračoval seriál Spektrum vedy, cyklus televíznych dokumentov o práci a úspechoch slovenských vedcov, o ich mimoriadnych objavoch. Cyklus vznikol v spolupráci Centra vedecko-technických informácií SR, Slovenskej akadémie vied a Slovenskej televízie.

Prehľad odvysielaných častí:

Január 2012 - Kúzlo fyziky, Garant: Ing. Karol Frohlich, DrSc., Elektrotechnického ústavu SAV

Február 2012 - Seizmický pohyb počas budúcich zemetrasení - Zemetrasenie ukryté v číslach, Geofyzikálny ústav SAV, Garant: prof. RNDr. Peter Moczo, DrCs.

Február 2012 - Genetická ekológia (Zdravé zviera – zdravé potraviny – zdravý človek - Garant: doc. RNDr. Peter Pristaš, PhD., Ústav fyziológie hospodárskych zvierat SAV Košice

Február 2012 - Tajomstvá každodenného jazyka - Garant: prof. PhDr. Pavol Žigo, CSc., Jazykovedný ústav Ľ. Štúra SAV

5.2 Referát vedeckej výchovy

Podľa organizačného poriadku Úradu SAV činnosť referátu vedeckej výchovy riadi podpredsedníčka SAV pre vzdelávanie a doktorandské štúdium. V priebehu roka 2012 referentka vykonávala nasledujúce činnosti:

- Poskytovala konzultácie s cieľom usmerňovať doktorandské štúdium na pracoviskách SAV.
- Pripravila podklady pre vypracovanie návrhu rozpočtu a rozpisu rozpočtu účelových prostriedkov za oblasť doktorandského štúdia pre organizácie SAV.
- Spracovala a analyzovala údaje do Výročnej správy o činnosti SAV za rok 2012 za oblasť doktorandského štúdia, pedagogickú činnosť a budovanie ľudských zdrojov pre vedu a techniku.
- Viedla evidenciu školiacich pracovísk SAV akreditovaných na doktorandské štúdium.
- V plnom rozsahu metodicky a organizačne zabezpečila činnosť Komisie SAV pre posudzovanie vedeckej kvalifikácie zamestnancov (Vyhl. č. 55/1977 Zb. o ďalšom zvyšovaní kvalifikácie a o hodnotení tvorivej spôsobilosti vedeckých pracovníkov).

Komisia zasadala v máji a v decembri. Prerokovala 99 návrhov, z toho 96 návrhov schválila a 3 zamietla.

- Zabezpečovala činnosť Rady SAV pre vzdelávanie a doktorandské štúdium (ďalej Rada). Rada ako pomocný orgán Predsedníctva SAV bola poverená výberom kandidátov na udelenie príspevku z Podporného fondu Štefana Schwarza na vytváranie postdoktorandských miest v SAV. V roku 2012 zorganizovala dva konkurzy a Predsedníctvu SAV predložila návrh na schválenie príspevku vo výške 50% tarifného platu T-11 pre 18 postdoktorandov.
- Pripravila P SAV prehľad požiadaviek a pridelených miest postdoktorandov v rokoch 2005 – 2012 podľa oddelení za jednotlivé ústavy SAV.
- Podieľala sa na organizácii Súťaže mladých vedeckých pracovníkov do 35 rokov.
- Pripravovala konečné návrhy na udelenie vedeckej hodnosti doktora vied do Vedeckej rady SAV. Vypracovala návrhy rozhodnutí na udelenie vedeckej hodnosti doktora vied. V roku 2012 Vedecká rada SAV udelila 7 vedeckých hodností doktora vied.
- Organizačne zabezpečila slávnostné odovzdávanie diplomov novým doktorom vied, ktorým vedeckú hodnosť doktora vied udelila Vedecká rada SAV.

5.3 Referát štrukturálnych fondov

Referát štrukturálnych fondov EÚ Úradu SAV počas roku 2012 inicioval viacero pracovných stretnutí s predstaviteľmi Ministerstva financií SR a Ministerstva školstva, vedy, výskumu a športu SR, ktorých zámerom bolo zjednodušenie administratívnej náročnosti implementovania projektov a zjednotenie spôsobov financovania projektov pre organizácie SAV. Priebežne metodicky usmerňoval organizácie SAV v oblasti rozpočtovania a účtovníctva projektov ŠF EÚ. Referát spolupracoval s ETO Ú SAV na doplnení programovej štruktúry SAV o projekty / prvky v module programového rozpočtovania RIS a na dopĺňaní Registra investícií o novovytvorené Investičné akcie pre prijímateľov NFP.

Počas roka 2012 pripravoval Referát ŠF Úradu SAV priebežne podklady, informácie, súvisiace s oblasťou štrukturálnych fondov EU, pre potreby Predsedníctva SAV. Priebežne zabezpečoval informovanie organizácii SAV o aktuálnych zmenách súvisiacich so ŠF EÚ. pravidelnou aktualizáciou informácií na internetovej stránke SAV. Poskytoval osobné konzultácie pracovníkom SAV, pripravujúcim nové projekty, ako aj doplňujúce usmernenia riešiteľom implementujúcim NFP na získané projekty.

V rámci doterajšieho obdobia implementácie štrukturálnych fondov EÚ **zazmluvnili** organizácie SAV k 31.12.2012 z Operačného programu Výskum a Vývoj (OP VaV) na projekty, nenávratné finančné prostriedky v objeme **211 642 600 €** V roku 2012 boli organizácie SAV hlavným partnerom v 70 projektoch a v 23 projektoch, zameraných na spoluprácu s podnikateľským sektorom, boli zapojené ako partneri. Celkove k 31.12. 2012 organizácie SAV (spolu s partnermi z podnikateľského sektoru) v OP VaV **vyčerpali 83 506 063 €**(39,46 %). Miera čerpania je ovplyvnená negatívne najmä procesom verejného obstarávania výskumnej infraštruktúry resp. stavebných investícií.

Do výziev v Operačnom programe Vzdelávanie (OP V) sa v roku 2012 zapojilo 5 organizácií SAV, ktoré realizovali **6** projektov. K 31.12.2012 zazmluvnili organizácie SAV v OP V spolu **3 130 271 €**, z ktorých implementovali **761 868 €**(24,34).

V roku 2012 vyhodnotila ASFEU **dve** výzvy v OP VaV a **tri** výzvy v OP V, v ktorých, boli organizácie SAV oprávnenými žiadateľmi.

V zrkadlových výzvach OPVaV-2011/2.2/07-SORO a OPVaV-2011/4.2/07-SORO na Podporu výskumno-vývojových centier - Schéma na podporu výskumu a vývoja (schéma štátnej pomoci), boli úspešné 4 organizácie SAV – **Fyzikálny ústav SAV** spolupracuje s Integrou s.r.o na

projekte *Výskumno-vývojové centrum pre pokročilé rtg. technológie* a v Bratislavskom kraji spolupracuje **Ústav materiálov a mechaniky strojov SAV** s Centrom pre vedu a výskum s.r.o na projekte *Centrum priemyselného výskumu prevádzkovej životnosti vybraných komponentov energetických zariadení*. Vo výzve bol úspešný aj **Chemický ústav SAV**, ktorý je partnerom Axxence Slovakia s.r.o v projekte *Priemyselný výskum v oblasti priemyselnej biokatalýzy* a **Virologický ústav SAV** spolupracujúci na projekte *Výskum programu onkogénu miR-155 pre potreby diagnózy a určenia prognózy pri onkologických ochoreniach*, kde je hlavným partnerom spoločnosť KRD molecular technologies s.r.o.

Vo výzve na opatrenie OPVaV-2011/1.1/01-SORO na **Obnovu a budovanie technickej infraštruktúry výskumu a vývoja** bolo v rámci Slovenska úspešných **8** organizácií SAV

–: **Astronomický ústav SAV, Ústav experimentálnej fyziky SAV, Ústav hydrológie SAV, Geologický ústav SAV, Ústav materiálov a mechaniky strojov SAV, Ústav ekológie lesa SAV, Ústav krajinej ekológie SAV a Fyzikálny ústav SAV.**

V rámci OP V začal v roku 2012 realizovať projekt **Geofyzikálny ústav SAV**, ktorý sa úspešne zapojil do výzvy OPV-2010/4.2/03-SORO Podpora zlepšenia kvality vysokých škôl a Slovenskej akadémie vied v Bratislavskom kraji, realizovať projekt – *Vytvorenie a potvrdenie teórie vzniku Zeme akreciou* v spolupráci s medzinárodne uznávanými expertmi.

Výpočtové stredisko SAV realizovalo **národný projekt** v rámci opatrenia 1.1 a 3.1 – Obnova výskumnej a vývojovej infraštruktúry a prístrojového vybavenia na vysokých školách, výskumných inštitúciách, výskumných centrách a ostatných organizáciách výskumu a vývoja / Bratislavskom kraji – *Slovenská infraštruktúra pre vysokovýkonné počítanie(SIVVP)*.. Výpočtové stredisko SAV, ktoré realizuje projekt v spolupráci so slovenskými technickými univerzitami, e ukončilo v roku 2012 prvú etapu zazmluvňovania pričom bolo vyčerpaných vyše **13 500 000 €**

ASFEU oznámila 15.12. 2011, že v rámci OP VaV nevyhlási v roku 2012 výzvy na predkladanie žiadostí o nenávratný finančný príspevok. Nevyčerpané prostriedky v rozpočte OP VaV boli presunuté do správy Riadiaceho orgánu Ministerstva školstva, vedy, výskumu a športu SR (RO), ktoré ich použije na podporu strategických projektov na budovanie univerzitných vedeckých parkov a výskumných centier. Na tento zámer bolo celkovo vyčlenených 335 mil. € z toho pre Bratislavský kraj 135 mil. € a pre ostatné samosprávne kraje 200 mil. € Projektové návrhy boli prezentované v januári 2012. Organizácie SAV v spolupráci s vysokými školami predložili projekty v oblastiach biomedicíny, výskumu progresívnych materiálov, eko-bio-geologických vied. V roku 2013 bude proces súťažného výberu ukončený tak, aby bolo reálne vyčerpať uvedené finančné prostriedky do konca programového obdobia.

5.4 Personálny referát

Úseku agendy Úradu SAV

- Periodické práce a činnosti: komunikácia so Sociálnou poisťovňou, so zdravotnými poisťovňami, ÚPSVaR, priebežné a mesačné spracovanie a kontrola evidencie dochádzky cez elektronický dochádzkový systém, mesačne podklady k zúčtovaniu miezd,
- evidencia práceneschopností, sledovanie nároku na dovolenku, čerpania dovoleniek, zostatok nevyčerpanej dovolenky prípadne krátenie nároku na dovolenku,

- dohody o vykonaní práce, dohody o brigádnickej činnosti študentov a dohody o pracovnej činnosti podľa potreby
- OČR, PN, prehľady a štatistické výkazy,
- administratívne zabezpečenie prichádzajúcich a odchádzajúcich zamestnancov, spolupráca pri hľadaní nového zamestnanca- podávanie inzerátov, prichádzajúce životopisy, spolupráca pri výbere, v prípade skončenia pracovného pomeru z toho vyplývajúce povinnosti,
- aktualizácia osobných údajov zamestnancov v programe SOFTIP (personalistika),
- predpísané oznámenia sociálnej poisťovni a zdravotným poisťovniam, štatistickému úradu
- predpísaná štatistika pre Úrad práce, sociálnych vecí a rodiny
- spolupráca so spracovateľskou organizáciou Trexima – zostavy zo SOFTIPU, pravidelné zasielanie výkazov, nepravidelné školenia.

Úsek agendy riaditeľov organizácií SAV

- sledovanie zmien v platovom stupni, iné zmeny rozhodnutí o plate, vypracovanie osobného platu,
- evidencia zmien v dosiahnutom vzdelaní (tituloch) a iných zmien
- dohody o zmene pracovnej zmluvy dodatkom k pracovnej náplni u riaditeľov (Centrá excelentnosti, projekty) – aktuálny počet dohôd o zmene je nad 40
- mimoriadne odmeny riaditeľov z organizácie aj odmeny z fondu P SAV
- starostlivosť o agendu MP štatutárov
- spolupráca s personálnymi a mzdovými oddeleniami organizácií SAV a s THS, s ohľadom na agendu riaditeľov
- výberové konania (aj opakované) na miesta riaditeľov organizácií SAV (sledovanie termínov, podanie inzerátu do tlače, na webovú stránku SAV, evidencia zaslaných materiálov uchádzačov, po VK príprava podkladov na rokovanie P SAV, po úspešnom VK menovací dekrét riaditeľov, po neúspešnom výberovom konaní alebo pri vzdaní sa funkcie riaditeľa poverenie na dobu do úspešného výberového konania spolu s ostatnými personálnymi dokladmi
- po úspešnom výberovom konaní v prípade nového riaditeľa organizácie jeho kompletná personálna agenda – pracovná zmluva, pracovná náplň a podklady k rozhodnutiu o plate

Iná činnosť v pôsobnosti predsedu SAV:

- agenda mimoriadnych odmien z fondu P SAV,

- návrhy na vyplatenie koncoročných odmien riaditeľom v mesiacoch november a december (aj priebežne cez rok) z prostriedkov organizácií, spracovanie a odoslanie na organizácie
- koncoročné odmeny riaditeľov organizácií v mesiaci november z fondu P SAV

5.5 Právny referát

Právny referát v roku 2012:

koordinoval a usmerňoval činnosti organizácií SAV v oblastiach práva stanovených Predsedníctvom SAV a vedúcim Ú SAV, poskytoval právnu pomoc a právne poradenstvo organizáciám SAV po odsúhlasení žiadosti o poskytnutie právnej pomoci vedúcim Ú SAV, vykonával právnu prevenciu a napomáhal aplikovať platné právo v podmienkach SAV v záujme dodržiavania a aplikovania všeobecne záväzných právnych predpisov, upozorňoval predsedu SAV, vedúceho Ú SAV, riaditeľov (vedúcich) organizácií SAV na všetky porušenia právnych predpisov v činnosti SAV, ktoré zistil pri svojej práci a navrhoval opatrenia na odstránenie protiprávneho stavu, zabezpečoval vypracovanie návrhov zriaďovacích listín organizácií SAV a ich následné schválenie, zabezpečoval ich aktualizáciu a evidenciu, dával právne stanoviská k návrhom zložitých alebo nefrekventovaných zmlúv, s príslušnými zamestnancami Ú SAV spolupracoval pri príprave zmlúv, zabezpečoval a koordinoval uplatnenie ustanovenia zákona č. 211/2000 Z. z. o slobodnom prístupe k informáciám v znení neskorších predpisov, Podľa pokynov predsedu SAV a vedúceho Ú SAV sa zúčastňoval na odborných rokovaníach kde sa vyžaduje formulovať právne stanoviská, Evidoval právne predpisy uverejnené v Zbierke zákonov SR a poskytoval o nich vyžiadané informácie a právne rady a zabezpečoval výklad k ich aplikácii.

5.6 Referát ochrany práce (OP), Ochrany práce pred požiarmi (OPP), civilnej ochrany (CO) a životného prostredia (ŽP)

Oblasť ochrany pred požiarmi a bezpečnosti a ochrany zdravia pri práci:

- o V priebehu celého roka bolo vykonávané vstupné oboznamovanie novoprijatých zamestnancov.
- o Raz za štvrt'roka je vykonávaná kontrola požiarnych uzáverov a preventívna protipožiarna kontrola všetkých objektov Ú-SAV.
- o Bola vykonaná odborná príprava členov požiarenej hliadky právnickej osoby pre všetky objekty Ú-SAV
- o Vo všetkých objektoch v správe U-SAV boli vykonané kontroly PHP a požiarnych vodovodov.
- o Koncom roka bolo vykonané opakované školenie všetkých zamestnancov a vedúcich zamestnancov.
- o V Objekte ubytovňa D.N.V. bolo vykonané školenie zamestnancov zabezpečujúcich úlohy o ochrane pred požiarmi v mimopracovnom čase.
- o Bolo vykonané bezpečnostné značenie v objektoch ul. Štefánikova a Dom stážistov Ul. Royová.
- o Počas roka 2012 nebol zaznamenaný ani jeden pracovný úraz.

1. Informačné spracovanie vybraných predpisov, zasielanie noviel, úplných znení a relevantných článkov z médií organizáciám SAV, a to:

- nový sadzobník pokút za porušenie dopravných predpisov, platnosť k 1. 11. 2011,
 - nová vyhláška č. 30/2012 Z.z. k produkcii a skladovaniu rádioaktívnych odpadov, účinnosť k 1.3.2012,
 - vytvorenie štúdijnej pomôcky k novele č. 470/2011 Z.z. zákona o BOZP, účinnej k 1.1.2012, s vyznačenými zmenami v texte aktuálneho znenia zákona,
 - úplné a aktuálne znenie zákona o inšpekcii práce, účinného k 1.1. 2012, publikovaného v Z.z. SR pod číslom 48/2012 Z.z.,
 - vypracovanie usmernenia k uplatneniu zákona č. 359/2007 Z.z. o prevencii a náprave environmentálnych škôd v podmienkach SAV, účinnosť k 1.7.2012,
 - nové nariadenie vlády SR č. 377/2012 Z.z., ktorým sa ustanovujú požiadavky na ochranu zvierat používaných na vedecké účely alebo vzdelávacie účely, účinnosť k 1.1.2013 (mail → 7.12.2012).
2. Vypracovanie informácie o aktuálnych problémoch BOZP v SAV a jej prezentácia na Rade OZ pracovníkov SAV, dňa 18.4.2012.
 3. Odborné posudzovanie žiadostí organizácií SAV o príspevok z centrálného rozpočtu SAV na zneškodnenie nebezpečných odpadov a účasť na ďalších aktivitách Komisie SAV pre životné prostredie.
 4. Vytvorenie prevodnej tabuľky na reklasifikáciu chemických látok podľa Globálneho harmonizovaného systému (GHS), preberaného v EÚ v období 2009 – 2015.
 5. Sledovanie novoprijatých, novelizovaných a zrušených predpisov ochrany práce, vypracovanie zoznamu predpisov ochrany práce pre SAV, platných ku dňu 1.1.2013.
 6. Metodická a poradenská činnosť v oblasti BOZP a odpadového hospodárstva, ktorá zahŕňala konzultácie, výklad a uplatňovanie právnych predpisov, tvorbu vzorových dokumentov, pripomienkovanie vnútorných predpisov organizácií SAV a vyhľadávanie požadovaných dokumentov v databázach SR, EÚ a OSN.

5.7 Referát dopravy

Vozový park na ÚP SAV má 5 motorových vozidiel. Za rok 2011 zabezpečovali chod P SAV, ÚP SAV, stravovacie zariadenia SAV, ubytovacie zariadenia SAV, prevádzkový odbor Ú SAV.

Vodiči : Slušný Milan, Oravec Miroslav, Martiniak Milan, Vojtek Alexander zabezpečili v roku 2012 tieto akcie okrem bežných činností dopravy:
V4 – Smolenice, stretnutie s AVČR- Liblice, novoročné koncerty- Bratislava, Košice, Praha, výstavy- Agrokomplex Nitra, Kamenár Trenčín, Incheba, Bibliotéka,

5.8 Referát analytických štúdií SAV

Náplňou činnosti referátu analytických štúdií SAV je príprava analýz a podkladov z oblasti financovania a koncepcií rozvoja vedy, ako aj analýzy fungovania domácich i zahraničných grantových schém. Súčasťou činnosti referátu je aj analyzovanie dokumentov z oblasti vedy a výskumu v rámci EÚ, na základe ktorých následne pripravuje podklady pre koncepčné otázky

riadenia vedy, analytické a výhľadové štúdie, pričom vytvára kvalifikované informačné zdroje pre riadenie vedy. Činnosť referátu riadi podpredsedníčka SAV pre výskum.

K 7. 11. 2012 bol referát včlenený pod Odbor vedy a výskumu Úradu SAV ako Referát projektového manažmentu, strategických a analytických projektov.

Referát vyhotovoval pravidelnú analýzu štruktúry jednotlivých ústavov SAV, ako aj ich analýzu na základe publikačnej činnosti, citácií, projektov a iných vedeckých výstupov. Vypracoval tiež porovnanie akadémií krajín V4 na základe každoročne zverejňovaného hodnotenia svetových vedecko-výskumných inštitúcií SCImago, ako aj správu o postavení SR a SAV v rámci hodnotenia Webometrics.

Referát tiež vypracoval schému nového mobilného programu pre vedcov zo zahraničia – Program Štipendium SAV, ktorého prvý ročník sa bude realizovať v roku 2013 a ktorého agendu bude zabezpečovať OVV Ú SAV. Taktiež bol podaný projekt v rámci FP7 – People-Cofund, na kofinancovanie mobilných programov. Jeho výsledky budú známe v roku 2013.

Referát analytických štúdií SAV pri svojej činnosti spolupracoval s ekonomicko-technickým odborom, odborom vedy a výskumu a odborom medzinárodnej spolupráce, ako aj s referátom štrukturálnych fondov a právnym referátom.

5.9 Referát asistenta predsedu SAV

V roku 2012 asistent predsedu SAV vykonával tieto funkcie:

- vykonával odborné, špecializované práce zamerané na oblasť medzinárodnej spolupráce.
- zabezpečoval prijatia zahraničných delegácií, veľvyslancov a návštev predsedu SAV,
- riešil agendu spojenú s účasťou a členstvom predsedu SAV v medzinárodných organizáciách a vedeckých zoskupeniach,
- zabezpečoval zahraničné služobné cesty predsedu SAV a vybavoval všetku jeho zahraničnú korešpondenciu,
- vykonával podľa potreby tlmočenie z cudzieho jazyka do slovenského a naopak, ako aj obojstranný preklad textov,
- zabezpečoval činnosti súvisiace s výkonom funkcie predsedu SAV vo vzťahu k vedeckým organizáciám SAV, mimoakademickým pracoviskám, VŠ, výskumným a vedeckým centrámi,
- zabezpečoval korešpondenciu s NR SR, Úradom vlády SR, ministerstvami, ostatnými orgánmi štátnej správy a organizáciami SAV
- samostatne spracúval štatistiky, protokoly, záznamy a korešpondenciu v zmysle pokynov predsedu SAV a vykonával odbornú súčinnosť s dotknutými orgánmi verejnej správy,
- spolupracoval pri organizovaní porád a rokovaní zvolávaných predsedom SAV, zabezpečoval ich prípravu po organizačnej a technickej stránke, administratívne spracoval materiály z týchto rokovaní.

V roku 2012 sa podieľal aj na spoluorganizovaní prijatia generálnej riaditeľky UNESCO Iriny Bokovej, v spolupráci s MŠVVaŠ SR prijatia generálneho riaditeľa Generálneho direktorátu pre výskum a inovácie EK Roberta – Jana Smitha.

Organizačne zabezpečoval stretnutie novozvoleného predsedníctva medzinárodného združenia akadémií All European Academies (ALLEA), pravidelné stretnutie predsedníctiev SAV a AV ČR

v Starej Lesnej, vyslanie delegácie SAV na slovensko-turecké Fórum III v tureckom Gebze, vyslanie delegácie SAV v rámci návštevy prezidenta SR v Japonsku, Holandsku a Švajčiarsku. K ďalším aktivitám referátu asistenta predsedu v roku 2012 patrila príprava slovensko-japonského workshopu ktorý sa uskutoční v júni 2013, komunikácia a Akademickou rankingovou a ratingovou agenciou ARRA pri vypracovaní hodnotenia organizácií SAV, zapojenie sa do prípravy a podania veľkých projektov v rámci OP Veda a výskum, projektu Bratislava – mesto vedy,